

T.C. ANADOLU ÜNİVERSİTESİ YAYINI NO: 2279

AÇIKÖĞRETİM FAKÜLTESİ YAYINI NO: 1276

AÇIKÖĞRETİM FAKÜLTESİ
OKULÖNCESİ ÖĞRETMENLİĞİ LİSANS PROGRAMI

ÇOCUKTA OYUN GELİŞİMİ

Yazarlar

Prof.Dr. Umran TÜFEKÇİOĞLU (Ünite 1, 4-7)

Prof.Dr. Ayla OKTAY (Ünite 2)

Prof.Dr. Müzeyyen SEVİNÇ (Ünite 3)

Doç.Dr. Zerrin TURAN, Doç.Dr. Arzu ÖZEN (Ünite 8)

Prof. Dr. Bülbin SUCUOĞLU (Ünite 9)

Prof. Dr. Belka ÖZDOĞAN (Ünite 10)

Editör

Prof.Dr. Umran TÜFEKÇİOĞLU



ANADOLU ÜNİVERSİTESİ

Bu kitabın basım, yayım ve satış hakları Anadolu Üniversitesine aittir.
“Uzaktan Öğretim” tekniğine uygun olarak hazırlanan bu kitabın bütün hakları saklıdır.
İlgili kuruluştan izin almadan kitabın tümü ya da bölümleri mekanik, elektronik, fotokopi, manyetik kayıt
veya başka şekillerde çoğaltılamaz, basılamaz ve dağıtılamaz.

Copyright © 2011 by Anadolu University

All rights reserved

No part of this book may be reproduced or stored in a retrieval system, or transmitted
in any form or by any means mechanical, electronic, photocopy, magnetic, tape or otherwise, without
permission in writing from the University.

UZAKTAN ÖĞRETİM TASARIM BİRİMİ

Genel Koordinatör

Prof.Dr. Levend Kılıç

Genel Koordinatör Yardımcısı

Doç.Dr. Müjgan Bozkaya

Öğretim Tasarımcısı

Doç.Dr. Müjgan Bozkaya

Grafik Tasarım Yönetmenleri

Prof. Tefik Fikret Uçar

Öğr.Gör. Cemalettin Yıldız

Öğr.Gör. Nilgün Salur

Dil ve Yazım Danışmanları

Yrd.Doç.Dr. Hülya Pırlancı

Okt. Ferdi Bozkurt

Ölçme Değerlendirme Sorumlusu

Öğr.Gör. Nursel Görer Bozkartal

Kitap Koordinasyon Birimi

Doç.Dr. Feyyaz Bodur

Uzm. Nermin Özgür

Kapak Düzeni

Prof. Tefik Fikret Uçar

Dizgi

Açıköğretim Fakültesi Dizgi Ekibi

Çocukta Oyun Gelişimi

ISBN

978-975-06-0953-4

2. Baskı

Bu kitap ANADOLU ÜNİVERSİTESİ Web-Ofset Tesislerinde 4.000 adet basılmıştır.
ESKİŞEHİR, Ocak 2013

İçindekiler

Önsöz.....	x
Kullanım Kılavuzu.....	xii

Çocuk Eğitiminde Oyun ve Önemi.....	I
OYUNUN ÖNEMİ.....	3
ÇOCUKLAR NİÇİN HAREKET EDER VE OYUN OYNAR?.....	3
OYUN NEDİR?.....	4
Oyun ile İlgili Tanımlar.....	4
Araştırma ve Oyun Oynama Kavramları Arasındaki Ayrım.....	6
OYUNUN İŞLEVİ.....	8
Olaylar Karşısında Dayanıklı Kalabilen Çocuklar.....	10
Oyunun Yararları.....	11
OYUNUN ÖZELLİKLERİ.....	11
Oyunun Temel Özellikleri.....	11
Rubin, Fein ve Vandenburg'ın Tanımladığı Özellikler.....	12
Oyunun Temel Özelliklerine İlişkin Diğer Görüşler.....	14
Pellegrini'nin Oyunun Özellikleri ile İlgili Görüşleri.....	14
Fromberg'in Oyunun Özellikleri ile İlgili Görüşleri.....	14
Vygotsky'nin Oyunun Özellikleri ile İlgili Görüşleri.....	14
Yetişkinlerin Oyuna Katılımına İlişkin Görüşler.....	15
Serbest Akışlı Oyunun Özellikleri.....	16
Bruce'un Serbest Oyunun Özellikleri ile İlgili Görüşleri.....	16
Serbest Akışlı Oyunun Önemi ve Yararları.....	18
OYUN VE ÖĞRENME.....	19
Çocuklar Nasıl Öğrenirler?.....	19
Çocuklar Kendi Bilgilerini Kendileri Yaratırlar.....	20
Etkin Öğrenme Ortamları.....	21
Etkin Öğrenme Ortamı: Hareket.....	21
Etkin Öğrenme Ortamı: Duyusal Yaşantılar.....	22
Etkin Öğrenme Ortamı: Oyun.....	23
Oyun Öğrenmeyi Niçin Kolaylaştırıyor?.....	23
Öğrenme Niçin Baskılardan Uzak Olmaktan Yarar Görür?.....	23
Hayalî Oyun Niçin Önemlidir?.....	25
Oyunun Sosyal Yönü Niçin Önemlidir?.....	26
EĞİTİMDE OYUN İLE İLGİLİ GÖRÜŞLER.....	27
Eğitimde Oyuna Yer Verilmesini Savunan Gerekçeler.....	27
Öğretmenlerin Oyun ve Öğrenme ile İlgili Düşünceleri.....	28
Çocukların Oyun ve Çalışma ile İlgili Düşünceleri.....	29
Özet.....	30
Kendimizi Sınayalım.....	31
Yaşamın İçinden.....	32
Okuma Parçası.....	33
Kendimizi Sınayalım Yanıt Anahtarı.....	34
Sıra Sizde Yanıt Anahtarı.....	35
Yararlanılan ve Başvurulabilecek Kaynaklar.....	36

I. ÜNİTE

2. ÜNİTE

Oyuna Kuramsal Yaklaşım	37
OYUN İLE İLGİLİ GÖRÜŞLERE GENEL BAKIŞ	39
TARİH SÜRECİNDE DÜŞÜNÜRLERİN OYUNLA İLGİLİ GÖRÜŞLERİ	39
Aristoteles (M.Ö.384-322)	39
Quantilianus (1592-1670).....	40
Johann Amos Comenius (1592-1671).....	40
John Locke (1632-1704).....	40
Jean Jacques Rousseau (1712-1778).....	40
Johann Heinrick Pestalozzi (1746-1827)	41
Friedrich Wilhelm August Froebel (1859-1952)	41
Maria Montessori (1870-1952)	42
KLASİK OYUN TEORİLERİ	42
Rekreasyon (Rahatlama) Teorisi.....	42
Fazla Enerji Teorisi.....	43
Rekapitülasyon Teorisi	43
Hazırlık veya Ön Egzersiz Teorisi.....	43
Haz Teorisi.....	44
PSİKANALİTİK TEORİLER.....	44
Sigmund Freud (1856-1939)	44
Erikson (1902-1994)	45
BİLİŞSEL GELİŞİM TEORİLERİ.....	45
Jean Piaget (1896-1980)	45
Lev Semenovich Vygotsky (1896-1934)	46
EKOLOJİK TEORİLER	47
Özet	48
Kendimizi Sınayalım	49
Yaşamın İçinden	50
Okuma Parçası	51
Kendimizi Sınayalım Yanıt Anahtarı	53
Sıra Sizde Yanıt Anahtarı	53
Yararlanılan ve Başvurulabilecek Kaynaklar	54

3. ÜNİTE

Çocuklarda Oyun Gelişimine Genel Bakış.....	55
ÇOCUKTA OYUN GELİŞİMİNE GENEL BAKIŞ	57
OKULÖNCESİ EĞİTİMİN TEMEL İLKELERİNİN GELİŞİMSEL	
ÖZELLİKLERE YANSIMASI	57
YAŞLARA BAĞLI OLARAK OYUN GELİŞİMİ YAKLAŞIMLARI	58
ARAŞTIRMA VE OYUN	58
ERKEN ÇOCUKLUK DÖNEMİNDE OYUN GELİŞİMİ (0-8 YAŞ).....	59
0-12 Ay Döneminde Oyun Gelişimi	59
1-2 Yaş Döneminde Oyun Gelişimi.....	59
2-3 Yaş Döneminde Oyun Gelişimi.....	60
3-4 Yaş Döneminde Oyun Gelişimi.....	60
4-5 Yaş Döneminde Oyun Gelişimi.....	61
0-8 YAŞLARDA GÖRÜLEN OYUN GELİŞİM ÖZELLİKLERİ.....	61
İşlevsel Oyun.....	62
İnşa Oyunu	62

Sembolik Oyun.....	62
Sosyodramatik Oyun.....	62
Açık Hava Oyunları.....	63
Kapışmalı (Hareketli) Oyunlar	64
Kapışmalı Oyun ile Saldırganlık Davranışları Arasındaki Farklar	64
Kurallı Oyunlar.....	64
Özet	66
Kendimizi Sınayalım	67
Yaşamın İçinden	68
Okuma Parçası	69
Kendimizi Sınayalım Yanıt Anahtarı	70
Sıra Sizde Yanıt Anahtarı	71
Yararlanılan ve Başvurulabilecek Kaynaklar	72

Çocuk Eğitiminde Araştırmacı, Yapıcı ve Yaratıcı Oyunlar.... 73

4. ÜNİTE

ÇOCUK OYUNUNA GENEL BAKIŞ	75
ÇOCUKLARA ÇEŞİTLİ VE NİTELİKLİ OYUNLAR NASIL SAĞLANIR?	75
Oyunun Öğrenme ile İlişkisi	75
Öğretmenin Temel Görevi.....	75
Çeşitli ve Nitelikli Oyunlara Olanak Sağlamak Niçin Önemli?.....	76
ARAŞTIRICI VE MANİPÜLATİF OYUNLAR.....	76
Araştırmacı ve Manipülatif Oyunlar İçin Gerekli Malzeme, Araç ve Oyuncaklar	78
YIKICI OYUN	80
DOĞA MALZEMELERİ İLE OYUN.....	80
Doğa Malzemeleri ile Oyun İçin Gerekli Malzeme, Araç ve Oyuncaklar	82
ÇAMUR OYUNLARI.....	83
YAPI-İNŞA OYUNLARI.....	84
Yapı-İnşa Oyunları İçin Gerekli Malzeme, Araç ve Oyuncaklar.....	84
YARATICI OYUNLAR.....	85
Yaratıcı Oyunlar İçin Gerekli Malzeme ve Araçlar	87
Özet	91
Kendimizi Sınayalım	93
Yaşamın İçinden	95
Okuma Parçası	95
Kendimizi Sınayalım Yanıt Anahtarı	97
Sıra Sizde Yanıt Anahtarı	97
Yararlanılan ve Başvurulabilecek Kaynaklar	98

Çocuk Eğitiminde Hayalî Oyunlar 99

5. ÜNİTE

HAYALÎ OYUNA GENEL BAKIŞ	101
HAYALÎ OYUNLARIN ÖNEMİ.....	101
HAYALÎ OYUN İLE İLGİLİ TERİMLER	103
Temsilî Oyun	104
Rol Oyunu	104
Dramatik Oyun.....	104
Sosyodramatik Oyun.....	105

Drama	105
HAYALÎ OYUNLARDA ÇOCUKLARIN SEVDİKLERİ ROLLER VE ETKİNLİKLER.....	105
HAYALÎ OYUNLAR İÇİN GEREKLİ MALZEME, ARAÇ VE OYUNCAKLAR.....	108
HAYALÎ OYUNLARA ÖRNEK KONULAR VE MALZEMELER	111
Aile İçi Rollerin Temsil Edildiği Evcilik Oyunları.....	111
Toplum İçi Rollerin Temsil Edildiği Hayalî Oyunlar	113
Televizyon, Roman ve Öykülerdeki Kahramanların Temsil Edildiği Hayalî Oyunlar	115
Yapıcı ve Yaratıcı Oyunların Yer Aldığı Hayalî Oyunlar.....	115
Özet	116
Kendimizi Sınayalım	117
Yaşamın İçinden	118
Okuma Parçası	119
Kendimizi Sınayalım Yanıt Anahtarı	121
Sıra Sizde Yanıt Anahtarı	121
Yararlanılan ve Başvurulabilecek Kaynaklar	122

6. ÜNİTE

Çocuk Eğitiminde Çeşitli Oyunlar, Açık Hava Oyun Alanlarında Oyun.....

123

OYUN TÜRLERİNE GENEL BAKIŞ.....	125
SÖZLERLE OYUNLAR	125
KURALLARLA OYUN.....	126
KİTAPLAR VE OYUN	127
Kitap Köşesi İçin Gerekli Kitap ve Kitaplık Türleri	127
YAZI VE OYUN.....	129
MÜZİK VE HAREKET.....	130
Müzik Köşesi İçin Gerekli Ritim ve Müzik Alet ve Malzemeleri.....	131
KURALLI OYUNLAR.....	132
HAREKETLİ OYUNLAR.....	133
Hareketli Oyunlar İçin Gerekli Malzeme, Araç ve Oyuncaklar	135
MACERA OYUNLARI.....	135
Macera Oyunları İçin Gerekli Malzeme, Araç ve Oyuncaklar.....	136
AÇIK HAVADA OYUN	137
Öğrenme Ortamlarının İçeride ve Dışarıda Bir Bütün Olarak Düzenlenmesi	138
Açık Hava Alanlarındaki Oyunlar İçin Gerekli Malzeme, Araç ve Oyuncaklar	142
Özet	145
Kendimizi Sınayalım	147
Yaşamın İçinden	149
Okuma Parçası	149
Kendimizi Sınayalım Yanıt Anahtarı	150
Sıra Sizde Yanıt Anahtarı	151
Yararlanılan ve Başvurulabilecek Kaynaklar	152

7. ÜNİTE

Oyun Gelişiminde Öğretmenin Rolü.....	153
ÇOCUKLARIN OYUNU VE ÖĞRETMENİN ROLÜNE	
GENEL BAKIŞ.....	155
OYUNUN VE ÖĞRENMENİN GELİŞİMİNDE ÖĞRETMENİN ROLÜ.....	155
Çocuğun Gelişimine ve Öğrenmeye İlişkin Temel İlkeler	
Oyunu Destekler.....	156
NİTELİKLİ OYUNUN ÖN KOŞULLARI.....	157
ÖĞRETMENİN OYUNU GÖZLEMLEYİCİ ROLÜ.....	158
Gözlem İçin Öneriler.....	159
ÖĞRETMENİN OYUNU PLANLAYICI VE DÜZENLEYİCİ ROLÜ.....	160
Çeşitli ve Nitelikli Oyun İçin Olanak Sağlama.....	160
Araştırmacı, Yaratıcı, Üretici Oyun Etkinlikleri İçin Ölçütler.....	162
Zamanla İlgili Planlama.....	162
Zamanla İlgili Planlama Önerileri.....	163
Düzeni Sağlamada Çocukların Rolü.....	163
Güvenliği Sağlama.....	164
ÖĞRETMENİN OYUNA KATILIMCI ROLÜ.....	164
Oyuna Katılım Sırasında Dikkate Alınacak Temel Özellikler.....	165
Doğru Zamanda ve Uygun Yaklaşımla Oyuna Katılım İçin Öneriler.....	167
Uygulamaya İlişkin Bir Örnek.....	169
ÖĞRETMENİN OYUNDA İLETİŞİMCİ ROLÜ.....	170
Oyun Ortamında İletişim Önerileri.....	171
ÖĞRETMENİN OYUNU DEĞERLENDİRMEYE YÖNELİK ROLÜ.....	173
Çocuklarda Gelişim ve Öğrenmeyi Oyun İçinde Değerlendirme.....	174
Oyunun Niteliğini Değerlendirme.....	174
Nitelikli Oyunun Özellikleri.....	174
Oyunun Niteliğini Değerlendirmeye İlişkin Öneriler.....	175
Özet.....	176
Kendimizi Sınayalım.....	178
Yaşamın İçinden.....	179
Okuma Parçası.....	180
Kendimizi Sınayalım Yanıt Anahtarı.....	183
Sıra Sizde Yanıt Anahtarı.....	183
Yararlanılan ve Başvurulabilecek Kaynaklar.....	184

8. ÜNİTE

Engelli Çocuklarda Oyun Gelişimi:	
İşitme Engelli Çocuklar, Zihin Engelli Çocuklar	185
ENGELLİ ÇOCUKLARDA OYUN.....	187
İŞİTME ENGELLİ ÇOCUKLARDA OYUN.....	187
OYUN VE DİL.....	190
İŞİTME ENGELLİ ÇOCUKLARIN OYUNLARI VE YETİŞKİNİN ROLÜ.....	191
ZİHİN ENGELLİ ÇOCUKLARDA OYUN.....	192
ZİHİN ENGELLİ ÇOCUKLARDA OYUN BECERİLERİ.....	194

ZİHİN ENGELLİ ÇOCUKLARIN OYUNLARI VE YETİŞKİNİN ROLÜ	198
OYUN BECERİLERİNİN ÖĞRETİMİNDE AKRAN DESTEĞİ	203
Özet	204
Kendimizi Sınayalım	206
Yaşamın İçinden	207
Okuma Parçası	208
Kendimizi Sınayalım Yanıt Anahtarı	208
Sıra Sizde Yanıt Anahtarı	208
Yararlanılan ve Başvurulabilecek Kaynaklar	210

9. ÜNİTE

Engelli Çocuklarda Oyun Gelişimi: Otistik Çocuklar 211

OTİZME GENEL BAKIŞ.....	213
OTİSTİK ÇOCUKLARIN GENEL ÖZELLİKLERİ.....	213
OTİSTİK ÇOCUKLARIN OYUN ÖZELLİKLERİ	214
OTİSTİK ÇOCUKLARA OYUN ÖĞRETİMİNDE TEMEL İLKELER	216
OTİSTİK ÇOCUKLARA TEMEL OYUN BECERİLERİNİN ÖĞRETİMİ	217
Özet	221
Kendimizi Sınayalım	222
Yaşamın İçinden	223
Okuma Parçası	224
Kendimizi Sınayalım Yanıt Anahtarı	225
Sıra Sizde Yanıt Anahtarı	226
Yararlanılan ve Başvurulabilecek Kaynaklar	227

10. ÜNİTE

Çocuktaki Sorunların Oyun Yoluyla Tanınması..... 229

OYUNUN İŞLEVİ.....	231
Rol Oyunlarının İşlevleri.....	232
OYUN TERAPİSİ.....	233
Oyun Terapisinin Yardımcı Olabildiği Sorunlar.....	234
OYUNUN GÖZLEMİ YOLUYLA DAVRANIŞ SORUNLARININ TANINMASI.....	234
Sağlıklı Oyunu Tanımak	235
Çeşitli Davranış Sorunları, Problem Alanları ve Oyunlar	236
Oyunda Saldırgan İçerik.....	237
Çocuklara Oyunla Yardım	238
Yapılan Aktivite Süresinin Uzatılması	238
Duyguların İfadesi ve Kabulü	238
Oyun Ortamında Çocukla İlişki	239
Stres Yönetimi	239
Kurallar Açıklanmalı.....	239
Çocukla Olumlu İlişkiler Kurma	239
Çocuklarla Gevşeme Alıştırmaları	240
Çocuklarla Müzik Çalışmaları	240
ANNE BABALARA VE ÖĞRETMENLERE ÖNERİLER	240
Anne Babalar İçin Öneriler	241
Okulöncesi Öğretmenleri İçin Öneriler	242

Özet	243
Kendimizi Sınayalım	244
Yaşamın İçinden	245
Okuma Parçası	247
Kendimizi Sınayalım Yanıt Anahtarı	248
Sıra Sizde Yanıt Anahtarı	249
Yararlanılan ve Başvurulabilecek Kaynaklar	250
Sözlük	251
Dizin	253

Önsöz

Sevgili Öğrenciler,

Günümüzde gelişim ve yaşam konusunu etkileyen önemli faktörler arasında insan faktörünün önemi, hızla gelişen teknolojinin ve iletişimin de önüne geçmiş bulunmaktadır. İnsanlar, tüm bu olguları sonuçta insanın icat ettiğini, geliştirdiğini, iyiye ya da kötüye doğru değişimi insan unsurunun etkilediğini keşfetmiş bulunuyorlar. İleri Batı ve Doğu ülkelerinde ve Ülkemizde bu uyanışı gözlemek mümkün. İnsan eğitiminin temelini oluşturan ‘çocuk eğitimi’ niteliksel ve niceliksel olarak üzerine eğilinmesi gereken bir konu olma özelliğini koruyor. Bu konuda Milli Eğitim Bakanlığı ve Anadolu Üniversitesi Açıköğretim Fakültesi tarafından başlatılan Okulöncesi Öğretmenlik Programı bu alanda çok büyük ve önemli bir eksikliği gidermek konusunda olumlu bir adımdır. Bu program aracılığıyla yetişmekte olan okulöncesi öğretmenlerini, bu yolda çok önemli görevler ve sorumluluklar beklemektedir.

Çocuklara en iyi eğitimi sunmak, eğitimcilerin temel görevi olduğu kadar temel sorumluluğudur. Öğretmenler olarak sorumluluğumuza aldığımız çocuklar için ‘elimizden gelenin en iyisini yapmak’ yeterli değildir. Öğretmenler olarak öncelikli sorumluluğunuz, kendinizi en iyi şekilde bu meslekte ve ayrıca birer insan olarak yetiştirmektir. Daha sonra ise, çocuklara en iyi eğitimi verebilecek şekilde eğitim ortamlarını düzenlemek, eğitim araç-gereç ve malzemelerini hazırlamak ve düzenlemek, daha sonra da en iyi insan ilişkilerini ve eğitim yöntemlerini uygulayarak, çocuklara gelişimlerini ve öğrenmelerini en üst düzeyde gerçekleştirebilecek eğitim yaşantıları sunmak ve deneyimler kazandırmaktır.

Çocuğun yaşamında onun en büyük eğlencesi olduğu kadar en büyük işi ve öğrenme yolu hareket etmek ve oyun oynamaktır. Ancak ülkemizde halen yer alan eğitim uygulamalarında hareket ve oyuna gerektiği ölçüde yer verilmemektedir. Hareket ve oyun kavramları ile ifade bulan olgunun çocuğun gelişimi ve öğrenimi açısından önemi yeterince anlaşılmamış durumdadır. Bunun bir nedeni ülkemizde okulöncesi çocuk eğitiminin henüz yaygın olarak yer almayışı, okulöncesi çocuk eğitiminde öğretmen yetiştirmenin henüz yaygın olmayışı olabilir. Benzer nedenlerle olsa gerek, hareket ve oyun kavramlarının neyi içerdiği, uygulamanın nasıl olması gerektiği konusunda Türkçe yayınların da çok az olduğu görülmektedir. Bu nedenle bu kitabın çocuk eğitimi alanındaki bu büyük eksikliği bir ölçü de olsa giderebileceğini ümit ediyorum.

Çocukların fiziksel, duygusal, sosyal, bilişsel, dil ve yaratıcılık alanlarında gelişim ve öğrenmelerini sağlayabileceğiniz, bu amaç için onlara ulaşabileceğiniz üç temel yol vardır: Her an için yapmakta oldukları hareket, oyun ve duyuları yoluyla algılama. Bu kitabın konusu da çocuklarda hareket ve oyundur. Hareket ederken ve oyun oynarken duyuları yoluyla da algılamalar yaparlar ancak bu algılamaların etkin öğrenme olarak gerçekleşmesi için ve sürekli bir üst düzeye çıkabilmesi için çocukla onun hazırosluk düzeyini iyi kavrayan ve öğrenme fırsatlarını çocukla etkileşime girerek değerlendiren öğretmenlerin de orada varolmaları gerekir.

Hareket ve oyun ile çocukta oyun gelişiminin ve öğrenmenin nasıl oluştuğunu okurken, bu konuda daha önce edinmiş olduğunuz temel bilgiler de giderek daha anlamlı olacaktır. Böylece bu kitabı bitirdiğiniz zaman, okulöncesi yaş grubundaki çocukların temelde nasıl öğrendiklerini daha iyi anlayacak, onlara ister sınıf ortamı, ister açık hava alanları, ister ev ortamı içinde olsun, her türlü ortam-

da öğrenmelerine ve gelişmelerine nasıl daha çok yardımcı olabileceğinizi görebileceksiniz. Öğretmenin bu oyunların niteliğini nasıl yükselterek geliştirebileceğini, bu yolla çocuğun gelişimini nasıl destekleyebileceğini, bu oyunlarda üstleneceği roller ve etkileşim stillerinin nasıl olacağını öğreneceksiniz.

Önceki programlarda Çocukta Oyun Gelişimi, Beden Eğitimi ve Oyun Öğretimi adlı kitabımız içinde hareket ve oyun ile ilgili kavramlar, hareket ve oyunun gelişimi ve eğitimi tek bir kitap içinde verilmişti. Bu yıldan itibaren “çocukta oyun gelişimi” ile “hareket gelişimi ve eğitimi” konuları iki ayrı kitap içinde verilecektir. Bu iki kitabı bu anlamda birbirlerini tamamlayan olarak kabul edebilirsiniz. Ancak çocukta hareket, oyun ve duysal algıya dayalı öğrenme ve bunun bir sonucu olan gelişim iç içe ve birbirleriyle karşılıklı bir etkileşim içinde gerçekleşir. Bu nedenle de, tüm konularda gelişimin ve öğrenmenin nasıl oluştuğunu ayrı üniteler içinde okuyup öğrendikten sonra, daha çok bilgilenmiş ve aydınlanmış olarak kitabı tekrar okumaya başladığınızda, verilen bilgilerin daha fazla anlam kazandığını, örnekleri daha iyi kavradığınızı görebileceksiniz.

Bu kitaptan yararlanmanın ikinci en iyi yolu ise, öğrendiklerinizi uygulamaya geçirmektir. İlk uygulamalarınız kitapta verilen örneklerdeki kadar sorunsuz gitmeyebilir. Çocuğun ilgisini ve/veya öğrenmeye hazırlanma düzeyini iyi değerlendirememeniz, yeterince ilginç öğrenme ortamları hazırlayamama, ayrılan zamanın etkinlik için çok az ya da fazla olması, materyalin uygun olmaması gibi nedenlerle öğrenci ilgisizliği, disiplin sorunu gibi konularda sizce beklenmedik sorunlar çıkabilir. Ancak her uygulama sonunda bu sorunun çıkış nedenini düşünür ve “Bu sorunun ortaya çıkma nedeni ne/neler olabilir?” ile “Ne yaparsam bir sonraki uygulamamda bu sorunun ortaya çıkmasını önlemiş olabilirim?” düşünceleri ile kendinizin bir öz-değerlendirmesini yaparsanız sürekli gelişmekte ve öğrenmekte olduğunuzu göreceksiniz. Sizdeki bu gelişmeye ve deneyime paralel olarak da, hiç kuşkusuz, çocuklarla yaptığınız uygulamalar gelişecektir. Böylece çocukları sürekli gelişim ve öğrenmeye özendirip, motive eden, nitelikli öğrenmeyi gerçekleştiren ortamlar, bu ortamlarla birlikte öğretmen-çocuk ve çocuklararası etkileşim olanakları sağlayarak gelişim ve öğrenmelerine çok önemli katkılarda bulunabileceksiniz.

Çocuklarımızın eğitiminde ve bir birey olarak yetişmesinde çok önemli bir rol üstlenmekte olan siz sevgili öğretmen arkadaşlarıma, kendinizi ve sorumluluğunuzdaki çocukları geliştirmek konusunda göstereceğiniz her türlü çaba için teşekkür ediyor, kitabın çalışmalarınızda yararlı olması ümidiyle, başarılar diliyorum.

Editör

Prof.Dr. Umran TÜFEKÇİOĞLU

Kendi kendine öğrenme ilkelerine göre hazırlanmış olan bu kitabın işlevlerini öğrenmek için hazırlanan “Kullanım Kılavuzu”, konuları anlamanızda ve sınavlara hazırlanmanızda sizlere fayda sağlayacaktır.

Giriş: Üniteye işlenen konulara ilişkin bilgi veren, konuya başlamadan önce sizi düşünmeye iten, gerektiğinde konuları daha iyi kavrayabilmeniz için yapmanız gerekenleri belirten kısa açıklamalardır.



Amaçlarımız: Üniteyi tamamladığınızda kazanacağınız bilgi ve becerilerdir.

Okul Eğitiminde Bilgi ve Önemi



Okul çağındaki yaşamın en önemli bir parçasıdır. Okul, çocuk için bir öğrenme ortamıdır. Okulda çocuklar sadece okumayı öğrenmezler, aynı zamanda yazmayı, konuşmayı, düşünmeyi, problem çözme becerilerini geliştirirler. Okul, çocukların sosyal hayatını öğrenmelerine yardımcı olur. Okul, çocukların gelecekteki hayatlarına hazırlar.

Amaçlarımız

- Bu üniteyi tamamladığınızda;
- Okul hayatının önemini ve okula hazırlanmanın önemini öğreneceksiniz.
- Okul hayatının çocukların gelecekteki hayatlarına nasıl yardımcı olduğunu öğreneceksiniz.
- Okul hayatının çocukların sosyal hayatını öğrenmelerine yardımcı olduğunu öğreneceksiniz.
- Okul hayatının çocukların gelecekteki hayatlarına nasıl yardımcı olduğunu öğreneceksiniz.

Örnek Olay: Üniteye işlenen konuların günlük yaşama yansımalarını içeren, kuramsal açıklamalarla çevrenizde yaşanan olaylar arasında bağ kurmanıza yardımcı olmayı hedefleyen örnek olaylar, anekdotlar, alıntılar ya da gazete haberleridir.

Yana Çıkma: Metin içinde yer alan önemli kavram ve ifadelerle ilişkin tanımlar ve açıklamalardır. Önemsemeyen gereken noktaları gösterir. Metin içinde yapılan açıklamaların bir tür çok kısa özeti gibi düşünülebilir.

Anahtar Kavramlar: Üniteye açıklanan temel kavramlardır. Üniteye ilişkin önemli noktalara ilişkin ipuçları verir.

Örnek Olay

Okul hayatının en önemli bir parçasıdır. Okulda çocuklar sadece okumayı öğrenmezler, aynı zamanda yazmayı, konuşmayı, düşünmeyi, problem çözme becerilerini geliştirirler. Okul, çocukların sosyal hayatını öğrenmelerine yardımcı olur. Okul, çocukların gelecekteki hayatlarına hazırlar.

Anahtar Kavramlar

- Okul hayatının önemi
- Okula hazırlanmanın önemi
- Okul hayatının çocukların gelecekteki hayatlarına nasıl yardımcı olduğunu
- Okul hayatının çocukların sosyal hayatını öğrenmelerine yardımcı olduğunu

İçindekiler

- Giriş
- Okul hayatının önemi ve okula hazırlanmanın önemi
- Okul hayatının çocukların gelecekteki hayatlarına nasıl yardımcı olduğunu
- Okul hayatının çocukların sosyal hayatını öğrenmelerine yardımcı olduğunu

İçindekiler: Ünite içinde hangi konuların işleneceğini gösterir. Ana konuların başlıklarını içerir.

Giriş

Okul hayatının en önemli bir parçasıdır. Okulda çocuklar sadece okumayı öğrenmezler, aynı zamanda yazmayı, konuşmayı, düşünmeyi, problem çözme becerilerini geliştirirler. Okul, çocukların sosyal hayatını öğrenmelerine yardımcı olur. Okul, çocukların gelecekteki hayatlarına hazırlar.

Okul hayatının önemi ve okula hazırlanmanın önemi

Okul hayatının çocukların gelecekteki hayatlarına nasıl yardımcı olduğunu gösterir. Okul hayatının çocukların sosyal hayatını öğrenmelerine yardımcı olduğunu gösterir.

Düşünelim

Metnin herhangi bir yerinde ve gerektiğinde sizlerin düşüncesini, düşündüklerinizi belirli bir konuya yoğunlaştırmanızı sağlamak amacıyla sorulan sorular ya da sizin yapmanız beklenen davranışlardır.

Sıra Sizde

Okul hayatının önemi ve okula hazırlanmanın önemi hakkında düşüncelerinizi yazarak gösterin. Okul hayatının çocukların gelecekteki hayatlarına nasıl yardımcı olduğunu gösterin.

Sıra Sizde

Okul hayatının önemi ve okula hazırlanmanın önemi hakkında düşüncelerinizi yazarak gösterin. Okul hayatının çocukların gelecekteki hayatlarına nasıl yardımcı olduğunu gösterin.

Özet

Araştırma sonuçları, özellikle de sosyal bilimlerde, genellikle tartışmalıdır. Bu tartışmaların nedeni, araştırmacıların farklı yöntemler kullanmaları ve sonuçları farklı yorumlamalarıdır. Bu tartışmaların çözümü için, araştırmacıların şeffaflıkla çalışmaları ve sonuçlarını detaylı olarak paylaşmaları önemlidir. Ayrıca, araştırmacıların sonuçlarını diğer araştırmacılarla paylaşmaları ve tartışmaları da önemlidir. Bu tartışmaların çözümü için, araştırmacıların şeffaflıkla çalışmaları ve sonuçlarını detaylı olarak paylaşmaları önemlidir. Ayrıca, araştırmacıların sonuçlarını diğer araştırmacılarla paylaşmaları ve tartışmaları da önemlidir.

Okuma Parçası

Genellikle mental bağlaşıklık, sadece belirli bir alana özgü değildir. Bu bağlaşıklık, insanın hayatının her alanında kendini gösterir. İnsanlar, hayatlarının her alanında birbirleriyle ilişkili olarak yaşarlar. Bu ilişkiler, insanların hayatlarını şekillendirir ve onların davranışlarını etkiler. Bu bağlaşıklık, insanların hayatlarını şekillendirir ve onların davranışlarını etkiler.

Kendimizi Sınavalım

1. Aşağıdaki ifadelerden hangisi yanlıştır?
 - a. Yalnızca doğru olanı seçiniz.
 - b. Yanlış olanı seçiniz.
 - c. Doğru olanı seçiniz.
 - d. Yanlış olanı seçiniz.
2. "Her şey Zaman" eserinin yazarı kimdir?
 - a. 1901
 - b. 1902
 - c. 1903
 - d. 1904
3. "Her şey Zaman" eserinin yazarı kimdir?
 - a. 1901
 - b. 1902
 - c. 1903
 - d. 1904
4. Aşağıdaki ifadelerden hangisi yanlıştır?
 - a. Yalnızca doğru olanı seçiniz.
 - b. Yanlış olanı seçiniz.
 - c. Doğru olanı seçiniz.
 - d. Yanlış olanı seçiniz.
5. "Her şey Zaman" eserinin yazarı kimdir?
 - a. 1901
 - b. 1902
 - c. 1903
 - d. 1904
6. "Her şey Zaman" eserinin yazarı kimdir?
 - a. 1901
 - b. 1902
 - c. 1903
 - d. 1904

Özet: Ünitede ayrıntılı işlenen konuların önemli noktaları tekrar vurgulanır.

Okuma Parçası: Bu bölümde, bazı doğrudan ilişkili bilimsel bir çalışmadan alınan okuma parçalarına yer verilmektedir.

Kendimizi Sınavalım: Ünitede işlenen konuları öğrenip öğrenmediğinizi kendi kendinize ölçmenizi sağlayacak, bir tür sınava hazırlık testidir. Sınavlarda çıkabilecek türde soruları içerir.

Yaşamın İçinden

Yaşamın içinden, insanların hayatlarını şekillendiren faktörleri inceleyen bir tür çalışmadır. Bu çalışmalar, insanların hayatlarını şekillendiren faktörleri inceleyen bir tür çalışmadır. Bu çalışmalar, insanların hayatlarını şekillendiren faktörleri inceleyen bir tür çalışmadır.

Okuma Parçası

Genellikle mental bağlaşıklık, sadece belirli bir alana özgü değildir. Bu bağlaşıklık, insanın hayatının her alanında kendini gösterir. İnsanlar, hayatlarının her alanında birbirleriyle ilişkili olarak yaşarlar. Bu ilişkiler, insanların hayatlarını şekillendirir ve onların davranışlarını etkiler. Bu bağlaşıklık, insanların hayatlarını şekillendirir ve onların davranışlarını etkiler.

Kendimizi Sınavalım Yanıt Anahtarı

1. Aşağıdaki ifadelerden hangisi yanlıştır?
 - a. Yalnızca doğru olanı seçiniz.
 - b. Yanlış olanı seçiniz.
 - c. Doğru olanı seçiniz.
 - d. Yanlış olanı seçiniz.
2. "Her şey Zaman" eserinin yazarı kimdir?
 - a. 1901
 - b. 1902
 - c. 1903
 - d. 1904
3. "Her şey Zaman" eserinin yazarı kimdir?
 - a. 1901
 - b. 1902
 - c. 1903
 - d. 1904
4. Aşağıdaki ifadelerden hangisi yanlıştır?
 - a. Yalnızca doğru olanı seçiniz.
 - b. Yanlış olanı seçiniz.
 - c. Doğru olanı seçiniz.
 - d. Yanlış olanı seçiniz.
5. "Her şey Zaman" eserinin yazarı kimdir?
 - a. 1901
 - b. 1902
 - c. 1903
 - d. 1904
6. "Her şey Zaman" eserinin yazarı kimdir?
 - a. 1901
 - b. 1902
 - c. 1903
 - d. 1904

Kendimizi Sınavalım Yanıt Anahtarı: "Kendimizi Sınavalım" bölümündeki soruların cevaplarını ve ilgili oldukları konuları içerir. Yanlış cevapladığınız sorularla ilgili konuları tekrar etmeniz sınavdaki başarınızı artırabilir.

Yaşamın İçinden: Ünitede aktarılan kuramsal açıklamalar ile günlük yaşamımızda karşılaştığımız olaylar arasında ilişki kurmanızı sağlamak için verilmiş haber ve alıntılardır.

Sıra Sizde Yanıt Anahtarı: "Sıra Sizde"lerde yer alan soruların cevaplarını içerir. Her hangi bir Sıra Sizde sorusuna verdiğiniz cevap ile bu bölümdeki cevabı karşılaştırarak, ilgili konuyu ne ölçüde öğrendiğinizi belirleyebilirsiniz.

Yararlanılan ve Başvurulabilecek Kaynaklar: İşlenen konulara ilişkin daha geniş bilgi edinmek isterseniz bu bölümde yer alan kaynakları inceleyebilirsiniz.

Örnek Olay

“Oyundan yoksun kalan bir çocuk hapiste gibidir. Yaşamı gerçek ve anlamlı kılan her şeyden yoksun bırakılmıştır.”

Öğretmenlik mesleğini çok seven ve okulöncesi öğretmeni olmak isteyen Elif, okuduğu bir dergide bu sözlerle karşılaşınca çevresindeki küçük çocukları ve onların oyun olanaklarını düşündü. Annesi ilkokul öğretmeni idi ve öğretmenlik mesleğine sevgisi ve ilgisi annesinin mesleğe bağlılığından kaynaklanıyordu.

Okulöncesi kurumlarda çalışan arkadaşları da vardı ve pek çok kez onları iş yerlerinde ziyarete gitmişti. Ancak, bu kurumlarda çocukların doyasıya oynadıklarını ve eğlendiklerini söyleyemezdi. Gözlediği etkinliklerin çoğu, bulmacalar, yapbozlar gibi masa etkinlikleri çalışmalarıydı. Annesinin sınıflarında ise oyunun hiç yer almadığını biliyordu. Bu çocuklar hapiste miydi?

Oyunu bu denli önemli gösteren bu sözleri acaba kendisi mi iyi yorumlayamamıştı yoksa gözlediği kurumlarda bu sözlerle anlatılmak istenenler mi göz ardı edilmişti? Belki de çalışma ve oyun kavramlarının ayrı anlamlarda kullanılması sonucu oyun önemsiz kabul edilmekteydi. Bu soru giderek düşüncelerini daha fazla zorlamaya başladı. Özellikle okulöncesi dönemde öğretmen olmak istediği için, bu konuda daha fazla okumak ve araştırmak ihtiyacını duydu. Fikirlerini sorduğu öğretmenler, oyunu bu denli önemsemiyorlar ve bunun için de sınıflarında oyun ortamlarına fazla yer vermiyorlardı. Onlar oyun sırasında çocukların gürültü yapmalarından, kendi başlarına hareket etmelerinden, oyuncakları farklı amaçlarla kullanıyor olmalarından rahatsızlık duyuyorlardı. Eğitimde disiplinin önemli olduğuna, öğretmenin her durumda kontrolü elinde bulundurması gerektiğine ve çocukların her zaman için öğretmen ne derse onu yapmaları gerektiğine inanıyorlardı.

Onlar için oyun boş zamanda çocukların yaptıkları şeyler, batta yaramazlıklardı. Eğitim ortamlarında ise boş zaman olamayacağı gibi, yaramazlık da söz konusu olamazdı.

Elif, bu öğretmenlere kazandırılan eğitim anlayışını bu çerçevede içinde özetleyebilirdi. Oysa okumaya başladığı çağdaş çocuk eğitimine ilişkin yazılar, farklı bir bakış açısı ile oyunu inceliyordu. İkilem içinde kalmıştı. Çünkü biliyordu ki bir öğretmen olarak sınıfında ancak önemli olduğuna inandığı uygulamalara yer verebilir; çocuklar için önemsiz ve yararsız uğraşlara ise yer veremezdi. Çocuk eğitiminde, özellikle okulöncesi dönemde gelişim ve öğrenme açısından neyin önemli olduğunu iyi bilmek, onu bir öğretmen olarak çocuklar için en iyi ve doğru uygulamalara götürecekti.

Anahtar Kavramlar

- Hareket
- Oyun
- Aktivite
- Oyun Süreci
- Oyunun İşlevi
- Etkin Öğrenme
- Spontane
- Oyun Epizodu
- Manipülasyon
- Yaratıcılık
- Duyusal Yaşantılar
- Duyusal Oyun

İçindekiler

- OYUNUN ÖNEMİ
- ÇOCUKLAR NIÇİN HAREKET EDER VE OYUN OYNAR?
- OYUN NEDİR?
- OYUNUN İŞLEVİ
- OYUNUN ÖZELLİKLERİ
- OYUN VE ÖĞRENME
- EĞİTİMDE OYUN İLE İLGİLİ GÖRÜŞLER

OYUNUN ÖNEMİ

Dünyanın çeşitli yerlerinde ve kültürlerinde oyunla ilgili çeşitli bakış açıları ve farklı uygulamalar ile karşılaşmak olasıdır. Oyun desteklenebilir, özendirilir, kolaylaştırıcı ortamlar sağlanır ya da önemsiz görülebilir, çocuklar kınanır, sınırlandırılır.

Aileler geleneklerin doğrultusunda, çocukla oynamayı desteklemeyebiliyor ya da oyunun önemini bilememekten kaynaklanan bir çaresizlik içinde çocuklar evde, sokakta ve okulda “oyun” için başıboş bırakılabiliyor. Okulöncesi dönemde ise öğretmenler oyunu potansiyel bir öğrenme aracı olarak yeterince değerlendirmiyor. Oysa oyunun, çocuğun gelişimi ve öğrenimi açısından yararları çok önemli olup, yetişkin yaşamı içinde de etkileri, iyi günlerinde ve kötü günlerinde olmak üzere, sürecektir. Oyun ile ilgili ve oyun içinde kazanılan deneyimler, bu deneyimler aracılığı ile kazanılan duygular, düşünceler, güven ve dostluklar ile daha nice bilgi ve beceriler çocuğu okul yaşamında akademik öğrenmeye; sosyal ve özel hayatında ise dolu dolu bir yaşam süren mutlu ve uyumlu yetişkin olmaya yönlendirir.

Bu denli önemli ve uzun dönemli etkileri olan oyunun önemi yeterince anlaşıldığında, Türkiye’de okulöncesi eğitim alanında günümüze dek süren boşluğun yerini, daha etkin ve yaratıcı düşünen, uyumlu ve mutlu çocukların yetişmesine elveren uygun ve yapıcı ortamlar alacaktır.

ÇOCUKLAR NİÇİN HAREKET EDER VE OYUN OYNAR?

Tüm insanlar yaşamak, sağlıklı olmak, yaşamlarını sürdürebilmek, daha iyileştirebilmek, kendilerini geliştirebilmek ve mutlu olmak için pek çok işler yaparlar, faaliyetlerde bulunurlar. Tüm yaş gruplarındaki çocuklar da benzer bir biçimde yaşayabilmek, yaşamın kendisini keşfedebilmek için pek çok işler yaparlar: Nefes alırlar, yemek yerler, yıkanır, giyinirler, yürürler, koşarlar, oyun oynarlar. Yapılan tüm bu işleri, eylemleri tek bir ortak sözcük ile ifade etmemiz gerekirse, “hareket” sözcüğü tüm eylemler için geçerli olabilen, her birine ilişkin bir ortak özelliği barındıran belki de tek sözcüktür. Doğumdan itibaren bebekleri izlediğimizde, bebeğin ve küçük çocuğun uyku dışındaki tüm uyanık saatlerinde daima bir şeyler yaptığını, yapmak istediğini; sürekli olarak az ya da çok, hareket ettiğini gözlemleriz. Sütünü içer, içerken şeyeyi tutmak ister, mamasını yer, yerken mamasını eller, bu nesneyi her türlü şekle ve kalıba sokmayı, dökmeyi, hatta yere atmayı dener. Bu malzeme ile oyun oynar. Bu hareketleri tüm iyi niyeti ve araştırma, öğrenme içgüdüleriyle yapmaktadır. Mama olarak önüne gelen bu nesneyi, malzemeyi tanımak, onun tadı olduğu kadar kokusu, katı veya yumuşak oluşu, dokusu, alabileceği türlü biçimler üzerinde keşifler yapmak, araştırmak ve beynine tüm bu bilgileri ulaştırmak içgüdülerinden kaynaklanan merak duygusu ile yapmaktadır.

Küçük bebekleri ve çocukları izlediğimizde doğumdan başlayarak sürekli hareket ettiklerini, ellerine alabildikleri her şeyle, çevrelerindeki kişilerle oyun oynadıklarını ve bunları yapmaktan çok hoşlandıklarını gözlemleyebiliriz. Çocuklar açısından oyun, haz ve mutluluk verici **aktivite**ler olarak tanımlanmakla beraber, küçük çocukların eğitimcileri açısından oyun, öğrenmenin temeli olarak kabul edilmektedir. Çocuklar karşılaştıkları yeni nesnelere koklama, tatma, elleme ve hissetme gibi eylemleri sürdürdüğünde, bir bitkinin tohumlarını tanıma gibi, bu nesneye ilişkin fakat kendi oluşturdukları bilgileri kazanırlar. Bu yolla edinilen bilgiye ise, hiçbir anlatım yolu ya da öğretim ulaşamaz. Çiçekleri, bitkileri keşfettikleri gibi, benzer bir biçimde oyun yolu ile kendi bedenlerini keşfederler ve aynı zaman-

Çocuklar için oyun, haz ve mutluluk verici aktivitelerdir. Eğitimciler için oyun, öğrenmenin temelidir.

Aktivite: Hareket etme hâli; fiziksel hareketlilik; doğal ya da normal işlevlerde bulunma hâli; çocukların yaptığı etkinlikler ve her türlü oyun davranışlarıdır.

da yine oyun yoluyla bedenlerini geliştirme fırsatını bulurlar. Oyun içinde ve oyunu yürütebilmek amacıyla diğer kişilerin de olduğunu keşfederler ve insanlararası ilişkiler geliştirmeyi öğrenirler, bildik rolleri yeniden yaratırlar, yeni kullanımlar keşfederler.

Çocukları oyun oynarken incellerseniz yaptıkları işe tamamen kendilerini verdiklerini, bu oyunun amaçsız ya da anlamsız bir iş olmadığını ancak sonuçta belirli bir ürün bulunmadığını gözleyebilirsiniz. Oynadıkları oyunu ciddiye almışlardır, ayrıca duydukları haz ve sevince bakarak bu süre içinde yaşadıklarından büyük sevinç ve heyecan duyduklarını da gözlemleyebilirsiniz. Gözlemlerinizi ile bu çocukların oynadıkları oyun sonucu öğrenme yaşantılarını genişlettiklerini ve zenginleştirdiklerini çünkü oyun amacıyla ellerinde ve yakın çevrelerinde her ne var ise, kendilerine her ne sunulmuş ise, ellerindeki bu malzemeyi anlamaya çalıştıklarını ve çeşitli kullanım yollarını ve özelliklerini araştırdıklarını da fark edebilirsiniz. Psikologlar, antropologlar ve eğitimciler çocukları oyun oynarken gözlemleyerek, çocukların gelişiminde oyunun yerini ve önemini anlamaya çalışmışlardır. Buna karşın, oyunu her yönüyle tanımlayabilen ya da niçin oynadıklarını tam anlamıyla açıklayabilen bir tek tanım bulunmamaktadır.

OYUN NEDİR?

Oyun ile İlgili Tanımlar

Oyun sözcüğü, çocukların ve yetişkinlerin çok çeşitli faaliyetlerdeki davranışlarını anlatmak için kullanılır. Kimileri tarafından çok önemli ve amaçlı bir olay olarak görüldüğü gibi, kimileri de önemli olmayan amaçsız bir olay olarak görmektedir. Oyun; motivasyon, yaratıcılık ve öğrenmenin yüksek seviyelerde gerçekleşmesine olanak veren eylemlerde, aktivitelerde kendini gösterebileceği gibi, yalnızca etrafı dağıtmakla eş anlamlı da kullanılabilir.

Dünyanın her yerinde, özellikle çocuklara ilişkin çok doğal bir olay olmasına karşın, çocukların ve yetişkinlerin oyun oynarken ne yaptıklarını tanımlamak gerektiğinde, herkesin üzerinde fikir birliğine varabileceği bir tanım bulmanın zor olduğunu uzmanlar belirtiyor. Tanımlaması zor olmakla birlikte, kendimiz oyun oynadığımız zaman, yaptığımızın oyun olup olmadığını biliyoruz. Oyun oynuyor isek, oyun olduğunun, neyin oyun olup neyin oyun olmadığını bilincindeyiz. Çocukların da aynı farkındalık içinde olduklarını, onlarla konuşarak öğrenebilirsiniz. “Oyun oynama durumu”, oynayan tarafından bilindiği gibi, dikkatli bir gözlemci de bu ayrımı yapabilir. Birkaç gözlemci aynı anda oyunu izliyor ise, tümü izledikleri davranışların oyun olduğu konusunda fikir birliğine varabiliyor.

Burada şu soru karşımıza çıkıyor: Niçin oyunun net bir tanımı yok? Net bir tanımı yok ise, nasıl oluyor da herkes fikir birliği içinde bir davranışın oyun olduğu konusunda anlaşabiliyor?

Bu sorulara şu yanıtlar verilebilir: Tanımlaması zor bir kavram olduğu için; çok çeşitli davranışları içinde barındırdığı için; oyunun akışı içinde davranışlar ve olaylar her an değişebildiği için; önceden belirlenmediği için; bir sonuç ürünü olmadığı için; çocuklar çok eğlenerek oynayabildikleri gibi, çok büyük bir ciddiyet ile yaptıkları işe kendilerini verdikleri için; “İş mi yoksa eğlence mi?” ikilemi olduğu için; her şeyi ve her nesneyi çocuklar oyun malzemesi yapabildikleri için ve bunun gibi birçok neden sıralamak mümkün. Bir yazar bu kavramı tanımlamanın güçlüğüne şu örnek ile anlatıyor:

ÖRNEK

“Tıpkı havada sabun köpüklerini uçurmaya benziyor. Köpükleri yapabiliyorsunuz, görebiliyorsunuz ve çok keyif alıyorsunuz. Seyrediyor olmak dahi eğlenceli. Ancak yakalamaya gelince parmaklarımızın arasında yok oluyor!”

Üzerinde anlaşılan konu şudur: Oyun olgusu vardır, gördüğümüzde tanırız ve oynadığımızı biliriz. Aristo ve Platon zamanından beri de düşünürler oyun ve oyunun önemi üzerine konuşmuşlardır. Oyunun ne olduğunu ve önemini biraz daha iyi anlayabilmek için oyun olgusuna ilişkin bazı tanımlara aşağıda yer verilmiştir. Çocuk eğitimi konusunda çalışan ve yazan ünlü düşünürlerin, araştırmacıların ve eğitimcilerin çocukların yaşamında oyunun yeri hakkındaki düşünceleri, oyunun önemine ışık tutmaktadır:

“Oyun çocuk için, yetişkinlerin çalışmaları kadar ciddi, o denli önemli bir uğraştır; çocuk için gelişimin bir yoludur ve onun oyun oynamak gereksinimi vardır, tıpkı ipek böceklerinin sürekli olarak yaprakları yemeleri gerektiği gibi.” Carlotto Lombroso, 1896; eğitim filozofu.

“Haz ve mutluluk verici, kendi adına yapılmış olan ve zibinlerde belirli bir sonuca varmak amacı bulundurmadan yapılan aktiviteler.” Dewey, 1913.

“Oyun sözcüğü küçük çocuklar için çalışma anlamına geliyor. Yetişkinlerin oyunla ilgili olan başıboşluk, amaçsızlık, işten sonra rahatlama düşünceleri, çocuklar için geçerli değil. Ancak çocukları oyun sırasında gözlemediğiniz zaman, tek bir dakikayı dahi, yetişkinlerin aksine boşa harcamadıklarını, nasıl kendini zorlayarak ve yorarak çok “çalıştıklarını” anlayabilirsiniz.” Pratt, 1948.

“Oyun, sağlıklı küçük çocukların heyecan ve ilgi ile katıldıkları ve kendilerini verdikleri aktivitedir.” Scales ve arkadaşları, 1991.

“Oyun, çocukların iletişim kurduğu, toplumsallaştığı, etrafındaki dünyaya ilişkin bilgiler öğrendiği, kendisini ve başkalarını anladığı, sorunları ile yenittiği, gelecekte kullanacağı bazı becerilerin alıştırmasını yaptığı bir araç, bir temel maddedir.” Hartley, 1971.

“Oyun, çocukların bilgiyi topladığı ve işlemediği, yeni becerileri öğrendiği, eski becerilerinin alıştırmasını yaptığı temel yoldur.” Spodeck, 1986.

“Oyun, yaparak öğrenmenin en üst düzeyde gerçekleştirilmesidir.” Feeney, Christensen ve Moravcik, 1996.

“Çocukların hayali/sembolik oyunlarının nihai amacı, deneyimlerinden çıkardıkları anlamlar ile tüm diğer gelişim alanlarında kazanmış oldukları bilgileri ve becerileri, roller ve senaryolar yaratmak suretiyle birleştirerek bütünleştirmeleridir.” Kostelnik, Soderman ve Whiren, 1993.

“Oyun, her çocuğun gereksinimidir. ... Çocukları oyun içinde gözlemediğimizde, çoğu zaman zevk ve sevinç görürüz. Bu eğlence yönü nedeniyle, yetişkinler zaman zaman oyunun yalnızca bir eğlence türü olduğunu düşünürler, ciddi bir şey olarak dikkate almazlar. Ancak oyun, çocukların gelişimsel gereksinimlerinin tümünü karşılamaya yarayan çocukluk çağının önemli bir etkinliğidir.” Maxim, 1989.

“Çocukların ... dinlenmeye olduğu gibi, diğer kültürel ve sanatsal faaliyetlere, yaşlarına uygun olan dinlenme faaliyetlerine katılma ve oyun oynama hakları vardır.” Birleşmiş Milletler Çocuk Hakları Bildirgesi, 1959.

Oyun, çocuk için gelişimin bir yoludur.

Çocuklar **oyun** sırasında tek bir dakikayı dahi boşa harcamazlar.

Oyun, çocukların dünyaya ilişkin bilgiler öğrendiği, kendisini ve başkalarını anladığı temel maddedir.

Oyun, yaparak öğrenmenin en üst düzeyde gerçekleştirilmesidir.

Çocukların hayal oyunlarının bir amacı; bilgilerini ve becerilerini, roller ve senaryolar yaratmak suretiyle birleştirerek bütünleştirmeleridir.

Oyun, her çocuğun gereksinimidir.

Çocukların **oyun oynama hakları** vardır.

Oyunun etkileri o denli uzun dönemlidir ki herhangi bir tanım oyunun doğası gereği eksik kalır.

Oyun süreci içinde davranışlar, motivasyonlar, fırsatlar, alıştırmalar, uygulamalar, beceriler ve kavrayışlar birlikte var olur.

Oyun epizodu: Diğerlerinden çok farklı olmayan fakat kendi başına ayrı bir bütünlüğü olan olaylar dizisidir.

Spontane: Kendiliğinden oluşan; birey tarafından içinden gelerek, anında yaratılan; kendi inisiyatifi ile anında yapılan; doğmaca.

“Oyun çok çeşitli görünümde karşımıza çıkar. Etkileri o denli görünmez ve uzun dönemlidir ki oyun hakkındaki herhangi bir tanım ya da açıklama, oyunun doğası gereği, yarım ya da eksik kalacaktır.” Perryman, 1962.

Düşünürlerin tanımlamaları farklılık gösterse de her biri kendi anlayışına göre oyunun önemini vurgulamış, çocuğun gelişim ve öğrenmesine oyunun getirebileceği potansiyel katkıyı desteklemiştir. Garvey, aynı anda bu özelliklerin birçoğunun ya da tümünün var olabileceğini belirtmiştir. Moyles ise, **oyunun bir sürec** olduğunu ve içeriğinde çeşitli davranışların, motivasyonların, fırsatların, alıştırmaların, uygulamaların, becerilerin ve kavrayışların birlikte var olabileceğini savunmuştur.

Herhangi bir **oyun epizotunun** oyun olduğunun anlaşılması konusunda daha kesin ve net ipuçlarını antropoloji bilim dalında bulmak mümkündür. Araştırmalara göre, bireylerin, oyun oynadıkları konusunda aralarında fikir birliği oluşturmak üzere verdikleri sinyaller, mesajlar, birbirleriyle görüşmeleri ve kullandıkları beden dili gözlemcilerle yeterli açıklamayı yapmaktadır. Benzer bir biçimde çocukların hareketleri, sesleri ve konuşmaları, buldukları ortamdaki oyun davranışları ile diğer davranışları arasında bir ayırım olanağı vermektedir.

Çocukların oyunu, oyunun doğası gereği **spontane** ve haz verici olup, belirli bir amaca yöneltilmemiştir. Ancak Vygotsky, oyunun çocuğa haz veren bir uğraş olduğu görüşüne karşı, oyunda çocuğa haz verici olmayan şeylerin de olabileceğini ileri sürmüştür. Garvey ise, küçük çocukların yaptıkları her şeyi oyun olarak sınıflandırmanın mümkün olamayacağını söyler. Ona göre, çeşitli etkinliklerle oyun arasında, farklı eylem, etkileşim ve iletişim stilleri ile gidip gelmeler vardır. Çocuklar hangi davranışların oyun kabul edileceğini bildiğinden, oyun ve oyun olmayan durumlar arasında da istediklerine göre durumu kullanabilmektedirler.

Oyun sözcüğü, çocukların gündelik bakım ve beslenme aktiviteleri dışındaki hemen her türlü hareketleriyle ve yaptıklarıyla ilgili olarak kullanıldığı için, bazı araştırmacılar bu konuya açıklık getirmek istemişlerdir. Çocukların özellikle nesnelere oynama ve onları inceleme davranışları ilgi çekmiştir.

SIRA SİZDE



Çocuklar niçin oyun oynar?

Araştırma ve Oyun Oynama Kavramları Arasındaki Ayrım

Araştırmacılar, oyun davranışları ile bir nesneyi ve özelliklerini inceleyerek araştırma ve keşfetme davranışlarını araştırmışlardır. Çocuktaki araştırıcı ve keşfedici davranış biçimi ile diğer davranış biçimleri arasında belirgin farklılıklar olduğu gözlenmiştir. Bu araştırmacıların tümü, ilk kez karşılaşılan nesnelere, ortamlara, tanımadık kişiler ya da olaylarla ilgili olarak, oyunun öncesinde keşfetme ve tanıma süreçlerinin yer alması gerektiğini vurgulamaktadır. Bir diğer anlatımla, içinde buldukları dünyanın parçaları ile baş edebilmek için çocukların yeni kavramlar geliştireyor olmaları gerekmektedir.

Piaget, çocuğun “ne olduğunu anlamak” için yaptığı şeyler ile, “yeni bir beceri kazanmak ve bunu sırf eğlenmek için yapmak” ile ilgili davranışlarını birbirinden ayırmıştır. Bu açıdan bakıldığında Millar’ın aktardığına göre, bir çingırağa çocuğun dokunmaya çalışması ya da sallanmasını sağlaması “oyun” değildir. Bu beceri çocuğun kapasitesi içinde kazanıldığında, artık daha fazla kazanılacak yeni algılamalar kalmadığında, bu nedenle de ciddi bir amacı kalmadığında yapılanlar oyundur.

Oyunun öncesinde; ilk kez karşılaşılan nesnelere, ortamları, tanımadık kişileri ya da olayları keşfetme ve tanıma süreçleri yer alır.

Çocukların oyununu araştıran Garvey, çocuğun bir nesne ile oyun oynamaya hemen başlamadığını bildiriyor ve ekliyor: Çocuğun davranışlarında basit **manipülasyon** ve **araştırma** ile başlayan ve nesnelerin **hayali kullanımına doğru ilerleyen** bir gelişim çizgisi bulunmaktadır. Çocuğun bu nesne ile yaptıkları yakından izlendiğinde, davranışın spontane oyun olup olmadığını Garvey'in belirttiği ipuçlarına bakarak anlamak mümkündür. Bir nesne ya da bir deneyime çocuğun adaptasyonunun artışıyla şu davranışları gösteriyor:

Bir nesne veya bir deneyime çocuğun adaptasyonu;

- araştırma,
- manipülasyon,
- birçok kez alıştırma yapma,
- tekrarlar ile olur.

Bu dört tür **nesneye yönelme davranışı** için Garvey'in verdiği örnekte, üç yaşındaki bir erkek çocuk daha önce hiç görmediği bir nesne ile karşılaşır. **Bu nesne, oyun odasında ilk kez gördüğü büyük tahtadan bir arabadır.** Çocukta izlenen davranışlar aşağıdaki gibidir:

Çocuk durur, arabayı inceler ve eller.

Daha sonra bu arabanın ne iş yapabileceğini bulmaya çalışır. Dümenini oynatır, plakasını eller, kornasına bakar, arabaya binmeye çalışır.

Bu nesnenin ne olduğu hakkında bir fikir edindikten sonra, şimdi kendisi bu nesne ile neler yapabileceğini araştırmaya başlar. İçine telefon koyar, çıkarır; fincan, tabak koyar.

Bu hareketleri ile fikirlerini deniyor ve işe yarayıp yaramadığını anlamaya çalışıyor. Sonunda arabanın özellikleri ve ne işe yaradığı anlaşılır.

Arabaya tırmanır ve odanın içinde ileri geri araba ile gider ve duruma uygun motor seslerini de çıkarır.

Garvey'e göre bu son aktiviteyi açıkça **oyun** olarak kabul edebiliriz. İlk üç aktivite ise, daha çok bu nesnenin ne olduğunu ve bununla ne yapılabileceğini **araştırma, sinama ve öğrenme** sürecidir.

Araştırmacılar Hutt, çocuğun oyun davranışları ile araştırmacı davranışları arasında bir ayrım yapabilmek için çocukları gözlemlemiş ve bulgularına göre araştırmacı davranışları şöyle tanımlamıştır: Çocuktaki bu araştırma faaliyeti oyun olmayıp ciddi, dikkatin yoğun olduğu ve ayrıntıları olabildiğince iyi bulmaya hedeflenmiş bir faaliyettir. Ancak bu yoğun araştırmacı aşama tamamlandıktan sonra oyun başlar. Bu ilk aşamada, çocuk şu soruyu sormaktadır: "Bu nesne ne yapar?" İkinci aşamada ise şu soruyu sorar: "Bu nesne ile ne yapabilirim?" Bu noktada, araştırmacı Hutt'ın bildirdiğine göre, çocuğun hâli ve tavrı değişmekte ve daha rahatlamış bir görünüm vermektedir. Hareketleri daha çeşitli ve dağınık olur ve hatta çocuğun güldüğünü görebiliriz; işte bu aşamada davranışlarını oyun olarak adlandırabiliriz. Her iki aşamanın da çocuğun gelişimi ve öğrenme açısından değeri vardır. Hutt'ın da belirttiği gibi, özellikle ikinci ve daha oynus davranışların gözlemlendiği aşamanın, daha sonraları gerçekleşecek olan yaratıcılık ve orijinal düşüncenin gelişimi ile bağlantısı bulunmaktadır.

Manipülasyon: Çocukların ellerini ve parmaklarını kullanarak nesne üzerinde yaratılabilmesi olası her türlü değişiklikleri yapabilmesi, kontrol etmesi, deneyebilmesidir.

Çocuğun davranışlarında basit **manipülasyon** ve **araştırma** ile başlayan ve nesnelerin **hayali kullanımına doğru ilerleyen** bir gelişim çizgisi bulunur.

Bir nesne veya bir deneyime çocuğun adaptasyonu;

- araştırma,
- manipülasyon,
- birçok kez alıştırma yapma,
- tekrarlar ile olur.

ÖRNEK

Çocuktaki araştırma faaliyeti; ciddi, dikkatin yoğun olduğu ve ayrıntıları olabildiğince iyi bulmaya hedeflenmiş bir faaliyettir.

Birinci aşama:

- "Bu nesne ne yapar?"
- İkinci aşama:
- "Bu nesne ile ne yapabilirim?"

Çocuktaki oynus davranışların gözlemlendiği aşamanın, yaratıcılık ve orijinal düşüncenin gelişimi ile bağlantısı bulunmaktadır.

Oyunun yararları yalnızca yaratıcılık ve orijinal düşüncenin gelişimi ile mi bağlantılıdır?



2

SIRA SİZDE

OYUNUN İŞLEVİ

Oyun, çocukların tüm alanlardaki gelişimlerine katkı getirir; fiziksel olarak sağlıklı olmalarına ve fiziksel bakımdan koordinasyon geliştirmelerine yardımcı olur. Çocuklar oyun oynarken hareketsiz durmazlar. Mutlaka çevrelerinde hareket ederler ve hareketleriyle duygularını da gösterirler. Salt eğlenmek amacıyla koşar, hoplayıp zıplayabilirler; kızgınlıkla vurabilirler; heyecanla yarışır; sessizce, usul usul ve dikkatle emekleyerek ilerleyebilirler. Çocuklar bedenlerini fiziksel olarak kontrol etmeyi öğrendikçe, oyunlarını da hareketlendirir.

ÖRNEK

İstedikleri yönde hopyayarak giderler, istedikleri yere giderler, istedikleri hızda giderler, bedenlerine istedikleri şekli verirler; nasıl istiyorlarsa öyle yaparlar, kontrol onlardadır. Oyun süreci içinde kontrolün çocukta olması çok önemlidir.

Oyun yoluyla çevresindeki somut dünyayı araştırır, keşfeder; buna ilişkin bilgiler toplar ve düşünmeyi öğrenir; yine oyun yoluyla duygusal sorunlarını dışa vurur ve ilkel duygularını kontrol etmeyi öğrenir.

Oyunun pek çok işlevi bulunmaktadır. Oyun, çocuğun hayattaki en önemli işidir. Oyun yoluyla hayatta kalma becerilerini öğrenir ve içine doğduğu karmaşık dünyaya ilişkin bir düzen arar ve bulur. Oyun yoluyla bedenini kontrol etmeyi öğrenir. Beyni, gözleri, elleri, ayakları arasında uyumu ve dengeyi sağlamayı öğrenir. Oyun yoluyla çevresindeki somut dünyayı araştırır, keşfeder, buna ilişkin bilgiler toplar ve düşünmeyi öğrenir; yine oyun yoluyla duygusal sorunlarını dışa vurur ve ilkel duygularını kontrol etmeyi öğrenir. İnsanlarla daha duyarlı ve sağlıklı ilişkiler kurmayı öğrenir. Oyun yoluyla sosyal bir varlık olmayı ve kendi toplumu içinde yer almayı öğrenir. Oyun, çocuğun kendini iyi hissetmesini sağlar ve yaşamı dolu dolu yaşayabilmesi için gerekli olan becerileri kazanmasına yardımcı olur.

ÖRNEK

Bazı yazarlar oyunu içi su dolu bir depoya benzetmişlerdir. Depo (biriken oyun deneyimleri ve kişinin kazandığı yaşantılar) ne kadar derin ve dolu ise, içinde o kadar çok su saklanabilir ve kuraklık zamanında kullanılabilir.

Fotoğraf 1.1

*Oyunlarıyla
Çocuk Dikkatini
Yoğunlaştırmayı
Öğrenir*



Çocuk, oyunu isteyerek sürdürdüğü için dikkatini yoğunlaştırmayı ve yaptığı işte sebat etmeyi, kararlılıkla işi sürdürmeyi öğrenir (Bakınız: Fotoğraf 1.1). Düş gücünü ve yaratıcı düşünmeyi geliştirmeye oyunun katkısı olur. İçindeki büyüme ve çevresini kontrol etme güdüsü öylesine güçlüdür ki tüm enerjisini bu yönde kullanır ve en çok öğrenmeyi en hızlı bir biçimde okula başlamadan önce gerçekleştirir.

Rol yapabilmek: Bir nesneyi ya da bir insanı başka bir şeyin ya da kişinin yerine koyabilmektir.

Oyun oynarken çocuklar temsili anlamda rol yaparlar. Eğitimciler göre insan olmanın en büyük özelliklerinden birisi rol yapabilmektir. **Rol yapabilmek**, “bir nesneyi ya da bir insanı başka bir şeyin ya da kişinin yerine koyabilmek” anlamına gelir. Çocukların oyunları arasında yer alan hayali oyunlarda çocuklar bu fırsatı bulur. Hayali oyunlarda çocuklar örneğin; anne olur, baba olur ya da polis olur.

Hayalî oyunlar çocuklara bu roller yoluyla değişik fikirleri, duyguları ve insan ilişkilerini deneme fırsatlarını verir. Aynı zamanda çocukların kendilerini başkalarının yerine koyarak düşünmelerine, başkalarının duygularını anlamalarına, duygularına ve haklarına saygı duymalarına yardımcı olur. Başka birisine zarar vermeden kırgınlık duymanın nasıl olabileceğini araştırır. Diğer kişilere saygı duymak, ahlaki ve ruhsal gelişimin temeli kabul edilir. Rol oyunları çocukların yalnızca kendi duygularını keşfetmelerine yardımcı olmakla kalmaz, kendileri dışında diğer kişilerin de nasıl hissettiklerini keşfetmelerine yardımcı olur. Anne rolünü oynayan çocuk, kendi annesinin kızdığı zaman ve onu takdir ettiği zaman neler hissettiğini anlama fırsatları elde eder. Böylece ben merkezilikten toplumsallaşmaya doğru gelişim gösterir.

Hayalî oyunlarda çocuklar çeşitli giysileri deneyerek, gördükleri herhangi bir şeyden etkilenerek rol oyunları kurarlar.

Hayalî oyunlar, çocukların kendilerini başkalarının yerine koyarak düşünmelerine, başkalarının duygularını anlamalarına, duygularına ve haklarına saygı duymalarına yardımcı olur.

Eski insanlar gibi giyinebilirler, giyindiklerini bayal eder, mağara adamı olabilirler. Oyun sırasında, ormanda, göl kenarında ya da dağda yaşayan, çadır kuran insan rolüne girebilirler.

ÖRNEK

Örnekteki gibi, bir başka yerde yaşayan insanların nasıl yaşadığı ile ilgilenme, tarih ve coğrafya konuları ile ilgilenmenin başlangıç noktasıdır.

Fotoğraf 1.2



"Boğazım kızarmış. Sana ilaç verelim."

Birlikte oyun oynarken, örneğin; evcilik ya da doktorculuk oyunu içinde (Fotoğraf 1.2; 1.3) çocuklar birbirleri ile iletişim içindedirler. Oyun, onlara aile ve toplum içi rolleri canlandırırken ya da bir masal kahramanını canlandırırken, konuşma dilini aktif, işlevsel olarak kullanma fırsatları verir. Hayalî oyunda sembolizasyon yeteneği gelişen çocuğun dil gelişiminde de olumlu etkileri görülür.

Oyun oynarken çocuklar fiziksel güç ile şiddet kullanmanın ne demek olduğunu, savaşın ne demek olduğunu, şefkat duygusunu, bir başkasını incitmek, adil olmak ve hak geçmemek gibi konuları da düşünme, oyun içinde deneyimleme fırsatı bulurlar; kendilerini kontrol etmeyi öğrenirler. İyi ve kötünün anlamını, doğru

Oyun, konuşma dilini aktif, işlevsel olarak kullanma fırsatları verir.

Çocuklar, **oyun** içinde kendilerini kontrol etmeyi, iyi ve kötünün anlamını, doğru ve yanlış olmanın anlamını öğrenirler.

Oyunu biri yönetmeye kalktığında, çocuk ya da çocuklar yaratıcı anlamda oyun oynayamazlar.

Çocuklar, uygun ortam ve "iklim" sağlandığında ve yetişkinler izin verdiğinde, gerçek ve hayali travmatik olayları oyun içinde canlandırabilir ve bu olayla daha baş edebilir bir duruma gelebilirler.

Oyun, çocukların;

- fiziksel,
- duygusal,
- sosyal,
- zihinsel/bilişsel,
- ruhsal ve
- dil gelişimlerine yardımcı olur.

ve yanlış olmanın anlamını; bir anlamda adalet gibi ahlaki konuları anlamalarında da yardımcı olduğunu eğitimciler vurgulamaktadır. Ünlü çocuk eğitimcisi ve oyunun öncülerinden Froebel, çocuğun topyekûn gelişimine bu denli önemli katkıları nedeniyle oyunu, çocuğun en önemli ruhsal etkinliği olarak kabul etmiştir.

Oyun, çocukların ruh sağlığına da katkı sağlar; duygularıyla barışmada ve kişiler arası ilişkilerinde uyumlu olmalarına ve iletişim kurmalarına yardımcı olur. Çocuk psikoterapisi alanında uzman olan Winnicott'a göre, "Sağlığın göstergesi olan ve evrensel olan şey oyundur." Oyun oynama büyümeye, dolayısıyla da sağlığa katkıda bulunur, arkadaş gruplarına girmeyi sağlar. Oyun psikoterapide bir iletişim biçimi olabilir. Oyun terapisi, psikanaliz alanında insanın kendisiyle ve başkalarıyla iletişim kurmasına hizmet eden çok özel bir terapi biçimi olarak gelişmiştir. Bu bilim dalında, çocuğun oynamasından terapi amacıyla yararlanmaktadırlar ancak Winnicott'a göre oyunun kendisini bir terapi olarak akılda tutmakta fayda var. Ona göre, çocukların oyun oynayabilecek hâle gelmeleri, doğrudan ve evrensel geçerliliği olan bir psikoterapidir; oyun oynamaya karşı pozitif bir toplumsal tavır takınmak da buna dahildir. Oyunu biri yönetmeye kalktığında, çocuk ya da çocuklar bu iletişimde istenen, yaratıcı anlamda oyun oynayamazlar. Winnicott'ın tanımıyla, "Oyun oynama bir deneyimdir." Her zaman yaratıcı bir deneyim, mekân, zaman sürekliliği içinde yer alan bir deneyim, temel bir yaşama biçimidir. "Doğal olan oyun oynamadır."

Curry ve Arnaud, oyunun yararlarından ve kullanım biçiminden söz ederken, temel yaşam süreçleri olan doğum, ölüm, kaza, sevgi, nefret gibi olaylar, duygular ve insan ilişkilerinin incelikleri ve karmaşıklığı ile de çocukların derin bir şekilde etkilendiklerine ve bunlarla ilgilendiklerine dikkatimizi çekiyorlar. Bazen çocuklardan yalnızca birisi travmatik bir deneyim yaşamıştır ve bunu oyun içinde canlandırıyor olabilir. Bazen de bir oyun teması pek çok çocuğun birden ilgisini toplayarak yüzeye çıkmaktadır. Curry ve Arnaud kendi deneyimlerine dayanarak, çocuklara uygun ortam ve "iklim" sağlandığı ve yetişkinler de izin verdiği takdirde, gerçek ve hayali travmatik olayları oyun içinde canlandıracaklarını ve kimi zaman da bu olayla bir grup ortamı içinde daha baş edebilir bir duruma gelebileceklerini belirtir. Bazen de baş edebilmeleri için bireysel olarak oyun oynayabilecekleri ortama gereksinim duyacaklardır. Bazen de çocukların grupça yaşadıkları bir travma, örneğin; depresyon, sel, kaza, ulusal bir liderin ölümü, savaş gibi bir olay olabilir. Curry ve Arnaud, verdikleri bir örnekte, çocukların bu tema üzerindeki oyunlarının gelişme göstererek bir yıl boyunca sürdüğünü, genellikle bu travmatik olaylar ile baş edebilir duruma çoğunlukla gelebildiklerini bildirmektedir.

Olaylar Karşısında Dayanıklı Kalabilen Çocuklar

Her türlü olay karşısında dayanıklı kalabilen, yıkılmayan ve yaşam içinde karşılaş-tıkları olumsuz koşullarda en az hasar gören çocukların ortak bazı temel özelliklerle sahip oldukları gözlenmiştir. Bu çocuklar;

- sevildiklerini bilirler, hissederler,
- gerçekten ihtiyaç duyduklarında ailelerinin yanlarında olacağını bilirler,
- kendilerini severler,
- yarışmak, rekabete girmek isteyecekleri birisi olur,
- espri anlayışına sahiptir, kendilerine ve olaylara gülünecek bir açıdan bakabilir, olayları neşeyle karşılamayı bilirler,
- her şeyin sonuçta iyi bir şekilde çözümlenebileceğine ilişkin bir inanca sahiptirler,

- yeni şeyleri denemeye isteklidirler,
- yapacakları işler için planlar yaparlar,
- başarmayı severler ve yaptıkları işi sonuna kadar götürmeye isteklidirler,
- yapmakta oldukları işe kendilerini verebilirler, dikkatlerini toplayabilirler ve o işi bitirinceye kadar çaba gösterirler.

Doğumdan başlayarak gelişimlerinin tüm aşamalarında beslenme, sevgi ve ilgi görme, güvenli ortamlarda büyüme gibi gereksinimleri karşılanan çocukların, bu özellikleri kazanmalarında olumlu yaşam koşulları içinde büyümenin bir rolü olduğu gibi, oyun olanaklarının yeterli olmasının da önemli rolü bulunmaktadır.

Olaylar karşısında dayanıklı kalabilen çocukların bu özellikleri kazanmalarında, **oyun** olanaklarının yeterli olmasının önemli bir rolü bulunur.

Çocukların dayanıklılık özellikleri kazanmalarında oyunun nasıl rol oynayabileceğini, oyunun yararlarını inceleyerek ilişkilendiriniz.



Oyunun Yararları

Oyun oynayan çocuklarda pek çok alanda gelişme gözlenebilir. Aşağıda oyunun yararlarından bir özet verilmiştir:

- Çocuk kontrolün kendisinde olduğunu hisseder. Gerçek yaşam ile denemeler, deneyler yapma ve onu dönüştürme konusunda kendini özgür hisseder. Oyun çocuklara, yaşamlarını daha kolay baş edebilir hâle getirmede yardımcı olur.
- Çocuk, aile yaşamının çeşitli yönlerini ve uğraşlarını dener ve bu uğraşlara, rollere ilişkin anlayış geliştirir.
- Çocuk, çevresinde kendisine yakın kişilerle insanlar arası ilişkiler için gerekli becerilerini araştırır, dener, keşfeder.
- Çocuk, farklı kimlikleri, kişilikleri rol oyunları içinde dener; özellikle model aldığı kişileri olduğu gibi, korktuğu ve sevmediği kişileri de canlandırmayı dener.
- Çocuk, oyun içinde “iyi adam” ve “kötü adam” rollerini deneyerek, gerçek yaşamdan uzakta ve güvenli bir biçimde insanların iyi insanlara ve kötü insanlara nasıl tepki verdiklerini yaşayarak keşfeder.
- Çocuk, yaşamın yanıtlanması güç sorularını araştırır; iyilik, kötülük, adalet gibi. Çocuklar oyunlarında bu fikirleri kullanırlar ve böylece oyun içinde bu kavramları derinlemesine düşünme fırsatları olur.
- Özellikle travmatik bir olay yaşamış olanlar, oyun içinde bu acı olay ile duygusal bakımdan baş etmeyi öğrenirler.
- Çocuklar, gülüp, şakalar yapma konusunda yüreklenirler, espri anlayışları gelişir.
- Çok eğlenirler.
- Diğer çocuklarla hep beraber olup, iyi vakit geçirdikleri ve kendilerini iyi hissettikleri gibi, fikirler geliştirmeleri ve yaratıcı düşünceleri desteklenir.
- Çocukların plan yapma becerileri gelişir.

OYUNUN ÖZELLİKLERİ

Oyunun Temel Özellikleri

Çocukların gelişimlerinde, öğrenmelerinde ve yaşamla başa çıkmalarında bu denli önemli rolü olan oyun, özellikle okulöncesi dönem öğretmenlerinin de başlıca ilgi odağı olmaktadır. Oyun sözcüğü, yetişkinlerin ve çocukların pek çok davranı-

şı için yaygın olarak kullanılmaktadır. Bu davranışlardan bazıları öğrenmeyi desteklerken, bazılarının ise öğrenmeye hiçbir katkı getirmediği gözlenebilir.

ÖRNEK

Okullarda ders aralarında açık havaya çıkan çocukların oyun oynadığı söylenebilir ama pek çoğu da dışarıdaki kavgâ, itişmeler ve çatışmalar nedeniyle dışarıya dabi çıkmak istemiyor.

Diğer yandan, birçok çocuk, tamamen oyunsu ve zararsız davranışları nedeniyle okulda ve evde azar işitiyor, oyun oynamalarına izin verilmiyor.

ÖRNEK

Birçok okulöncesi eğitim kurumunda çocuklar için oyun etkinlikleri düzenleniyor ancak bir uzman görüşü ile bakıldığında, bu etkinliklerin oyunun işlevlerini gerçekleştirmediği gözleniyor.

Öğretmenler;

- çocukların oyun yoluyla öğrendiklerini destekleyebilmek,
- oyun temelli bir müfredat programı hazırlayabilmek,
- uygulamada oyun olarak neyi kabul edeceklerini bilebilmek için oyunu açıklayabilmelidir.

Öğretmenler oyunun ne olduğu ve neyi oyun olarak kabul edecekleri konusunda daha belirgin ipuçları istemektedir. Çocukların oyun yoluyla öğrendiklerini destekleyebilmek, oyun temelli bir müfredat programı hazırlayabilmek, uygulamada oyun olarak neyi kabul edeceklerini bilebilmek için öğretmenlerin oyun olgusunu açık ve net olarak kavramlaştırabilmeleri gerekir. Yapılmış olan tanımlar da yine çok çeşitli olduğundan, çocukların hangi davranışlarının “oyun” olarak kabul edilebileceği konusunda bir fikir birliği gerekmektedir.

Hangi davranışların oyun olduğunu açıklığa kavuşturabilmek için çocuk eğitimi uzmanları oyun olarak nitelenen davranışların özelliklerini belirlemek istemişlerdir. Diğer davranışlardan oyun davranışlarını ayıran ve “oyun” olarak belirleyen ortak özellikler üzerinde birçok araştırmacı ve eğitimci fikir birliğine varmışlardır.

Rubin, Fein ve Vandenburg’in Tanımladığı Özellikler

Birçok yazar ve eğitimci Rubin, Fein ve Vandenburg’un geliştirdiği kriterleri oyunu tanımlamak için yeterli bulmuşlardır ve uygulamada kullanılmaktadırlar. Bu özellikler aşağıda verilmiştir:

- **Oyun içsel motivasyon ile güdülenmiştir.** Çocuklar dıştan gelen baskılarla değil, içten gelen bir güdü ile oynarlar. Oyun, aktivite sırasında kişinin yaşadığı tatmin duygusundan kaynaklanan iç motivasyon ile güdülenir ve temel ihtiyaçlar, diğer güdüler ya da sosyal talepler tarafından yönetilmez.
- **Oyun, oyunu oynayanlar tarafından serbestçe seçilmiştir.** Genellikle oyun, çocukları kendine ilginç oyun malzemeleri, arkadaş çağrısı ya da bir yetişkinin özendirme ile çeker ancak oyun oynamak ve o oyunu oynamak çocuğun kararıdır. Eğer gerektiği için ya da kendisinden istendiği için oynuyorsa, oyun sayılamaz.

Oyunun Özellikleri:

- Oyunda içten gelen motivasyon vardır.
- Oyun bir süreçtir. Eylem sonunda elde edilecek sonuçlar değil, eylemin kendisi önemlidir.
- Oyun haz vericidir.
- Oyun oynamayı ve oyunu çocuk kendisi serbestçe seçmiştir.
- “Hadi sen ... ol.”, “-miş gibi yapalım.”, “Şimdi ... olursa.” gibi rol alma davranışlarını, hayalî oyunu da içerebilir.

ÖRNEK

Bu kritere bir örnek kendimizden verirsek; kendi canımız istediği için güzel bir yemek pişiriyor isek, bu oyundur; eğer pişirmemiz gerektiği için pişiriyor isek, bu sıkkıcı bir iştir.

- Oyunda çocuk kendi kendini yönetir. Dışarıdan olaya getirilen ve uygulanan kurallar yoktur; kuralları kendi yaratır ve her an değiştirebilir.
- Oyun, oyunu oynayanların sözel, zihinsel ya da fiziksel olarak aktif katılımını gerektirir.

- **Oyun eğlenceli ve haz vericidir.** Çocuk yaptığı işten, etkinlikten haz alır. Eğer belirli bir eğlence, haz ya da tatmin duygusu almıyorsa, çocuk açısından bu, oyun olmaz ve çocukların bu etkinliği bir daha serbestçe seçmelerini bekleyemezsiniz. Çocukları oynarken gözlediğinizde, bu özellik açıkça görülür ve gözlemi de hoştur. Oyun bazen de ciddi olabilir; oyun sırasında

çocuk mutlaka bir tatmin duygusu yaşıyordur ancak bu duygusu her zaman açıkça görülmeyebilir.

- **Oyunda gerçeklere tıpkısı gibi bağlı kalınmaz.** Oyunda çocuklar gerçekler ile sınırlı kalmazlar ve düşüncelerinde yarattıkları temsilî rollerde ya da olayda gerçekmiş gibi davranırlar (Bakınız: Fotoğraf 1.2; 1.3; 1.4). Oyunları, “Hadi sen ... ol.” “-miş gibi yapalım.”, “Şimdi bu ... olursa, ...” gibi sözcüklerle de ifade bulan farz etme, rol alma davranışlarını, hayalî oyunu içerebilir. Aktivitelerinde nesnelere gerçek amaçları dışında kullanılabilir.
- Oyunu oynayanlar oyuna aktif bir biçimde katılır. Çocuk, yapmakta olduğu işe, eyleme kendini bilerek verir. Oyun olarak kabul edilebilmesi için sözel, zihinsel ya da fiziksel olarak yapılan bir aktivitenin bulunması gerekir.

Sırtüstü yatıp keyif yapmak ya da televizyon seyretmek de eğlenceli olabilir ancak aktif değildir ve oyun tanımına girmez.

ÖRNEK

- **Oyun bir süreçtir.** Oyunun bir süreç olması çocuklara çekici gelir. Oyunu oynayanlar, oyun sonunda elde edecekleri amaçlar ile değil, aktivitelerin kendisiyle ilgilenirler (Bakınız: Fotoğraf 1.1). Bazı oyunların sonucunda bir şeyler üretilebilir ancak çocuklar bu sonuçla genellikle ilgilenmezler ve çoğunlukla da unutulur. Onlara ilginç gelen, sürecin kendisidir ve küçük çocukların oyunu bu nedenle tekrarlar içerebilir çünkü süreç hoşlarına gitmiştir; bunu tekrar ve tekrar yapmak isterler.
- **Oyunda çocuk kendi kendini yönetir.** Oyun çocuk için, neler yapabileceğini araştırıp keşfetmesine olanaklar tanıyan bir fırsat ortamıdır. Yeni bir nesne ile yapabileceklerini ya da yeni bir arkadaş ile yapabileceklerini araştırmak için bir şanstır. Bu nedenle de kişinin kendisi hakkında öğrenme sağladığı bir ortamdır. Oyun bildik, tanıdık nesnelere oynanır ya da bilinmeyen yabancı nesnelere keşfedilerek tanınmasından sonra oynanır. Çocuklar oyun aktivitelerine kendi bildiklerini, anladıklarını katarlar ve aktiviteleri kendileri kontrol ederler. Küçük çocukların kontrolü ellerinde bulundurabilecek çok az fırsatları vardır. Bu nedenle de oyun, onlar için bir nesneyi manipüle ederek, bir başka çocuk ile oynayarak ya da bir oyun aktivitesi düzenleyerek kontrol edebildikleri bir durum yaratabilmeleri için bir fırsattır. Oyun esnek ve kurallı oyunlarda olduğu gibi oyuna dışarıdan baskı ile getirilmiş kurallar, yönergeler yoktur; var olan kuralları oyuncular koymuştur ve her an değiştirebilirler. Oyun içindeki amaçları kendileri belirlemişlerdir ve oyuncuların davranışları spontanedir.

Bu kriterleri kullanarak öğretmenler ve diğer yetişkinler, oyun ortamlarında çocukların davranışlarının oyun olup olmadığına karar verebilirler.

Çocuklar, oyun içinde bir nesneyi manipüle ederek, bir başka çocuk ile oynayarak ya da bir oyun aktivitesi düzenleyerek kontrolü kendilerinde olan bir durum yaratırlar.

Fotoğraf 1.3

*Oyun İçinde,
Kuralları
Çocuklar Koyar.*



Oyunun Temel Özelliklerine İlişkin Diğer Görüşler

Bazı çocuk eğitimcileri ve yazarlar Rubin, Fein ve Vandenburg'un geliştirdiği ve genel kabul gören bu kriterler üzerinde yorum yapmışlar ya da oyunu tanımlamak için kendi görüşlerini eklemişlerdir. Bu yazarların oyunun özelliklerine ilişkin görüşleri de aşağıda verilmiştir:

Pellegrini'nin Oyunun Özellikleri ile İlgili Görüşleri

Pellegrini, çocuk davranışlarının bu kriterlere göre, "oyun" ya da "oyun değil" şeklinde ele alınmasının ya da sınıflandırılmasının yanlış olduğunu düşünmektedir. Pellegrini'ye göre bu kriterler ile oyun davranışları, "daha çok oyun" veya "daha az oyun" şeklinde gruplanabilir. Davranışlarda bu kriterlerin tamamı bulunduğu "tam anlamıyla saf oyun" olarak sınıflandırılabilir. Eğer davranışlar bu kriterlerin tamamını değil de daha azını barındırıyor ise "saf olmayan oyun" olarak kabul edilebileceğini ifade etmiştir. Bu dağılım aşağıda gösterilmiştir:

Tam Anlamıyla Saf Oyun <<<...>>> Oyun Olmayan Davranış ve Etkinlik

Pellegrini, davranışların "oyun olan" ve "oyun olmayan" şeklinde iki uç noktada ayrıştırılması yerine, bunların tam anlamıyla oyun davranışlarından hiç oyun olmayan davranışlara kadar çeşitli biçimlerde bir dağılım içinde yer alabildiğini anlatmaya çalışmıştır.

Fromberg'in Oyunun Özellikleri ile İlgili Görüşleri

Fromberg'in oyun için belirlediği özellikler Rubin ve arkadaşlarınca belirlenenlerle benzerlik gösterir. Fromberg şu unsurlara sahip olmasıyla oyunu tanımlamaya çalışmıştır:

- **Sembolik:** "-miş" gibi veya "...olsaydı..." türü ifadelerle ve tavrı ile gerçekliği bir ya da daha çok sembol ile simgeliyor.
- **Anlamlı:** Deneyimlerle ilişkili olduğu için ya da çocuk deneyimlerin birbiriyle bağlantısını kurduğu için anlamlı.
- **Haz verici:** Yapmakta olduğu ya da sürdürdüğü aktiviteye büyük bir ciddiyetle kendini vermiş bile olsa, haz ve mutluluk verici.
- **Kendinden ve içsel motivasyonu olan:** Motivasyonun kendi içinden gelmesi gerek; türü her ne ise, merak, öğrenme, yakınlık gibi.
- **Kurallarla yönetilen:** Bu kurallar örtük olarak ya da açıkça ifade edilmiş olabilir.
- **Epizotlar hâlinde:** Çocukların spontane olarak geliştirdiği amaçlarla ortaya çıkan ve değişebilen bir dizi olay.

Vygotsky'nin Oyunun Özellikleri ile İlgili Görüşleri

Gelişim ve öğrenme konusunda önemli görüşleri bulunan ünlü Rus düşünürü Vygotsky, oyunu, diğerleri gibi okulöncesi dönemin başlıca gelişim kaynağı olarak görmüştür ancak Wood ve Attfield'in bildirdiğine göre, onun oyun kavramı içinde daha çok rol oyunları bulunmaktadır. Bu nedenle de oyunu tanımlaması bu bakış açısı ile yapılmıştır. Vygotsky, oyunun yalnızca haz ve eğlence kaynağı olarak tanımlanmasına da itiraz etmiştir. Ona göre, çocuğa haz ve eğlence verebilen daha başka şeyler de vardır ama oyun değildir. Aynı zamanda oyunun bazı türleri haz ve eğlence verici olmayabilir. Vygotsky'ye göre oyunun temel özellikleri şunlardır:

Vygotsky'ye göre oyunun bazı türleri haz ve eğlence verici olmayabilir.

- Hayali durumların bulunması,
- Kurallara (çocukların kendi geliştirdikleri ve kabul ettikleri kurallara) boyun eğme,
- Durumun ve ortamın getirdiği sınırlılıklardan bağımsız ve hür olma,
- Rollerin tanımlanması.

Tüm diğer psikolojik fonksiyonlar gibi, oyunun orijini de sosyaldir; dil aracılığıyla girişimler yapılır, görüşülür, anlaşılır ve sosyal ortamlarda diğer insanlarla, yaşlıları ve yetişkinlerle birlikte öğrenilir. Vygotsky, oyunun bütün türlerinin hayali unsurlar barındırdığına ve bu hayali unsurların bulunması nedeniyle de kendi doğasına ilişkin kuralları bulunduğu inandırıcıdır. Wood ve Attfield'in aktardığına göre, çocuklar oyun içinde kullandıkları "-miş" gibi veya "...olsaydı..." türü ifadeler ve tavır ile gerçek dünyadaki davranış biçimlerini ve tavırlarını bir anlamda "askıya alarak" hayalde yarattıkları duruma girmektedirler; bu durum içinde gerçek dünyadaki nesnelere kullanıyor olsalar dahi. Vygotsky'ye göre oyunun bir başka özelliği de gerçek nesnelere ve eylemlerden, bu nesnelere ve eylemlerin anlamlarının ayrılabilir olmasıdır. Bu yolla, çocukta karmaşık ve gelişmiş soyut düşünce için erken dönem yaşantıları sağlanır. Bu yaşantılarda (oyunda) eylemler nesnelere değil, giderek daha çok çocukların düşüncelerinden, fikirlerinden kaynaklanır.

Oyunun bir özelliği de gerçek nesnelere ve eylemlerden, bu nesnelere ve eylemlerin anlamlarının ayrılabilir olmasıdır. Bu yolla, çocukta karmaşık ve gelişmiş soyut düşünce için erken dönem yaşantıları sağlanır.

Vygotsky'nin çocuk etkinliklerine ilişkin görüşü nedir?



Yukarıdaki tanımlardan da oyunun son derece karmaşık ve değişken olduğu görülmektedir. Wood ve Attfield'in belirttiği gibi, bilinen ve bilinmeyen arasında; gerçek durum ile olası arasında; olabilecekler ile olamayacaklar arasında; bilişsel, kültürel, tarihî, sosyal ve fiziksel bağlantıları gösterir. Fantezi ile gerçeklik arasında geçmiş, şimdiki zaman ve gelecek zaman arasında, mantıklı olan ve olmayan arasında, güvenli olanla riskli olan arasında bir diyalog olduğunu da söyleyenler bulunmaktadır. Bu karmaşık özellikleri göz önüne alındığında, düzgün ve net bir tanımın bulunamayışını anlamak kolaylaşır.

Yetişkinlerin Oyuna Katılımına İlişkin Görüşler

Çocukların oyunu ile ilgili olarak verilen bu özellikler, oyunu diğer davranışlardan ayıracak kadar ayrıntılıdır ve bu görevi yerine getirir. Ancak çocuk eğitimcileri oyun konusunda iki ayrı görüşe sahiptirler: Bunlardan bir grup, oyunu; çocukları gelecek hayata hazırlayıcı bir nitelikte ve işlevde görmektedir. Bu nedenle de yetişkinlerin oyunu yapılandırması, yönlendirmesi ve oyuna rehberlik etmesi gerektiğine inanmaktadır. Diğer bir grup ise, oyunu; tüm gelişim ve öğrenmenin odağı olan bir bütünleştirici mekanizma olarak görmektedir ve değer vermektedir. Bruce ve onun gibi düşünenler, oyun, öğrenmeyi bütünleştirici bir mekanizma olarak görüldüğünde yetişkinlerin bu tür oyunun değerini anlamak, çocukların kendi oyunlarını nasıl kontrol ettiklerini anlamak ve bunu desteklemek konusunda eğitilmeleri gerektiğini savunmaktadır. Ayrıca çocukların öğrendiklerinden anlam çıkarmalarına yol açacak şekilde oyunu geliştirmelerinde yetişkinlerin onlara nasıl duyarlı bir biçimde yardımcı olabilecekleri konusunda da eğitilmeleri gerektiğini savunmaktadırlar. Bu eğitimcilere göre, bu yaklaşım da çocukları yetişkin hayatına hazırlamaktadır; hem öğrenmeyi bütünleştirmekte hem de onları gelecek için hazırlamaktadır.

Yetişkinlerin oyuna katılım konusunda farklı görüşler:

- Yetişkinlerin oyunu yapılandırması, çocukları yönlendirmesi ve rehberlik etmesi gerekir.
- Oyunda çocuk öğrenmeyi bütünleştirir. Çocukların kendi oyunlarını kontrol etmelerine izin vermek ve nasıl duyarlı bir biçimde yardımcı olabileceklerini anlamak için yetişkinlere rehberlik gerekir.

Fotoğraf 1.4

Oyun, Çocuk İstedığı Gibi Oynadığı Zaman, Gerçek Oyundur.



Serbest Akışlı Oyunun Özellikleri

Rubin, Fein ve Vandenburg'un geliştirdiği oyun kriterleri serbest akışlı oyun özellikleri içinde yer almaktadır ancak bazı çocuk eğitimcileri bu çerçeveyi daha fazla netleştirmek istemişlerdir. Böylece çocukların daha fazla özgür olabildikleri oyun ortamlarını belirlemeye çalışmışlardır. Oyunun gerçekten "serbest akışlı bir oyun" olabilmesi için diğer bazı özellikler de aranmaktadır.

Bruce'un Serbest Oyunun Özellikleri ile İlgili Görüşleri

Hem öğretmenler hem de anne babaların bilgilenebilmesi ve çocuklarına serbest akışlı oyun fırsatları sunabilmeleri için "serbest akışlı" terimi ile vurgulanan bu oyun özelliklerini Bruce aşağıdaki gibi açıklamıştır. Bruce'a göre, eğer bu 12 özelliğin tümü de bulunmakta ise, o zaman gerçek anlamda bir serbest akışlı oyun gözlemlediğinizden emin olabilirsiniz:

- 1. Özellik:** Sonuç ürünü hedeflemeyen aktif bir süreçtir. Serbest akışlı oyunun temelinde, yapılan işlerin sonucunda bir şeyin üretilmiş olması gerekmemekte, hatta istenmemektedir. Serbest akışlı oyunda bir başkası tarafından belirlenmiş işler, görevler yoktur; kesin sonuç ürünleri de yoktur. Çocuklar bu şekilde oyun oynadıklarında, herhangi bir şeyi tamamlamak, bir şeyi başarmak ya da bir şeyi yapabilmek için üstlerinde bir baskı yoktur (Fotoğraf 1.1-1.6).
- 2. Özellik:** İçten gelen motivasyon vardır. Oyunu çocuklar dışarıdan gelen bir güdüleyici nedeniyle değil, kendileri istedikleri için oynarlar. İnsanlarda en iyi öğrenmenin, kendi içsel motivasyonu ile öğrenme davranışlarına giriştikleri zaman ve durumlarda gerçekleştiğini savunmaktadırlar.
- 3. Özellik:** Oyuna, oynayanların dışında getirilen kurallar, baskılar, amaçlar, hedefler, görevler, yapılması istenen işler yoktur; kesin bir yön verme de yoktur. Bu nedenle her oyun serbest akışlı oyun değildir.

ÖRNEK

Dört yaş grubundan bir öğrenci bir matematik oyunu seçer. Üç arkadaşını yanına çağırır. Oyun, kenarlarına birer resim yapıştırılmış bir küp şeklinde zarın atılması ve bir kutu içinden aynı resmi bulmayı içerir. Bu resim bir ada resmi üzerine konur. Üç atıştan sonra her oyuncu, kutunun içinden bir bazine alma hakkı kazanır. Oyunda kazanan ve kaybeden yoktur. Üç atışı yapan her oyuncu hazinesini alır.

Bu oyun, serbest akışlı oyun değildir; çocuklar bir matematik oyunu oynamaktadırlar çünkü oyunda önceden ve oyunun dışından belirlenmiş kuralları vardır. Oyun yetişkin tarafından kurulmuştur; spontane değildir.

4. **Özellik:** Olası, alternatif dünyalar; “farz edilen”, “sanki biz şimdi” gibi ifadelerle oyuncuları en üst düzeyde hayalî düşünceye yükselten bir düşünce işlevini içermektedir. Bu ise düşsel düşünmeyi, yaratıcı olmayı, orijinal anlamında özgün olmayı ve yaratıcılığı pratik uygulamaya dönüştürebilmeyi içermektedir.
5. **Özellik:** Oyunu oynayanların dikkatini tüm benliğiyle fikirler, duygular ve ilişkiler içinde oynamaya vermesini içerir. Bildiklerimiz üzerinde düşünmeyi ve bildiklerimizin farkında olmayı içerir ki bu durum “üstbilgi” terimi ile de adlandırılmaktadır.
6. **Özellik:** Aktif bir biçimde ilk elden deneyimleri kullanılmaktadır ki bunlar arasında uğraşma, çabalama, manipülasyon, araştırma, keşfetme ve alıştırmaya yapma işlemleri de bulunmaktadır.
7. **Özellik:** Belli bir sürekliliği vardır ve oyun “dolu dizgin” gittiğinde ya da başka bir anlatımla, tam anlamıyla oyun kendi akışı içinde iken, gerçek yaşamlarımızda yapabileceklerimizi önceden işlememize yardımcı olur.
8. **Özellik:** Serbest akışlı oyun sırasında, daha önceden geliştirmiş bulunduğumuz üstün becerilerimizi, en iyi öğrendiklerimizi ve yeterliliğimizi kullanabiliriz. Böylece de kontrol kendimizde olur.
9. **Özellik:** Bir çocuk ya da yetişkin tarafından oyun başlatılabilir ancak yetişkin tarafından başlatılıyor ise üçüncü, beşinci ve on birinci özelliklere mutlaka dikkat edilmesi ve özen gösterilmesi gerekir.
10. **Özellik:** Tek başına oyun da olabilir.
11. **Özellik:** Diğer çocuklar ve/veya yetişkinler ile birlikte ortaklık içinde olabilir (Fotoğraf 1.3) ancak kişilerin birbirlerine duyarlı olması gerekecektir.
12. **Özellik:** Öğrendiğimiz her şeyi, bildiğimiz, hissettiğimiz ve anladığımız her şeyi birleştirip bütünleştiren, entegre eden bir mekanizmadır.

Yukarıda açıklanan 12 özellik, çocukların tüm öğrendiklerini kendi içlerinde bütünleştirebilmelerine, öğrendiklerini kullanabilmelerine, bilgilerini, yaratıcılıklarını ve düş güçlerini yepyeni biçimlerde uygulamalarına yardımcı olacak oyunu belirlemektedir.

Bu özellikler, bir çocuğun serbest akışlı oyun içinde olduğunu tanımak amacıyla kullanılır. Çocukların tüm öğrendiklerini kendi içlerinde bütünleştirebilmelerine, öğrendiklerini kullanabilmelerine, bilgilerini, yaratıcılıklarını ve düş güçlerini yepyeni biçimlerde uygulamalarına yardımcı olacak oyunu belirlemektedir. Bruce’a göre, bu özellikler keşfetme, araştırma, alıştırmaya yapma davranışlarıyla ve kurallı oyunlar ile şakalar gibi davranışları “oyun” terimi altında toplamayıp serbest akışlı oyundan ayırmaya yarar. Araştırmacılardan Hutt, çocuklarda araştırıcı davranışları inceleyerek **araştırmacı oyun** ile **hayalî oyun** terimlerine açıklık getirmeye çalış-

mıştır. Bruce ise, bu 12 özelliğin, oyun sözcüğünün bir şemsiye terim biçiminde kullanılmasını önlemeye ve gerçek oyun ile diğer davranışları birbirinden ayırma ya yardımcı olacağı görüşündedir. Yukarıdaki 12 özelliği özetlemek gerekirse, Bruce bu özeti bir denklem içinde sunar:

Bu özellikler keşfetme, araştırma, alıştırmaya yapma davranışlarıyla ve kurallı oyunlar ile şakalar gibi davranışları **serbest akışlı oyundan** ayırmaya yarar.

Serbest Akışlı Oyun:

Fikirler, düşünceler ve ilişkiler içinde oyuna kendini kaybedercesine verir.

+

Gelişmekte olan yeterlilik, tam öğrenme ve kontrolün uygulamaya konmasıdır.

Serbest akışlı oyun içinde çocuk özgün bir düşünür olur; hayal etme anlamında **düşsel yaratıcılık** ve pratik alana aktarmadaki **mucit yaratıcılık** yeteneklerini kullanır.

Bruce'a göre, bu kriterlerden ne kadar çoğu bulunuyorsa, o ölçüde çocuğun yapmakta olduğu eylemin gerçek anlamda oyun olduğu anlaşılır. Bu açıdan bakıldığında, yetişkinlerin yönettiği, liderlik yaptığı, yapılandırdığı ya da yönlendirdiği oyun, "serbest akışlı oyun" anlamında oyun değildir. Bazı yazarlar oyunu yalnızca bu çerçevede ele almayı doğru bulmaktadır. Yapılan diğer işlerden ayırabilmek ve serbest akışlı oyuna gerçekten yer verebilmek için bu ayırımın da gerekli olduğunu savunmaktadırlar. Bu nedenle de öğrenmenin tek kaynağı bu anlamdaki serbest oyun değildir, diğer oyunlar ve etkinlikler de yer almaktadır. Ancak serbest oyuna o denli önem vermektedirler ki, onu okulöncesi çocuk gelişiminin ve eğitiminin odak noktası olarak görmektedirler. Çünkü serbest oyun çocukların edindikleri bilgileri ve anlayışlarını kendi içlerinde entegre ettikleri, birleştirip bütünleştirdikleri, kullandıkları ve uygulamaya koydukları bir yol ya da bir başa çıkma yöntemidir. Düşünmeyi, kendi merkezinden dışa açılmayı, ilişkileri ve duyguları, aynı zamanda fiziksel yeterliliği ve fikirleri de içermektedir. Tüm bu yönleri ile serbest oyun ele alındığında, Bruce'a göre bu oyun içinde çocuk özgün bir düşünür olmakta; hayal etme anlamında düşsel yaratıcılığı ve pratik alana aktarmadaki mucit yaratıcılığı kullanmaktadır.

Serbest Akışlı Oyunun Önemi ve Yararları

Serbest akışlı oyunun önemini ve yararlarını Bruce şöyle özetlemiştir:

- Aktif bir süreç olduğu için ve sonuç ürünü hedeflemediği için önemlidir.
- İçsel motivasyon olduğu için önemlidir.
- Kurallara, baskıya, amaçlara, verilen ödev ya da görevlere veya kesin bir yönlendirmeye uyulmasını talep eden dışarıdan bir baskı kaynağı olmadığı için önemlidir.
- "Böyle yapsak ... nasıl olur?" gibi ya da "... olsa." ve "-miş gibi yapalım." gibi olası ve alternatif dünyalara ilişkin farz etmeleri, hayalî düşünceyi içeren bir yapısı vardır ve bu nedenle de oyunu oynayanları en üst düzeydeki işlevlerine yükseltir. Bu işlevlerin hayalî düşünce, yaratıcı düşünce, orijinallik ve yaratıcı buluş olduğu belirtilmektedir.
- Nesnelere, olayların üzerinde düşünmeyi, bildiklerimiz üzerinde düşünmeyi ve bildiklerimizin farkında olmayı içerir ki bunları fark etmeyi, neyi bildiğimizi bilmeyi içerdiği için önemlidir.
- **Birinci elden deneyimleri** aktif bir biçimde kullandığı için önemlidir.
- Oyun süreklilik gösterir ve tam anlamıyla oyun kendi akışı içinde iken, gerçek yaşamlarımızda yapabileceğimizi önceden işlememize yardımcı olduğu için önemlidir.

Birinci elden deneyimler: Çocukların olayları doğrudan yaşayarak edindikleri izlenimler yoluyla kavram geliştirmelerine ve bu kavramları netleştirebilmelerine olanak veren deneyimler, yaşam tecrübeleridir.

- Serbest akışlı oyun sırasında, daha önceden geliştirmiş bulunduğumuz en iyi becerilerimizi, kazandığımız bilgileri ve yeterliliği kullanabildiğimiz ve bu nedenle de oyunun kontrolü kendimizde olduğu için önemlidir.
- Tek başına oynanabildiği gibi grupla da oynanabildiği için önemlidir.
- Diğer çocuklar ve/veya yetişkinler ile birlikte ortaklık içinde de oynanabilir ancak kişilerin birbirlerine duyarlı olması gerektiği için önemlidir.
- Öğrendiğimiz her şeyi, bildiğimiz, hissettiğimiz ve anladığımız her şeyi birleştirip bütünleştiren, entegre eden bir mekanizma olduğu için önemlidir.

OYUN VE ÖĞRENME

Çocuklar Nasıl Öğrenirler?

Oyun, küçük bebekte bilişsel gelişimin başlangıç noktasıdır. Isaacs, Piaget, Bruner, Smilansky gibi değerli bilim adamları küçük bebeklik döneminden itibaren çocuklarda bilişsel gelişimin oyun ile başladığı konusunda fikir birliğine varmışlardır.

Keşif, mantık yürütme ve düşüncenin çocukların spontane aktivitelerinden doğup ortaya çıktığını ve geliştiğini ileri sürmüşlerdir. Bu spontane aktiviteler çeşitli şekillerde olabilir: Bedensel beceriler ve hareket biçiminde olabilir; hayalî oyun olabilir; cansız nesnelere, hayvanlar ve bitkilerle doğrudan uğraşmak olabilir; niçinleri ve neredeleri sorgulamak yoluyla olabilir.

Çocukların öğrenme biçimi ile ilgili olarak Piaget, çocuklarla yaptığı araştırmalarına dayanarak şu açıklamayı yapmıştır: Öğrenme en erken çocukluk döneminden başlayarak ileriye doğru devam eden bir süreklilik gösterir. Bu çizgi boyunca birey, etrafındaki dünya hakkında giderek karmaşıklığı artan zihinsel resimler oluşturur ve bunları içselleştirir. Daha sonraları kavramlara dönüşecek olan bu “şemalar” yeni deneyimler ışığında sürekli yeniden düzenlenir, açılır, genişletilir ve zenginleşir. Dünyaya ve dünyanın gerçeklerine ilişkin oluşmakta olan zihinsel bir modelin parçalarını oluştururlar. Çocukta o ana kadar var olan, yerleşmiş anlayışlar ve zihinsel yapı ile yeni öğrendikleri, çocuğu dünyaya ilişkin yeni anlayışlara, kavrayışlara götürür. Böylece gittikçe daha geniş, yaygın, genelleşmiş ve ayrıntılara inmiş yeni anlayışlar geliştirmeye devam eder. Çocukların olaylara verdikleri tepkiler ve sordukları sorular, çoğu zaman düşünce biçimlerine ve geliştirmekte oldukları kavramlara ilişkin ipuçları vermektedir. Onları gözlemleyen bir yetişkinin aktardığı şu örnek aydınlatıcıdır:

Dört buçuk yaşlarındaki bir çocuk yeni alınmış bir yumurta paketinden yumurtayı alırken yere düşürür ve yumurta kırılır. Yerdeki dağılan yumurta karşısında şaşkınlığa düşen çocuk bağırır: “Bu yumurtayı kim pişirdi?” Daha sonra çocukla yapılan sohbet sırasında anlaşılır ki çocuk, tereyağ ve çikolatanın ısıtıldığında eridiği gibi, yumurtanın da çiğ iken katı olduğunu ve piştiğinde eridiğini düşünmektedir.

Çocuğun bir deneyim yaşaması ve yetişkinle yaptığı bu sohbet sonucunda çocuğun dünyaya ve gerçeklerine ilişkin tezini, gerçeği yaşama sonucu, o ana kadar bu konuda oluşturduğu bilgisini yeniden düzenlediğini görüyoruz. Uzmanlar bu süreçte önemli olan iki noktaya dikkat çekiyorlar: Birincisi, çocukların belli sonuçlara varabilmesi için benzer deneyimleri birçok kez yaşamaya gereksinimleri vardır. İkincisi, çocuğun oluşturmakta olduğu düşüncelerini onaylayan ya da tersi olduğunu gösteren dönütlerin, insandan ya da çevreden aldığı dönütlerin önemi bü-

Oyun, küçük bebekte bilişsel gelişimin başlangıç noktasıdır.

Keşif, mantık yürütme ve düşünce, çocukların spontane aktivitelerinden doğar ve gelişir.

Çocukların olaylara verdikleri tepkiler ve sordukları sorular, çoğu zaman düşünce biçimlerine ve geliştirmekte oldukları kavramlara ilişkin ipuçları verir.

ÖRNEK

yüktür. Gerek deneyimlerin tekrarlanması gerekse dönütlerin verilmesinde, çocuklarla birlikte olan ve zaman geçiren herkes öğrenmenin oluşmasına çok önemli katkılar sağlamaktadır. Önemli olan, çocuğun bu deneyimleri yaşayabileceği ve bilgilerini yapılandırabileceği fırsatları ve ortamları bulabilmesidir.

Çocuklar Kendi Bilgilerini Kendileri Yaratırlar

Bu sözler size şaşırtıcı gelmiş olabilir. Bilginin çocuklar tarafından yapılandırıldığı düşüncesi çocuk eğitiminde giderek kabul görmüştür. Çocukların bilişsel yetenekleri ve nasıl geliştiği hakkında yapılan araştırmalar sürekli bu yönde bulgular getirmektedir. Doğa çocuklara büyümek ve potansiyellerini en üst düzeye geliştirmek üzere gerekli olan tüm içgüdüleri ve özellikleri vermiştir. Merakları vardır, araştırma istekleri, inatları ve sonsuz bir enerjileri vardır. Ancak nesnelere tanımak için, onların özelliklerini öğrenebilmek için somut olarak yaşayacakları deneyimlere gereksinimleri vardır. Bu deneyimleri kazanmak üzere, ellerindeki nesneye akıllarına gelebilen her türlü araştırıcı soruyu yöneltirler: Nesnelere biçimleri nasıldır? Dokunduğunda nasıldır? Tadı nasıldır? Kokusu nasıldır? Ses çıkarır mı? Ne yapar? Nelere benzer? İtiğin zaman ne olur? Attığın zaman ne olur?

Çocukların oyununu izlediğinizde, onların nasıl öğrendiği konusunda önemli ipuçları elde edebilirsiniz. Küçük bebek çevresinde bulunan pek çok nesneyi ağız ile yoklayarak keşfeder, tanır. Aynı zamanda annesinin onu kucağına alışı, ona dokunuşu, onunla konuşurken kullandığı ses tonu, ona bakışı ve gülümsemesi ile de öğrenir. Biraz büyüyünce çevresinde bulunan pek çok şey hakkında bilgiyi kendi kendine emekleyerek, elleyerek keşfeder, öğrenir. Bilgiler toplar, becerilerini dener, deneyerek geliştirir. Kendisine söylenenleri anlamaya başlar başlamaz, konuşma dilini kullanarak sorular sormaya ve diğer kişilerin deneyimlerine dayanarak da öğrenmeye başlar.

Çocuklar çevrelerindeki nesnelere, insanlara ve düşüncelere ile **oyunayarak kendi bilgilerini kendileri yaratırlar**; bu yolla öğrenirler. Birçok uzmana göre:

(a) Çevrelerindeki nesnelere, insanlarla **duyuları yoluyla etkileşimlere girerek**,

(b) Bu malzemeler ile serbestçe **oyun oynayarak** kendi bilgilerini yaratırlar.

Çocuklar için oyun ve oyuna benzer davranışların anlamı ve amacı araştırmak, bulmak, tanımak, bilgiler edinmek, bu bilgileri sınamak, denemek ve anlamaktır. Tüm bu oyun davranışları içinde kazandığı, çevresini keşfetmek ile ilgili bilgiler sürekli beş duyu yoluyla beynine iletilmekte ve depolanmakta, yeni gelen bilgiler ile de yeniden düzenlenerek gelişim ve öğrenme gerçekleşmektedir.

Çocukların, yaptıkları hareketlerin, eylemlerin nesnelere üzerindeki etkilerini görmeye, diğer insanların kendilerine nasıl tepkiler verdiğini, kendilerinin diğer insanlara nasıl tepkiler verdiğini görmeye, bu olayları birinci elden, doğrudan yaşamaya gereksinimleri vardır. Doğuştan sahip oldukları fiziksel ve zihinsel yeteneklerini kullanarak, bir anlam çıkarabilmek amacıyla çevreleri ile etkileşime girerler ve böylece, dünya ve yaşam hakkında kendi zihinsel izlenimlerini yaratırlar, yapılandırır. Ne kadar çok çeşitli uyarıcı onlara sunulursa ve diğer insanlarla ne kadar çok ilişkiler içinde olabilirlerse, özellikle de üç yaştan itibaren evin dışında ve diğer çocuklar ile birlikte oyun olanaklarını bulabilirlerse, o kadar daha çok gelişimleri uyarılmış olacaktır.

Eğer çocuk çevresini keşfetmek için yeterli fırsatları bulamazsa, çevrede ilginç şeyler yoksa, çeşitler çok az ise ya da araştırmasına, oynamasına bakımı ve eğitimi ile ilgilenenler izin vermiyorsa, bu çocuk zihinsel ve diğer alanlardaki gelişimi için

Çocuklar çevrelerindeki nesnelere, insanlara ve düşüncelere ile **oyunayarak kendi bilgilerini kendileri yaratırlar**; bu yolla öğrenirler.

Oyun davranışları içinde kazandığı, çevresini keşfetmek ile ilgili bilgiler sürekli **beş duyu** yoluyla beynine iletilmekte ve depolanmakta, yeni gelen bilgiler ile de yeniden düzenlenerek gelişim ve öğrenme gerçekleşmektedir.

Çocuklar, fiziksel ve zihinsel yeteneklerini kullanarak, bir anlam çıkarabilmek amacıyla çevreleri ile etkileşime girerler ve böylece, dünya ve yaşamla ilgili kendi zihinsel izlenimlerini yaratırlar.

Çocuk çevresini keşfetmek için yeterli fırsatları bulamazsa, çevrede ilginç şeyler yoksa, araştırmasına, oynamasına izin verilmeyorsa, potansiyelini geliştirme olanağını bulamayabilir.

yeterli fırsatları bulamayabilir. Gürültüye ve dağınıklığa izin verilmeyen ya da hoş bakılmayan bir ev ortamında ya da çocuğun insanlarla olan tek ilişkisinin annesi ile sınırlı olduğu durumlarda, çocuklar çok büyük bir potansiyele sahip olmuş olsalar dahi bunu geliştirme olanağını bulamayabilir.

Etkin Öğrenme Ortamları

Çocukların etraflarındaki dünyaya ilişkin çeşitli bilgileri keşfedebilmeleri, keşiflerinden bir anlam çıkarabilmeleri ve kültürlerini edinebilmeleri için bunu kolaylaştırıcı öğrenme ortamlarına gereksinimleri vardır. Onların, bu keşiflerini yapabilecekleri ve böylece öğrenmeyi gerçekleştirebilecekleri bir mekanizmaya, bir yola, bilgi alışverişini ve öğrenmeyi kolaylaştırıcı bir ortama, bir anlamda bir mekanizmaya ihtiyaçları vardır. Eğitimciler çocuklar için en etkin öğrenme ortamlarının;

- hareket,
- oyun ve
- duyuşal yaşantılar olduğunu belirtmektedir.

Hareket, oyun ve duyuşal yaşantılar yalnızca öğrenme için birer araç, kolaylaştırıcı bir mekanizma görevini yapmakla kalmıyor, ayrıca ve aynı zamanda kendi içlerinde de öğrenmeyi gerçekleştiriyor. Şöyle ki; çocuklar öğrenme amacıyla hareket etmektedir ancak aynı zamanda hareket etmeyi öğrenmektedirler. Öğrenme amacıyla oyun oynarlar; aynı zamanda oyun oynamayı öğrenmektedirler. Benzer bir biçimde, öğrenmek üzere deneyimler yaşarlar ancak aynı zamanda deneyimler kazanmayı öğrenmektedirler. Yine benzer bir biçimde, çocuklar konuşmayı öğrenmektedirler ve öğrenmek için konuşmakta, konuşurken öğrenmektedirler.

Çocuklar için en etkin öğrenme ortamları;

- hareket,
- oyun ve
- duyuşal yaşantılardır.

Çocuklarda etkin öğrenmeyi sağlayan ortamlar ya da yaşantılar nelerdir?



SIRA SİZDE

5

Etkin Öğrenme Ortamı: Hareket

Doğumdan başlayarak çocuklar çevrelerinde kendilerini hareket ettirmek yoluyla ve ayrıca yine etraflarındaki nesnelere ve oyun malzemelerini manipüle etmek yoluyla nesnelere ve çevrelerini keşfetmektedirler. Bir bebeğin en öncelikle yapmak istedikleri, diğer kişilerle etkileşimde bulunmak ve keşif yapmak pozisyonunda olmaktır. Bu nedenle de bebek uzanmak, ulaşmak, oturmak, emeklemek, yürümek ve bu gibi eylemler için güçlü dürtülere sahiptir. Böylece bu keşifleri sürer ve üç dört yaşlarında çocuklar “uzak ve yakın”, “hafif ve ağır”, “düz çizgiler ve yuvarlak çizgiler” gibi çok çeşitli kavramları ve benzeri ilkeleri anlayabilmek için keşif yapabilecekleri yaşantılara gereksinim duyarlar. Çocukların kendi hareketleri ve etraflarındaki dünyayı manipüle etmeleri, onların bu tür kavramlar hakkında bilgi edinmek, bunları anlamak için başvurdukları yöntemlerdir.

Hareket etmek, çocukların eylemlerinin, düşünce ve duygularının merkezinde bulunmakta, kendi bedenlerinin potansiyelini fark ettikçe ve becerilerinin sonuçlarını gözlemledikçe kendilerine ilişkin iyi duygular ve haz duymaktadırlar. Bu nedenle de doğumdan başlayarak yetişkinler tarafından çocuğun hareket gelişimine ilgi gösterilmesi ve yine doğumdan başlayarak öğrenme sürecinde hareketin yer alması önem kazanır.

Hareket, küçük çocuklar için en etkili öğrenme aracı ve ortamıdır. Isaacs, hareketin öğrenme bakımından çocuklar için önemini şu sözlerle anlatmıştır: “Sözcükler en önceleri sadece nesnelere göstermek için kullanılan birer araçtır ve içi boş seslerdir; ta ki bu nesnelere çocuklar pek çok yaşantı kazanıncaya dek ve elleri ile, gözleri ile onları keşfedinceye dek.” Bu sözlerin anlamı şudur: Çocukların,

Çocukların, sözcüklerin anlamlarını anlayabilmeleri için pek çok iş yapmaları, harekete geçmeleri ve araştırıp keşfetmeleri gerekir.

sözcüklerin anlamlarını anlayabilmeleri için pek çok iş yapmaları, harekete geçmeleri ve araştırıp keşfetmeleri gerekir.

ÖRNEK

Yürüyerek ve uzanarak “uzak” ve “yakın” kavramlarını ve bunun gibileri anlamayı başarırlar.

ÖRNEK

Çocuklar “hafif” ve “ağır” kavramlarını, bir oyuncak kamyonu içi boş olarak ve daha sonra içinde bir çocuk olarak çekmek yoluyla araştırıp keşfedebilirler. “Düz çizgiler” ve “yuvarlak çizgiler” gibi kavramları, bu çizgileri oyuncak bloklarla, gerçek tuğlalarla ya da taşlarla yaparak keşfedebilirler.

Hareket terimi ile yürüme, bir başka çocuk ile oyun oynama, bir oyuncak kamyonu çekme, blok tuğlalarla inşaat oyunu oynama ya da bir denge barı yanında yürüme gibi hareketler anlatılmakta ve bu nedenle de yalnızca fiziksel gelişimden daha fazlasını ifade etmektedir. Hareket fiziksel olabilir, yapıcı ya da hayalî oyun olabilir; fiziksel gelişimi sağlamak bunların yalnızca bir yönüne işaret etmektedir. Bu nedendir ki, oyun konusundaki uzmanlar, açık hava oyunlarını da çok önemsemekte ve yalnızca bir fiziksel egzersiz alanı olarak görmek yerine, bir öğrenme ve öğretme ortamı olarak algılanmasını istemektedirler. Açık hava oyun alanının bir kenara itilmesinin, önemsenmemesinin bir nedeni, bu alanın, yalnızca fiziksel gelişimin sağlandığı bir fiziksel egzersiz alanı olarak görülmesinden ve bunun için de diğer alanlardan daha az önemli görülmesinden, yalnızca çocukların etrafta koşuşturdukları, top oynadıkları ve bisiklet bindikleri bir alan olarak görülmesinden kaynaklanmaktadır.

Hareket ve oyun aracılığı ile, çocuklar motor becerilerinden çok daha fazlasını öğrenmekte, bilişsel stratejiler kullanmayı, kendi psikolojik benliklerini anlamayı ve diğer çocuklarla nasıl etkileşimde bulunabileceklerini öğrenmektedirler. Bu nedenlerle de çocuklar emeklemeyi, yürümeyi ve koşmayı öğrenmek zorundadırlar. Bu hareketler yoluyla ise, onlar aynı zamanda kavramları öğrenmekte ve fikirleri ile deneyler yapabilmektedirler; bu fikirler ister matematiksel fikirler olsun, ister belirli bir sosyal durum için uygun beden dilini kullanmaya ilişkin sosyal fikirler olsun.

Çocuklar hareketler yoluyla aynı zamanda kavramları öğrenmekte ve fikirleri ile deneyler yapabilmektedirler.

SIRA SİZDE

6

Hareket terimi çocuğun oyun gelişiminde hangi anlamda kullanılmaktadır?

Etkin Öğrenme Ortamı: Duyusal Yaşantılar

Çocuklar için bir diğer etkin öğrenme ortamı duyusal yaşantılardır. Bebeklikte yatağının etrafındaki nesnelere elleyerek bunlarla oynarken, biraz daha büyüdüğünde mutfak dolabındaki tencereleri, cezveleri, kutuları odaya taşımayı ve oynamayı istiyorlar. Çocuklar bu eşyalarla oynarken tüm duyuları ile nesnelere tanıyor. Çocuklar nesnelere elleyerek, bakarak, seslerini dinleyerek, koklayarak, dokunarak ve hissederek nesnenin yarattığı uyarımları duyuları aracılığı ile algılamakta ve bu bilgileri depolamaktadırlar. Duyuları aracılığıyla yaşadıkları bu deneyimler ve sonucunda oluşan bilgi varlığı, **duyusal yaşantılar** terimi ile adlandırılır. Bu tür yaşantıları kazandıkları oyun türü ise **duyusal oyun** olarak adlandırılmaktadır. Oyun, çocuğun beş duyusu ile uyarımlar alabileceği çeşitlilikte oyun türlerinin ve malzemelerin kullanımı ile çocuğa duyusal yaşantılar edinme olanaklarını sağlayan önemli bir öğrenme ortamıdır.

Duyusal yaşantılar: Duyuları aracılığıyla çocukların yaşadıkları deneyimler sonucunda oluşan bilgi varlığıdır.

Duyusal oyun: Çocukların duyusal yaşantılar kazanmalarına olanak veren oyunlardır.

Etkin Öğrenme Ortamı: Oyun

Oyun, çocuğun gün boyu yaşamında doğal olarak yer alan başlıca ilgi alanıdır; öğrenme açısından ele aldığımızda ise, etkin bir öğrenme ortamı olma potansiyelini bulundurmaktadır. Bunun nedeni, öğrenmeye sevk eden ve sürekli öğrenme isteğini çocuğa ve bireye kazandıran motivasyonun, oyun içinde en yüksek düzeyde bulunmasıdır çünkü çocuklar oyun oynamaktan çok hoşlanırlar. En etkin öğretim ise, motivasyonun yüksek olduğu öğrenme ortamlarında gerçekleşir. Bu anlamda nitelikli oyunlar en etkin öğrenme ve öğretim ortamlarıdır ve bu nedenle de çocuk, oyunlarını oynaması için desteklenmelidir. Sosyal yapılandırıcılık kuramına göre, çocuklar bilgiyi kendileri edinirler; bu bilgiyi ancak aktif olarak öğrenmeye katılımları ile yapılandırır. Piaget, Vygotsky, Bruner ve diğer birçok araştırmacının görüşü bu doğrultudadır. Çocuklar içinde buldukları ortamla ve kişilerle etkileşim yoluyla oyun içinde, ayrıca araştırma, keşif ve iletişim yoluyla öğrenmeyi geliştirirler. Bu kurama göre üç ayrı alan öğrenmeye katkı getirmektedir:

- **Kişinin kendisi:** Çocuklar olayları kendi bilişsel düzeylerinde yaşarlar; kendi bilişsel düzeylerinde deneyimleri özümser ve anlamları yapılandırır.
- **Kişiler arası:** Sosyal etkileşim alanındaki kişiler öğrenmeyi destekler. Anlamlar karşılıklı görüşülür ve kültürel normlar ile sosyal görenekler öğrenilir.
- **Sosyal ve tarihî:** Öğrenmenin yer aldığı bağlamın daha geniş çevresini oluşturur ve toplumsal ve kültürel uygulamalar tarafından belirlenir. Aynı zamanda etkileşimin kuralları ve bu kuralların ve düzenin nasıl yorumlanacağı konusunda bir kaynak oluşturur.

Bu alanlar içinde ve etkileşimleri sonucunda çocukta öğrenme gerçekleşir. Etkin bir ortam olan oyun, çocuklara kendi gelişmişlik düzeyinde oynama, diğerleri ile etkileşimde bulunma, anlamları karşılıklı görüşme ve paylaşma fırsatlarını sağlar. Yaşamlarının bir parçası olan sosyal ve kültürel uygulamaları öğrenme fırsatlarını verir.

Oyun Öğrenmeyi Niçin Kolaylaştırıyor?

Eğitimciler oyun içinde öğrenmenin niçin bu denli kolay ve yüksek nitelikte olduğunu açıklamaya çalışmışlardır. Guha'ya göre, oyunun üç özelliği insandaki öğrenme kapasitesini önemli derecede etkilemektedir: Birincisi, oyun dış baskılardan oldukça uzaktır; ikincisi, oyun çoğunlukla semboliktir; üçüncüsü, oyunun önemli bir bölümü etkileşimci ve sosyaldır.

Öğrenme Niçin Baskılardan Uzak Olmaktan Yarar Görür?

Oyunun bir özelliği, ciddi olmayışıdır ve bu özellik genel kabul görmüştür. Dışarıdan sunulan ya da dayatılan hiçbir amaç yoktur. Bu nedenle de oyunun doğası gereği belirli bir ürün veya sonuç almaya yönelik olmadığından söz edilir. Bununla beraber, oyuncu, oyun içinde kendisine bazı oyun amaçları belirlemiştir. Gerçekten de çocukların oyununu incelediğinizde, oyunun sınırları içinde olmak üzere, oyuncular bu amaçları çok önemsemektedirler. Oyunun amaçlarını gerçekleştirebilmek için büyük çaba ve enerji de harcamaktadırlar (Fotoğraf 1.5). Yazarlar, oyunun ciddi olmayan bir aktivite olarak tanımlanmasının nedeni olarak, oyundaki başarı veya başarısızlığın getirebileceği sonuçlar ile yaşam içinde gerçekten hayatta kalma mücadelesi vermedeki başarı veya başarısızlığın getirebileceği sonuçlar arasındaki büyük farkı göstermektedir.

Oyun etkin bir öğrenme ortamıdır çünkü öğrenmeye sevk eden ve sürekli öğrenme isteğini çocuğa kazandıran **motivasyon** oyun içinde en yüksek düzeydedir.

Oyun, çocuklara **kendi gelişmişlik düzeyinde** oynama, diğerleri ile etkileşimde bulunma, anlamları karşılıklı görüşme ve paylaşma fırsatlarını sağlar. Sosyal ve kültürel uygulamaları öğrenme fırsatlarını verir.

Çocuklar oyunun amaçlarını gerçekleştirebilmek için büyük çaba ve enerji harcarlar.

Fotoğraf 1.5

Çocuklar, Oyunun Amaçlarını Gerçekleştirmek İçin Çaba ve Enerji Harcarlar.



Oyunun haz verici olduğu konusu da genel kabul görmüştür. Bazı yazarlar, oyundan alınan bu haz duygusunun kendini hür hissetmekten kaynaklandığını ileri sürmüşlerdir. Hayat ciddi bir iştir ve oyun oynamanın serbestliği, baskılardan kurtulmanın rahatlığını, hafifliğini temsil eder. Çocuk oyun içinde özgür olduğunda kısıtlanmadan yapmak istediğini yapar, böylece hayalini özgürce kullanabilir. Kısıtlanmadan, korku ve suçluluk duymadan denemek istediklerini özgürce deneyebilir. Denemeleri sonucunda başarı ve başarısızlık yoktur. Başaramama korkusu duymadan çalışır, çaba gösterir. Bu özgürlük haz vericidir. Kontrolün kendisinde olması haz vericidir. Ayrıca, kontrolün kendisinde olması, çalışma yapma ve çabasını sürdürme isteğini körükler, motivasyon sağlar. Motivasyon ise çabalarını sürdürme gücünü ve kararlılığını sağlar. Bu yeteneklerini geliştirir. Diğer yandan motivasyon yüksek olduğu için öğrenmenin niteliği yüksektir ve kalıcı olur.

Motivasyon kuramcılarının çoğu öğrenmenin oluşması için dışarıdan pekiştirmelere gerek olmadığı görüşündedirler. İnsanlarda en iyi öğrenmenin, kendi içsel motivasyonu ile öğrenme davranışlarına giriştikleri zaman ve durumlarda gerçekleştiğini savunmaktadırlar. Doğası gereği insanlar için bazı işler içsel motivasyonu yaratmaktadır. Bu görüşlere göre, kendi yeterliliklerini, anlayışlarını geliştirebilecek fırsatlar ararlar. Ayrıca yeni olaylar, aktiviteler, özellikle de beklentilerinden biraz farklı çıkanlar için doğuştan gelen bir merak duyguları vardır. Yine doğuştan gelen bağımsız olma ve kendi istekleri, seçimleri sonucunda aktivitelere katılma duygusu bulunmaktadır. Bazı çocuklar, dışarıdan gelen pekiştirmeler olmadan okul çalışmalarına istekle katılırlar çünkü akademik çalışmalara değer vermeyi öğrenmişlerdir.

Oyun içinde kısıtlanmadan, denemek istediklerini özgürce denerler.

SIRA SİZDE

7

Çocuklar oyun faaliyetlerine niçin kendilerini unutacak derecede verirler? Bu “unutuş” aynı zamanda başka hangi sözcük ile açıklanabilir?

Çocuk, oyunu isteyerek sürdürdüğü ve motivasyonu yüksek olduğu için dikkatini de yoğunlaştırmayı öğrenir (Bakınız: Fotoğraf 1.1). Bu yolla giriştiği ve yaptığı

işlerde, çalışma düzeninde sebat etmeyi, kararlılıkla işini sürdürmeyi öğrenir. Bu beceriler, özellikle akademik öğrenme gibi yoğun dikkat toplamayı gerektiren çalışmalar için daha sonraları çocuğun öğrenme ve başarıma çabalarında çok işine yarayacaktır. En yüksek öğrenmeyi en hızlı bir biçimde bu becerilerinin yardımı ile gerçekleştirecektir.

Guha'nın belirttiği başka bir özellik, uzun çocukluk döneminin küçük çocuğu kendi başının çaresine bakmaktan ve hayatın acı gerçekleri ile yüz yüze gelmekten alıkoyması; oyunsu bir tavırla araştırmacı faaliyetlerine fırsat bulabilmesi içindir. Ünlü eğitimci ve düşünür Bruner'e göre de küçük çocuğun kendini güvende ve korunmuş hissetmesi, oyun içinde riskler alabilmesi açısından önemlidir. Çocuğun oyunsu araştırmacı davranışları; çeşitli nesnelere ve eylemler arasında incelemeler yapması, benimsediği bir hedefe varabilmek için araçlar ve amaçlar arasında çeşitlilik ve esneklik göstermesi, oyunsu bir araştırmacılık içinde engellere çözüm arayışları, bu araştırmacı düşüncelere göre, insan düşüncesinin en üst yeteneği olan yaratıcı esneklik yeteneğine doğru gelişmesini sağlayan davranışlardır. Bruner'e göre, bu tür oyun olmadan, insanlık evrimindeki alet icadı ve kullanımı belki de hiç olmayacaktı.

Bruner, insanın evrimindeki başarı ile oyun arasında bir bağ kurar; insanoğlunda çocukluk döneminin uzun olması sayesinde doğaya uyum başarısı en üst düzeyde gelişmiştir. Bir diğer anlatımla, Bruner'e göre de çocukluk döneminin uzun olmasının işlevi, oyun için gerekli olan koşulları yaratmaktır. İnsanoğlunun varlığını sürdürebilmesi için gerekli koşullarla baş edebilmesini sağlayacak türdeki karmaşık öğrenme için oyun bir araçtır; çocuk oyun yoluyla bu beceriler için gerekli olan alt yapıyı kazanmaktadır.

Öğrenme ve nesnelere oyun arasında doğrudan bir bağıntı kurabilmek amacıyla bazı araştırmalar yapılmıştır. Bunlardan bazıları yaratıcılık ve yaratıcı düşünce ile araştırmacı oyunlar arasında bağıntı olduğunu göstermiştir. Diğer bazı araştırmalar ise, oyun ile sorun çözme arasındaki ilişkiyi incelemiştir. Oyun oynayan çocukların sorun çözme becerilerinde ve matematik kavramları oluşturmada gelişme görülmüş, Piaget türü madde korunum testlerinde daha iyi performans gözlenmiştir. Bu araştırmalara göre, genel olarak çocukların baskıdan uzak bir ortamda araştırmacı oyunlar oynamaları, esnek düşünebilme gelişimi için onlara fırsatlar sağlamaktadır.

Hayalî Oyun Niçin Önemlidir?

Hayalî oyunlar, diğer bir terim ile sembolik oyunlar, bir olayın temsil edildiği, canlandırıldığı oyunlardır. Bu oyunda gerçek ile gerçek olmayan ayrılmıştır, oyun ile oyun olmayan arasındaki ayrım çocuklar tarafından belli edilmiştir. Böylece oyunu oynayanlar gerçek olan yerine bir alternatif getirmiş, sembol yaratmışlardır. Semboller, yazarlara göre, bir kültürün yapı taşları, inşaatındaki tuğlalardır. Bir kültürü yaratan, sembollerdir. Hayalî oyunda çocuk gerçeği bir anlamda yeniden yaratmıştır; bu nedenle de simgesel gösterimin bir formu olarak görülmesi gerekir. Oyun içinde oyuncu, "sanki ... gibi" ifadesi ile gerçeğin bir benzerini yaratmıştır ya da oyuncu, olaylar, eylemler ve durumlar dizisinden yola çıkarak, "böyle olsa" ifadesi ile yeni kombinasyonlar denemektedir. Böylece bir eylemi temsilî olarak yapmak ya da bir nesneyi temsilî olarak kullanmak suretiyle gerçeğin kendisine alternatif bir hikâye yaratmaktadır. Bu nedenle de uzmanlar, bu tür oyunların, zihinde simgesel gösterim işlevini gördüğünü açıklamaktadır. Bu yolla hayalî oyunda çocuklar düşünme, soyutlamalar yapma yeteneklerini işe koymakta ve geliştirmekte-

Kontrolün kendisinde olması, çalışma yapma ve çabasını sürdürme isteğini körükler, motivasyon sağlar.

Küçük çocuğun kendini güvende hissetmesi, oyun içinde riskler alabilmesi açısından önemlidir.

Oyunsu bir araştırmacılık içinde engellere çözüm arayışlar, insan düşüncesinin en üst yeteneği olan **yaratıcı esneklik** yeteneğine doğru gelişmesini sağlayan davranışlardır.

Yaratıcı düşünce: Ayrışan, çok yöne gidebilen, çeşitlilik gösteren, aynı zamanda dağınık yönere gidebilen ve yaratıcı özellikleri olan düşünce biçimi.

Araştırmalar;

- **yaratıcı düşünce** ile araştırmacı oyunlar arasında,
- **sorun çözme ve matematik kavramları oluşturma** ile oyun arasında,
- **esnek düşünebilme** ile baskıdan uzak ortamda araştırmacı oyunlar oynama arasında,
- **dil ve iletişim** ile sembolik oyunlar arasında doğrudan bir bağıntı olduğunu göstermiştir.

Hayalî oyunda çocuk gerçeği bir anlamda yeniden yaratmıştır; bu nedenle de simgesel gösterimin bir formu olarak görülmesi gerekir.

Bir eylemi temsilî olarak yapmak ya da bir nesneyi temsilî olarak kullanmak suretiyle gerçeğin kendisine alternatif bir hikâye yaratmaktadır.

dirler. Hayalî rol oyunlarında isteyerek ve bilerek, giderek daha çok tanımaya başladıkları gerçek dünyanın gerçeklerinden, olaylarından ufak parçaları ele alarak üzerinde düşünürler; daha küçük parçalara, rollere ayırırlar, tekrar biraz daha farklı bir düzende birleştirebilirler. Bunları soyut işlemler ile gerçekleştirirler. Gerçeği bir anlamda yeniden, kendi anladıkları biçimde yorumlarlar (Bakınız: Fotoğraf 1.2; 1.3; 1.6).

Fotoğraf 1.6

*“Hasta Oluyoruz,
Doktor Bizi
İyileştiriyor.”*



Çocuklar, önceden öğrenmiş oldukları fikirleri, bilgileri ve becerileri yeniden ele alıp oyun içinde bunların yeni fikirler, bilgiler ve beceriler ile bağlantısını kurarak fiziksel, duygusal ve bilişsel alanlarda öğrenmeyi ve gelişimi gerçekleştirirler.

Hayalî ve rol oyunlarında çocuklar düşünme, soyutlamalar yapma yeteneklerini kullanırlar.

Guha, hayalî ve rol oyunlarında çocukların düşünme ve soyutlamalar yapma yeteneklerini kullandıklarını belirtir. Kostelnik ve arkadaşları da çocukların sembolik oyunlarda roller ve senaryolar yaratmak yoluyla, o ana kadar yaşamış olduklarından çıkardıkları anlamları, diğer gelişim alanlarında kazanmış oldukları bilgiler ve becerilerle birleştirerek bütünleştirdiklerini belirtmektedir. Bu açıdan bakıldığında oyun çocuklara önceden öğrenmiş oldukları fikirleri, bilgileri, becerileri yeniden ele alıp bunların yeni fikirler, bilgiler ve beceriler ile bağlantısını kurarak fiziksel, duygusal ve bilişsel alanlarda öğrenmeyi ve gelişimi gerçekleştirmelerine olanak sağlar. Bu gelişim okulöncesi ve ilkokul dönemindeki yaşantıları ile sürecek, buna bağlı olarak da sembolik oyunları giderek daha karmaşık ve heyecan verici olacaktır. Böylece oyunun niteliği de gelişir; oyun ve öğrenme karşılıklı etkileşim içinde birbirini etkileyerek, giderek gelişir.

SIRA SİZDE

8

Oyunun sosyal yönü çocuğa hangi alanlarda gelişme sağlar?

Oyunun Sosyal Yönü Niçin Önemlidir?

Oyunun önemi açısından üçüncü olarak ele alabileceğimiz yönü sosyal yönüdür çünkü oyun çoğunlukla diğerlerinin de katılımını gerektirir ve çocuklar iki kişilik ya da daha kalabalık gruplarla oynarlar. Çağdaş kuramcılar, Piaget ve Vygotsky'nin çocukların bilgiyi nasıl yapılandırdığına ilişkin görüşlerini yeniden yorumlamışlardır. Bu kuramcılara göre, çocuklar bilgiyi sosyal etkileşimler içinde yer alarak yapılandırmaktadır. Çocuklar kaç yaşında olursa olsun, etkileşimli oyunları hangi dü-

zeyde olursa olsun, oyunda daima bulunan bir unsur vardır; oyunu oynayanlar birbirleri ile iletişim içinde olmak durumundadırlar, düşüncelerini, niyetlerini, yapmak istediklerini paylaşmak ve oyunun kurallarına uymak zorundadırlar. Kuralların yaratılması ve paylaşılması, sosyodramatik oyunun en önemli öğrenme işlevi sayılabilir. Çocukların oyunlarında kurallar oyunun başlangıcında spontane olarak yaratılabilir ve bu kurallar diğer oyuncular tarafından benimsenir. Kurallar açıkça belirtilmemiş olabilir, kısa ömürlü olabilir, aniden vazgeçilebilir ya da değiştirilebilir.

Bu tür sosyal oyunlar, oyun içindeki sosyal içerikli işaretlere duyarlılık ister; herhangi bir anda bu kurallara uyum becerisi ister ya da kabul edilebilir katkıların getirilmesi istenir. Tüm bunları yapabilmek ve birbirlerinin düşsel yaratılarının paylaşımı, önemli bir başarıdır.

Çocuk eğitimcileri, çocukların oynamayı ve öğrenmeyi sevdiği konusunda fikir birliği içindedir ve her ikisinin spontane olarak bir arada gerçekleştiğine inanmaktadırlar. Gerçekleşen öğrenme içinde çok önemli görülen bir diğer konu; esnek düşünme, sembolleştirme ve kuralların yaratılması ile ilgilidir. Bu üç önemli özellik, yazarlara göre, **insan zekâsının temelidir**.

Çocuklar bilgiyi sosyal etkileşimler içinde yer alarak yapılandırmı. Oyunu oynayanlar birbirleri ile düşüncelerini, niyetlerini, yapmak istediklerini paylaşmak ve oyunun kurallarına uymak zorundadır.

Sosyal içerikli işaretlere duyarlılık, kurallara uyum becerisi, katkıların getirilmesi, düşsel yaratılarının paylaşımı, önemli bir başarıdır.

Çocukların oyunları içinde gerçekleşen **esnek düşünme, sembolleştirme ve kuralların yaratılması**, insan zekâsının temelidir.

EĞİTİMDE OYUN İLE İLGİLİ GÖRÜŞLER

Eğitimde Oyuna Yer Verilmesini Savunan Gerekçeler

Çocuk eğitiminde kabul edilen temel ilkeler arasında; çocukların oyun oynayarak ve oyun aracılığı ile, kısaca oyun yolu ile öğrendiği ve geliştiği; oyunun, öğrenme için gerekli temel faktör olan motivasyon faktörünü barındırdığı; öğrenmenin ilerlemesi için yetişkinlerin oyun ortamlarını düzenleme, oyunun gelişimi gibi konularda sorumlulukları olduğu; bilişsel gelişimin oyun ile başladığı ilkesi bulunmaktadır. Bu ilkelerin benimsenmesi ve eğitimde oyuna yer verilmesini savunan gerekçelerin kimi kaynağını oyunu açıklayan oyun kuramlarından, kimisi de ekonomiden almıştır. Bu gerekçeler özetle şunlardır:

- **Mutluluk sağlamanın dayanak alınması:** Çocuk bir bütün olarak ele alınmaktadır. Eğer çocuklar oyun oynarken mutlu oluyorlar ise, bu durumda onlara oyun olanakları sağlamak için her çabaya başvurulmalıdır.
- **Davranışçı yaklaşımın dayanak alınması:** Oyun haz verir, bu da bir ödül olarak kullanılabilir. Eğitimcinin bunu iyi değerlendirmesi gerekir. Davranışçı yaklaşımı savunanlara göre, belli bir öğrenme süresi sonunda çocuklar oyun oynamayı hak ederler.
- **Tedavi edici özelliğinin dayanak alınması:** Çocuklar korkular ve endişelerle de boğuşurlar. Oyun içinde bunları ifade etme ve üstesinden gelme fırsatlarını bulurlar. Bu nedenle de daha iyi akıl ve ruh sağlığı için oyuna olanak verilmelidir.
- **Bilişsel yaklaşımın dayanak alınması:** Çocuklar sorunları çözmeyi, iletişim kurmayı, sosyal yaşamın kurallarını oyun oynayarak öğrenirler. Bu istendik öğrenme davranışları için oyun oynamaları desteklenmelidir.
- **Ekonomik yaklaşımın dayanak alınması:** Müfredat programı içinde oyun yer aldığı ve sınıf ortamında da oyuna yer verildiğinde, sınıf içinde verimli ve etkin bir öğrenmenin gerçekleştiği gözlenmektedir. Öğrenme şu nedenlerle verimli ve etkin bulunmuştur: Öğretmenler, çocukları motive etmek için daha az zaman harcıyorlar; çocuğun düşünce durumu ve düzeyi

Eğitimde Oyunu Savunan Gerekçeler:

- Mutluluk sağlamanın dayanak alınması.
- Davranışçı yaklaşımın içinde ödül olarak kullanılması.
- Tedavi edici özelliğinin dayanak alınması.
- Öğrenmeyi, sosyal ve bilişsel gelişimi sağladığının dayanak alınması.
- Öğrenmede ekonomiyi sağladığının dayanak alınması.

Oyun için "etkin ve ekonomik öğretim" ifadeleri;

- planlamanın iyi yapılmadığı,
- iyi düzenlenmemiş ve
- iyi yönetilmeyen ortamlar için geçersizdir.

Esnek ve yaratıcı düşünme, kendine güven duyabilme ve kendi adına düşünerek karar verebilme yetenekleri çocuklara her koşula uyum sağlama ve çözüm bulmada yardımcı olabilir.

ile kendi öğretimlerine ilişkin açıklamaları ve öğretim biçimleri arasında daha iyi bir uyum yakalayabiliyorlar; çocuğun kendisi tarafından yönlendirme ve yönetim olduğu için, ayrıca niyeti bu yönde olduğu için çocukta gerçekleşen öğrenme daha üst düzeyde ve nitelikli oluyor. Bu nedenlerle de ekonomik olduğu kabul edilmektedir.

Bugünün çocuklarının gelecekte hangi bilgi ve becerilere gereksinimleri olacağını şimdiden kesin olarak bilmemiz olanaksızdır. Ancak esnek ve **yaratıcı düşünme, kendine güven duyabilme ve kendi adına düşünerek karar verebilme** yetenek ve becerilerinin, onlara her tür koşul ve duruma uyum sağlama ve çözüm bulma yolunda yardımcı olacağı düşünülmektedir. Eğer oyun, çocuklarda bu yönde gelişime olanak verbiliyorsa okul ve öğrenme ortamı içinde önemli bir yeri olması gerekir.

SIRA SİZDE

9

Gelişmiş ülkelerdeki okulöncesi dönem öğretmenleri çocukların daha iyi eğitilmesi ve oyunun eğitim içindeki yeri hakkında acaba ne düşünüyorlar?

Öğretmenlerin Oyun ve Öğrenme ile İlgili Düşünceleri

İngiltere’de ana sınıfı öğretmenleri arasında Bennett ve arkadaşlarının yapmış olduğu bir araştırmada, öğretmenler küçük çocuklarla olan çalışmalarında oyunu şu nedenlerle önemli görmekte ve uygulamalarında yer vermektedir:

- Oyunun merkezinde çocukların düşünceleri ve ilgileri vardır.
- Oyun, öğrenme için en ideal ortamı oluşturduğu gibi, öğrenmenin niteliğini de zenginleştirir, yükseltir.
- Oyun yoluyla öğrenirken, çocuklar bu öğrenme işini sahiplenirler.
- Çocuk tarafından girişim yapılarak, inisiyatifi kullanarak öğrenme işlemi başlatıldığında daha anlamlı bir öğrenme gerçekleşiyor.
- Çocuklar oyun yoluyla öğrenmeyi öğreniyorlar.
- Çocuklar oyunda yaptıkları şeyleri daha iyi hatırlayabiliyorlar.
- Oyun yoluyla öğrenirken daha kolay öğreniyorlar; korku duymadan ve engellenmeden öğreniyorlar.
- Oyun doğal olandır. Çocuklar kendileri olabiliyorlar.
- Oyun gelişimsel olarak uygunluk durumundadır. Çocuklar sezgisel olarak gereksinimlerinin neler olduğunu biliyorlar ve oyun içinde bu gereksinimlerini karşılayabiliyorlar.
- Oyun, çocuklara araştırma ve deney yapma olanağı veriyor.
- Çocukların oyunda başarısız olma durumu yoktur çünkü oyunda doğrular ve yanlışlar yoktur.
- Oyun öğretmenlerin, çocuklardaki gerçek öğrenmeyi gözlemlemelerine olanak veriyor.
- Çocuklar oyunda iken engellenme duygularını daha az yaşıyorlar; bu da disiplin sorunlarını azaltıyor.

Çocukların Oyun ve Çalışma ile İlgili Düşünceleri

“Oyun çocukların en önemli işidir.” sözü doğru olmakla beraber, çocuklar yaptıkları iş kendi seçimleri olmadığında, motivasyonları bulunmadığında, kontrol kendilerinde olmadığında oyunu “çalışma” olarak algılıyorlar. Bu noktada, yapılan çalışma “oyun” olma özelliğini yitiriyor. Çocukların hangi aktiviteleri oyun kabul ettikleri ve hangilerini çalışma olarak gördükleri bu bakımdan önemlidir. Bu konuya açıklık getirmek üzere Tablo 1.1’de çocukların algılamalarına ilişkin bilgiler yer almıştır.

OYUN	ÇALIŞMA	
Etkinliğin Yapısı		
<ul style="list-style-type: none"> Malzemelerin serbestçe araştırılması ve keşfini içerir. Çeşitli nesnelerin ve oyun malzemelerinin kullanımını içerir. Sessiz olma gereği yoktur. Süreçe yöneliktir. Sonuç ürün beklenmez. 	<ul style="list-style-type: none"> Öğretmen tarafından desenlenen ve bir miktar keşif ya da yaratıcılık için fırsat bırakan etkinlikler. Çocuğun seçtiği fakat ayrıntılara yoğun olarak dikkat etmesini gerektiren etkinlikler. Kurallı oyunlar. Akademik öğretim içerikli oyunlar. 	<ul style="list-style-type: none"> Öğretmen tarafından yönetilir ve onun desenlediği etkinlikler kullanılır. Sonuçta elde edilecek ürüne yöneliktir. Genellikle kağıt ve kalem kullanımını gerektirir. Birçok zaman sessiz çalışmayı gerektirir. Bitirilmesi gerekir.
Çocuğun Katılımı		
<ul style="list-style-type: none"> Çocukların istekleri merkez alınır. Genellikle hareketlidir. Çocuk, dikkatini vermek ya da yapmak zorunda olduğunu hissetmez. Arkadaşları ile serbestçe etkileşim içindedir. Daima eğlencelidir. 	<ul style="list-style-type: none"> Öğretmenlerin istekleri temel alınıyor ancak çocuğa seçim şansı veriliyor. Arkadaşları ile serbestçe etkileşim içinde olabilir. Genellikle eğlenceli olur. 	<ul style="list-style-type: none"> Zihinsel olarak dikkatini verme zorunda olduğunu çocuk bilir, hisseder. Bazen arkadaşları ile etkileşimde olabilir. Genellikle fiziksel yönden hareketsizdir. Bazen eğlenceli olur.
Öğretmenin Katılımı		
<ul style="list-style-type: none"> Öğretmenin katılımı duyarlıdır ve eşit koşullarda olur. Öğretmen tarafından nadiren değerlendirilir. 	<ul style="list-style-type: none"> Genellikle öğretmen biraz yönlendirme yapar. Genellikle öğretmen biraz değerlendirme yapar. 	<ul style="list-style-type: none"> Öğretmenin beklentileri ve istekleri temel alınır. Sonuç ürünler ve yapılanlar öğretmen tarafından değerlendirilir.

Tablo 1.1
Çocukların
Algılamalarına Göre
Çalışma ve Oyun

Kaynak: Driscoll ve Nagel (1999)’dan uyarlanarak alınmıştır.

Özet



Hareket ve oyun kavramlarını ve oyuna ilişkin tanımları açıklamak.

Oyun; motivasyon, yaratıcılık ve öğrenmenin yüksek seviyelerde gerçekleşmesine olanak veren eylemlerde, aktivitelerde kendini gösterebileceği gibi, yalnızca etrafı dağıtmakla eş anlamlı da kullanılabilir. Dünyanın her yerinde, özellikle çocuklara ilişkin çok doğal bir olay olmasına karşın, çocukların ve yetişkinlerin oyun oynarken ne yaptıklarını tanımlamak gerektiğinde, herkesin üzerinde fikir birliğine varabileceği bir tanım bulmanın zor olduğunu uzmanlar belirtiyor. Tanımlaması zor olmakla birlikte, kendimiz oyun oynadığımız zaman, yaptığımızın oyun olup olmadığını biliyoruz. Oyun oynuyor isek, oyun olduğunun; neyin oyun olup, neyin oyun olmadığını bilincindeyiz. Çocukların da aynı farkındalık içinde olduklarını, onlarla konuşarak öğrenebilirsiniz. “Oyun oynama durumu,” oynayan tarafından bilindiği gibi, dikkatli bir gözlemci de bu ayrımı yapabilir. “Oyun çok çeşitli görünümelerde karşımıza çıkar. Etkileri o denli görünmez ve uzun dönemlidir ki, oyun hakkındaki herhangi bir tanım ya da açıklama, oyunun doğası gereği, yarım ya da eksik kalacaktır.” Perryman, 1962.



Oyunun işlevlerini, değerini ve yararlarını sıralamak.

Oyunun pek çok işlevi bulunmaktadır. Oyun, çocuğun hayattaki en önemli işidir. Çocuk oyun yoluyla hayatta kalma becerilerini öğrenir ve içine doğduğu karmaşık dünyaya ilişkin bir düzen arar ve bulur. Oyun yoluyla bedenini kontrol etmeyi öğrenir. Beyni, gözleri, elleri, ayakları arasında uyumu ve dengeyi sağlamayı öğrenir. Oyun yoluyla çevresindeki somut dünyayı araştırır, keşfeder; buna ilişkin bilgiler toplar ve düşünmeyi öğrenir; yine oyun yoluyla duygusal sorunlarını dışa vurur ve ilkel duygularını kontrol etmeyi öğrenir. İnsanlarla daha duyarlı ve sağlıklı ilişkiler kurmayı öğrenir. Oyun yoluyla sosyal bir varlık olmayı ve kendi toplumu içinde yer almayı öğrenir. Oyun, çocuğun kendini iyi hissetmesini sağlar ve yaşamı dolu dolu yaşayabilmesi için gerekli olan becerileri kazanmasına yardımcı olur.



Çocuklar için en etkin öğrenme ortamlarının neler olduğunu saptamak.

Çocukların etraflarındaki dünyaya ilişkin çeşitli bilgileri keşfedebilmeleri, keşiflerinden bir anlam çıkarabilmeleri ve kültürlerini edinebilmeleri

ri için bunu kolaylaştırıcı öğrenme ortamlarına gereksinimleri vardır. Eğitimciler çocuklar için en etkin öğrenme ortamlarının hareket, oyun ve duyuşal yaşantılar olduğunu belirtmektedir. Hareket, oyun ve duyuşal yaşantılar yalnızca öğrenme için birer araç, kolaylaştırıcı bir mekanizma görevini yapmakla kalmıyor, ayrıca ve aynı zamanda kendi içlerinde de öğrenmeyi gerçekleştiriyor.



Oyunun öğrenmeyi niçin kolaylaştırdığını açıklamak.

Oyun içinde çocuk özgün bir düşünürdür; düşsel yaratıcılığı ve pratik alana aktarmadaki yaratıcılığı geliştirir. Çocuk, oyunu isteyerek sürdürdüğü için dikkatini yoğunlaştırmayı ve yaptığı işte sebat etmeyi, kararlılıkla işini sürdürmeyi öğrenir. Düş gücünü ve yaratıcı düşünmeyi geliştirmeye oyunun katkısı olur. Kontrolün kendisinde olması haz vericidir. Ayrıca, kontrolün kendisinde olması, çalışma yapma ve çabasını sürdürme isteğini körükler, motivasyon sağlar. Motivasyon ise çabalarını sürdürme gücünü ve kararlılığını sağlar. Bu yeteneklerini geliştirir. Diğer yandan motivasyon yüksek olduğu için öğrenmenin niteliği yüksektir ve kalıcı olur.



Eğitimde oyuna yer verilmesini savunan görüşleri ve gerekçeleri açıklamak.

Çocuk eğitiminde kabul edilen temel ilkeler arasında; çocukların oyun oynayarak ve oyun aracılığı ile, kısaca oyun yolu ile öğrendiği ve geliştirdiği; oyunun, öğrenme için gerekli temel faktör olan motivasyon faktörünü barındırdığı; öğrenmenin ilerlemesi için yetişkinlerin oyun ortamlarını düzenleme, oyunun gelişimi gibi konularda sorumlulukları olduğu; bilişsel gelişimin oyun ile başladığı ilkesi bulunmaktadır. Bu ilkelerin benimsenmesi ve eğitimde oyuna yer verilmesini savunan gerekçelerin kimi kaynağını oyunu açıklayan oyun kuramlarından, kimisi de ekonomiden almıştır. Bu gerekçeler özetle şunlardır: Mutluluk sağlamlasının dayanak alınması, davranışçı yaklaşımın içinde ödül olarak kullanılması, tedavi edici özelliğinin dayanak alınması, öğrenmeyi, sosyal ve bilişsel gelişimi sağladığının dayanak alınması, öğrenmede ekonomi sağladığının dayanak alınması olarak özetlenebilir.

Kendimizi Sınayalım

1. Aşağıdakilerden hangisi oyunun **temel** özelliklerinden biri **değildir**?

- Oyun eylemi sonunda elde edilecek sonuçların değil, eylemin kendisinin önemli olması
- Öğretmenin kuralları karışıklık çıkmaması amacıyla önceden belirlemesi ve çocuklara açıklaması
- Oyunda çocuğun kendi kendini yönetmesi
- Oyunun içsel motivasyon ile güdülenmesi
- Oyun içinde gerçeklere tıpkısı gibi bağlı kalınması

2. Aşağıdakilerden hangisi çocukların nasıl öğrendiğini açıklayıcı ifade **değildir**?

- Keşif, mantık yürütme ve düşünce, çocukların spontane aktivitelerinden doğar ve gelişir.
- Çocuklar nesnelere ve insanlarla oynayarak kendi bilgilerini kendileri yapılandırır.
- Çocuklar hareket, oyun ve duyuşsal yaşantılar içinde öğrenirler.
- Çocuklar bilgiyi en kolay öğretmenlerin açıklamaları ile edinirler.
- Çocuklar oyun oynarlar; aynı zamanda oyun oynayarak oyun oynamayı öğrenirler.

3. Aşağıdakilerden hangisi oyunun öğrenmeyi niçin kolaylaştırdığına ilişkin açıklamalardan biri **değildir**?

- Öğrenmenin baskılardan uzak olmaktan yarar görmesi
- Hayalî ve rol oyunlarında çocukların düşünme ve soyutlamalar yapma yeteneklerini kullanması
- Çocukların sosyal etkileşimler içinde yer alarak bilgiyi yapılandırması
- İnsanlarda en iyi öğrenmenin, içsel motivasyonu ile öğrenme davranışlarına giriştikleri zaman ve durumlarda gerçekleşmesi
- Öğretmenlerin ve anne babaların, oyunun öğrenmeye katkısı konusundaki düşüncelerinin çok farklı olabilmesi

4. Aşağıdakilerden hangisi, oyunun çocukta sosyal gelişime sağladığı katkılardan biri **değildir**?

- Oyuncaklarını arkadaşları ile paylaşmayı bilme
- İşbirliği içinde çalışmalarını yürütme
- Yakın çevresindeki kişilerin bakış açılarından bazı olayları değerlendirebilme
- Nesnelerin özelliklerini araştırarak keşfedebilme
- Duyularını, çalışmalarını ve tepkilerini diğerleri tarafından kabul edilebilir biçimde ifade edebilme

5. Çocuklar için **en etkin** öğrenme ortamları aşağıdakilerden hangisidir?

- Okumaya hazırlayıcı masa etkinlikleri
- Okuma ve matematik kavramlarını geliştirici etkinlikler
- Çocukların keşfederek araştırabilecekleri oyuncakların bulunduğu ortamlar
- Hareket, oyun ve duyuşsal yaşantıların bulunduğu ortamlar
- Çeşitli sanat çalışmalarına yer verilen ortamlar

6. Aşağıdakilerden hangisi “oyun epizodu” terimini tanımlar?

- Diğerlerinden çok farklı olmayan, fakat kendi başına ayrı bir bütünlüğü olan olaylar dizisi
- Ciddi, dikkatin yoğun olduğu ve ayrıntıları olabildiğince iyi bulmaya hedeflenmiş faaliyet
- Çocukların ellerini ve parmaklarını kullanarak nesne üzerinde yaratılabilmesi olası her türlü değişiklikleri yapabilme, kontrol etme, dene-yebilme
- Haz ve mutluluk verici aktivite
- Manipülasyonun diğer adı

7. Aşağıdakilerden hangisi aktivite kavramını tanımlar?
- Hareket etme hâli; fiziksel hareketlilik; doğal ya da normal işlevlerde bulunma hâlidir.
 - Diğerlerinden çok farklı olmayan fakat kendi başına ayrı bir bütünlüğü olan olaylar dizisidir.
 - Çocukların ellerini ve parmaklarını kullanarak nesne üzerinde yaratabilmesi olası her türlü değişiklikleri yapabilmesi, kontrol etmesi, deneyebilmesidir.
 - Bir nesneyi ya da bir insanı başka bir şeyin bir kişinin yerine koyabilmektir.
 - Duyusal yaşantılar kazanmalarına olanak veren oyunlardır.

8. Oyunun bütün türlerinin hayali unsurlar barındırmasına ve hayali unsurların bulunması nedeniyle de kendi doğasına ilişkin kuralları bulunduğu inanan düşünür aşağıdakilerden hangisidir?

- Rubin, Fein ve Vandenburg
- Pellegrini
- Vygotsky
- Bruce
- Piaget

9. Eğitimde oyuna yer verilmesini savunan gerekçelerden “müfredat programı içinde oyun yer aldığı ve sınıf ortamında da oyuna yer verildiğinde, sınıf içinde verimli ve etkin bir öğrenmenin gerçekleştiği gözlenmektedir.” gerekçesi aşağıdakilerden hangisini dayanak almaktadır?

- Bilişsel yaklaşımı
- Ekonomik yaklaşımı
- Oyunun tedavi edici özelliğini
- Davranışçı yaklaşımı
- mutluluk sağlamasını

10. Aşağıdaki düşünürlerden hangisi oyunu “Oyun çok çeşitli görünümde karşımıza çıkar. Etkileri o denli görünmez ve uzun dönemlidir ki, oyun hakkındaki herhangi bir tanım ya da açıklama, oyunun doğası gereği, yarım ya da eksik kalacaktır.” şeklinde tanımlar?

- Bruce
- Maxim
- Hartley
- Lombroso
- Perryman

Yaşamın İçinden

Çocuğumuz Gözüyle Okulumuz

Anneciğim ve Babacığım;

Okulda neler yaptığımı çok merak ediyorsunuz biliyorum ben de size okulda bir günümü, neler yaptığımı, okulumun bana neler kazandırdığını anlatmak istiyorum.

Sabah okula geldiğimde öğretmenlerim beni güler yüzle karşıyor, dışarı ayakkabılarımı kendim yerleştirip içeri ayakkabılarımı yine kendim giyebiliyorum. Bu davranış benim kendi başıma da iş yapabildiğimi gösteriyor, kendime olan güvenimi artırıyor. Eğer sizler de bana çeşitli sorumluluklar verirseniz inanın her geçen gün kendime olan güvenim artacak....

Okulumuzda öğretmenlerimiz bizim gelişimimizi ilgi ve ihtiyaçlarımızı göz önünde bulunduran, yaratıcılığımızı artıran bir program uyguluyorlar. Bu program doğrultusunda sınıfımızda her gün çok çeşitli etkinlikler yapıyoruz. Bu etkinliklerin serbest zaman, türkçe -dil, oyun, müzik, okuma-yazmaya hazırlık, fen ve doğa etkinlikleri gibi farklı isimleri ve içerikleri var.

Günün ilk etkinliği olan serbest zaman etkinliğine katılıyorum Sınıfımdaki köşelerde (blok köşesi, kitap köşesi, evcilik köşesi, eğitici oyuncak köşesi vb.) arkadaşlarım ile oyunlar oynuyorum. Bu oyunlar benim kurallarını tanımamı, başkalarına karşı saygılı ve paylaşımcı olmamı sağlıyor ayrıca bu oyunlar ile hem sosyalleşiyorum hem de duygularımı özgürce ifade edebiliyorum. Sanat etkinliklerinde öğretmenlerimiz çeşitli materyaller ile faaliyetler yaptırarak hem küçük kas gelişimimizi hem de yaratıcılığımızı destekliyor. Çamurla oynuyoruz, parmak boyası ile ellerimizi boyayıp resimler yapıyoruz, pastel boyalarımızı sulu boyalarımızı kullanarak resimler boyarken dikkatli ve temiz çalışmalar yapmayı da öğreniyoruz.

Türkçe dil etkinliklerinde parmak oyunu, bilmeceler, tekerlemeler, şiirler öğreniyorum. Öğretmenlerimizin hikâye kitaplarından okuduklarını severek dinlerken bazen de hem bizi eğlendirmek hem de dikkatimizi toplamak için kuklalar ile ya da asetat kâğıtlarını tepgöz ile yansıtarak güzel hikâyeler anlatıyorlar. Daha sonra bu güzel hikâyeler hakkında sohbetler edip hikâyemizi dramatize ediyoruz, böylelikle hem güzel Türkçemizi ve gramer kurallarını öğreniyoruz hem de kendimizi ifade etmeyi görsel algılamamızı da güçlendirip kitap okuma sevgisi kazanıyoruz.

Oyun etkinliklerinde ise güzel havalarda bahçede oyunlar oynarken diğer günlerde öğretmenimizin rehberliğinde sınıf içinde çok eğlenceli oyunlar oynuyoruz. Bazı oyunlarımız hareketli oluyor, böylelikle hem enerjimizi atıyoruz hem de büyük kaslarımızı güçlendiriyoruz bazen de daha sakin oyunlar oynuyoruz. Bu oyunlar da hayal gücümüzü kullanmayı, yaşadıklarımızı çözmeyi, isteklerimizi daha iyi ifade etmeyi sağlıyor. Bazı oyunlarımız ise arkadaşlarımız ile oynadığımız grup oyunları oluyor. Grup oyunları hem liderliği hem de grup içinde görev almayı, birbirimizi dinlemeyi, sıramızı beklemeyi, arkadaşlığın önemini daha iyi anlatıyor. Müzik etkinliklerinde; şarkılar söyleyip ritme uygun danslar ediyoruz böylelikle ritme karşı duyularımızı geliştirirken sesleri ayırt etmeye çalışıyoruz. Ritim aletleri de kullanıyoruz böylelikle kendi ritimlerimizi ve şarkılarımızı da oluşturarak temel müzik becerileri kazanıyoruz.

Fen ve doğa etkinliklerinde duyularımızı geliştiren alan gezileri yapıyoruz. Bu gezileri öğretmenimizin hazırladığı programa göre yapıyoruz böylelikle öğretmenimizin bize anlatmak istediklerini daha iyi anlıyoruz. Sınıfımızda hayvan ve bitki yetiştirerek yeni sorumluluklar ediniyoruz. Eğlenceli ve ilginç deneyler de yapıyoruz. Bu sayede hem deneyerek öğrenmiş oluyoruz hem de yeni kavramlar geliştirmiş oluyoruz: araştırmanın incelemenin önemini anlarken ilgi alanlarımızı da keşfetmiş oluyoruz.

Okuma-yazmaya hazırlık etkinliklerinde ise ileriki yıllarda akademik başarılarımızı arttıracak olan en temel matematik becerilerini ve görsel olgunluğu kazanıp kavramları, şekilleri, renkleri öğreniyor, onları eşleştirerek öğretmenimizin rehberliğinde çalışmalar yapıyoruz.

Ayrıca bu etkinliklerin dışında yine benim gelişimlere katkı sağlayacak ek kurs çalışmaları da yapıyoruz (drama, müzik, halk oyunları, resim-seramik, İngilizce). Bu sayede yeteneklerimi keşfedip hem eğleniyor hem de kendimi daha rahat ifade edebiliyorum.

Sevgili Ailem: Biliyor musunuz okulumuzda uygulanan eğitim programının daha etkili olabilmesi için sizlerin öğretmenimle kuracağınız iletişim çok önemliymiş eğer sizler öğretmenlerimizin yaptığı aile katılım çalışmalarına dikkat ederseniz gelişimimize bir tuğla da siz koymuş olacaksınız haberiniz olsun!

Sizi Seven Çocuğunuz.....

Okuma Parçası

ÖYÜN VE İYİ DÜZENLENMİŞ BİR ÖYÜN ÖRTAMİ

Açıkça bilinmektedir ki, oyun oynama ve konuşma fırsatından mahrum olan çocuklar yeteri kadar gelişemezler. Oyun çocuğun işidir. Soru sorma ise sağlıklı gelişmenin en iyi göstergesidir. Çocuklar oynama ve konuşma konusunda cesaretlendirilmezlerse, erken yaşta öğrenmeler engellenmezse bile gecikebilir. Oyun çocuk için hem bir eğlence, hem de ciddi bir uğraştır. Oyunda bir hareket vardır, karşılıklı konuşma vardır, hatta çatışma vardır. Bunlar yoksa oyunun eğitici değerinden söz edilemez. Bütün bunları bir arada yaşaması da çocuk için gerçek anlamda bir eğitimidir. Çocuk oyunda hareket eder, duygu ve düşüncelerini, memnuniyetini veya rahatsızlıklarını dile getirir. Oyuna katılan diğer çocuklar ve yetişkinlerle yaptığı işbirliği ve kurduğu iletişim, onun dünya ve insanlar hakkındaki bilgilerle kaynak oluşturur.

Okulöncesi dönemdeki çocuğun en önemli faaliyeti oyundur. Bu açıdan ona, rahatça ve güvenli bir şekilde hareket edebileceği, uygun ve zengin bir oyun ortamı hazırlamak önemlidir. Bu ortamda çocuk diğer çocuklarla birlikte olabildiği kadar zaman zaman yetişkinle, zaman zaman da kendi başına oynayabilmektedir. Oyun sırasında çocuk, gelişiminin her yönü ile ilgili yaşantılar kazanır. Örneğin, oyun gereçleri ile oynarken zihinsel gelişmesine ilişkin deneyimler yaşayan çocuk, aynı oyuncu arkadaşları ile paylaştığında hem zihinsel-dilsel, hem sosyal, hem de çok kere duygusal deneyimler yaşar. Bazen grubun koyduğu kurallara uymakta güçlük çektiği için oyun dışı bırakılmanın üzüntüsünü yaşarken, bazen de grubun lideri olmanın hazzını duyar. Bazen bazı hareketlerle hem kendisinin hem de bazı yaşlılarının diğerleri kadar iyi olmadığını fark eder. Sevdiği ve sevmediği çocuklarla olan oyun tecrübeleri ona çeşitli sevinçler veya kırıklıklar yaşatabilir. Bütün bunlar ona davranışlarını düzenlemek için pek çok temel yaşantı kazandırır. Ancak önemli olan, çocuğun temel yaşam deneyimlerini kazanırken kendisini çok fazla baskı altında veya sınırlandırılmış olarak hissetmemesidir. Ama bu rahat ortamda aynı zamanda tehlikelerden, kendisine ve çevresine zarar verebilecek etkenlerden korunması da son derece önemlidir. Bu da yetişkinin ona sağlayacağı özgür güvenli ve iyi düzenlenmiş or-

Kaynak: <http://www.rshm.saglik.gov.tr/kres/kres.html>

taimla gerekleřtirilebilir. ocuęun hareketleri yetiřkinin talimatı ile deęil, eřya ve evrenin doęal engeli ile sınırlandırılmalıdır.

Kaynaklar: Oktay, Ayla; (1999).Yařamın Sihirli Yılları: Okulöncesi Dönem, Epsilon, İstanbul.

Turla, Ayře; (2003). Çocuk ve Yaratıcılık: Çocukum Daha Yaratıcı Olabilir mi?, Morpa Kültür Yayınları, İstanbul.

Göken, Fatma iędem; (2003). İlköęretime Hazırlık: Çocukum Okula Bařlıyor, Morpa Kültür Yayınları, İstanbul.

Kendimizi Sınayalım Yanıt Anahtarı

1. b Yanıtınız yanlıř ise “Oyunun Özellikleri” bölümünü yeniden gözden geçiriniz.
2. d Yanıtınız yanlıř ise “Oyun ve Öęrenme” bölümünü yeniden gözden geçiriniz.
3. e Yanıtınız yanlıř ise “Oyun Öęrenmeyi Niin Kolaylařtırıyor?” bölümünü yeniden gözden geçiriniz.
4. d Yanıtınız yanlıř ise “Oyunun İşlevi” ile “Oyun ve Öęrenme” bölümünü yeniden gözden geçiriniz.
5. d Yanıtınız yanlıř ise “Etkin Öęrenme Ortamları” bölümünü yeniden gözden geçiriniz.
6. a Yanıtınız yanlıř ise “Oyun Nedir?” bölümünü yeniden gözden geçiriniz.
7. a Yanıtınız yanlıř ise “Çocuklar Niin Hareket Eder ve Oyun Oynar?” bölümünü yeniden gözden geçiriniz.
8. c Yanıtınız yanlıř ise “Oyunun Özellikleri” bölümünü yeniden gözden geçiriniz.
9. b Yanıtınız yanlıř ise “Eęitimde Oyun ile İlgili Görüşler” bölümünü yeniden gözden geçiriniz.
10. e Yanıtınız yanlıř ise “Oyun Nedir?” bölümünü yeniden gözden geçiriniz.

Sıra Sizde Yanıt Anahtarı

Sıra Sizde 1

Çocuğun oyunu, verim bakımından, yetişkinin çalışması ile eş değerdir. Yetişkin çalışarak yaşamını kazanıyorsa çocuk da kişilik, beceri ve zekâ bütünlüğünü oyun oynayarak geliştirmektedir.

Sıra Sizde 2

Oyunun yararı yalnızca, çocuklara da yaratıcılık ve orijinal düşüncenin gelişimi ile sınırlandırılmaz. Çocuk, oyun sırasında, gerçek yaşamla bağlantı kurmayı, saygıyı, kendisine ve çevresine saygı duymayı, kendini korumayı, iletişimi, empati kurmayı, motor becerilerini geliştirmeyi öğrenir ve daha birçok alanda gelişim gösterir.

Sıra Sizde 3

Çocukların dayanıklılık kazanmalarında oyunun rolü büyüktür. Oyunun yararları ile ilişkilendirerek kısaca açıklayalım: Çocuk gerçek yaşamla bağlantı kurmayı, oyun içinde özgür olduğu için aksiliklerle baş etmeyi, denemeler yaparak yaşamındaki “iyi insan” ve “kötü insan” rollerine ilişkin anlayış geliştirmeyi, plan yapmayı öğrenir. Ayrıca acı, sevinç, ayrılıklar, kavuşmalar, şakaşma gibi olaylara karşı da gelişme gösterir.

Sıra Sizde 4

Vygotsky'e göre yaratıcılık yönleri küçük yaşta desteklenen çocuklar, ileriki yaşlarda yapacakları araştırmaları ve ortaya koyacakları bulgularla toplum için yararlı olacaktır.

Sıra Sizde 5

Etkin öğrenme; sınıflarında öğrenciler sıralar hâlinde hareketsiz oturmazlar. Sınıf düzeni değişkendir. Uygulanan etkin öğrenme tekniğine göre öğrencilerin; kümeler, iç içe halkalar, U, O, ve V harfleri şeklinde oturmaları gerekebilir. Bazen kimi öğrenciler ayakta, diğerleri oturarak çalışabilir. Çocuğun kavramları, ilerleyen basamaklar hâlinde sağlam olarak kurması için etkin öğrenmenin beş temel unsuru vardır: materyaller, malzemeleri kullanma, seçim, çocuğun dili, yetişkin desteği. Aktif öğrenme ortamında çocukların çok değişik şekillerde kullanabileceği, bol miktarda malzeme bulunur. Bu malzemeler değişik oyuncaklar, pratik günlük nesnelere (eski telefonlar, kap kacak, türlü giysi ve takılar, kitap ve magazinler, boya ve çeşitli kalemler gibi), doğal malzemeler (yaprak, çiçek, ağaç kabuğu, dallar,

deniz kabukları, meyve ve sebzeler gibi), artık materyaller (boş kutular, kavanozlar, şişeler, tuvalet kâğıdı ruloları gibi) olabilir. Çocuklar bu malzemeleri kullanmak için yeterli alan ve zamana sahip olmalıdır. Sunulan bu materyallerle oyunlar kurarlar ve bu oyun yaşantılarında öğrendikleri çok daha kalıcı olur.

Sıra Sizde 6

Hareket becerileri çocuğun çevresini tanımada ve yönetmesinde önemli rol üstlenir, çocuğu özgürleştirir. Çocuğun kendini ifade etmesine yardımcı olur. Çocuğun sosyal etkinliklere katılmasına ve sosyal uyum sağlamasına yol açar.

Sıra Sizde 7

Kendinden geçme; çevresinde olan bitenden habersiz olma durumunu anlatmaktadır.

Sıra Sizde 8

Arkadaşlıkların kurulmasında ve sürdürülmesinde paylaşım, iş birliği, yardımlaşma, karşısındakinin bakış açısıyla olaya bakabilme ve diğerinin duygularına gerçekten önem verebilme gibi duygu ve yeteneklerin gelişimine olanak sağlar.

Sıra Sizde 9

TÜSİAD eğitim raporuna göre; kapsamlı ve nitelikli bir erken çocukluk eğitimi uygulamasının toplumun eğitim düzeyini yükselteceği, daha sağlıklı olmasını sağlayacağı, toplumsal uyuma ve buna bağlı olarak beşeri sermayenin güçlenmesine neden olacağı kaydedildi. Rapor da, “Araştırmalar göstermektedir ki okulöncesi dönemde insan sermayesine yapılan yatırımların getiri oranı en yüksek düzeyde olmaktadır.” denildi. Uluslararası alanda erken çocukluk eğitiminin öneminin giderek arttığı, burada hedef kitlenin farklı yaş grupları olmakla birlikte önceliğin okulöncesindeki 5-6 yaş grubu olduğu ve bu hizmetin çoğunlukla kamu tarafından karşılandığı vurgulanan raporda, hizmetlerden yararlanma oranlarının bazı ülkelerde 3-5 yaş grubu için yüzde 100'e yaklaştığı, gelişen ve az gelişmiş ülkelerde ise bu oranın düştüğü belirtildi.

Yararlanılan ve Başvurulabilecek Kaynaklar

- A. Driscoll and N.G. Nagel. (1998). **Early Childhood Education, Birth-8**, Boston: Allyn and Bacon.
- Garvey, C. (1990). **Play**. Massachusetts: Harvard University Press.
- Lee, C. (1977). **The Growth and Development of Children**, Essex: Longman Group Limited.
- Guha, M. (1996). "Play in School," Blenkin, G.M. and Kelly, A. V. **Early Childhood Education**. London: Paul Chapman Publishing.
- Manning, K. and Sharp, A. (1977). **Structuring Play in the Early Years at School**, Sussex: Schools Council Publications.
- Moyles, J.R. (1994). **The Excellence of Play**, Buckingham: Open University Press.
- Millar, S. (1968). **The Psychology of Play**, London: Penguin Books.
- Curry, N.E. ve Arnauld, S.H. (1984). "Play in Developmental Preschool Settings," Yawkey, Thomas D. and Pellegrini, Anthony D. (Eds.). **Child's Play: Developmental and Applied, Hillsdale**, New Jersey: Lawrence Erlbaum Associates, Publishers.
- Bruce, T. (1991). **Time to Play in Early Childhood Education**, London: Hodder and Stoughton.
- Wood and Attfield.(1996). **Play, Learning and the Early Childhood Curriculum**.
- Seefeldt, C. and Barbour, N. (1990). **Early Childhood Education**, New York: Macmillan Publishing Company.
- Winnicott, D.W. (1971). **Oyun ve Gerçeklik**, Çev. Tuncay Birkan. İstanbul: Metis Yayınları.
- Uluğ, Ormanlıoğlu Mücella. (1999). **Niçin Oyun?**, İstanbul: Özne&Göçebe Yayınları.
- <http://www.1bilgi.com/genel-kultur/9582/aktif-etkin-ogrenme.html>
- Osman Göde-Gülen Vural. (2003). "Çocuklarda Hareket Eğitimi" **Çoluk Çocuk Dergisi**, 28, 16-19.
- <http://www.internettv1.com/>

Oyuna Kuramsal Yaklaşım

2



Kaynak: home.arcor.de/Piet-Nadia/uni/piaget_2.jpg

Piaget

Piaget'e göre mantıklı düşünme sadece çocukların nesnelere ilgilenmeleri ile olmaz, diğer çocuklar ile oynamaları yoluyla gelişir. Çocuk, kurallı oyunlardaki kurallara uyarken benmerkezci düşünce tarzından da kurtulur ve oyunun kuralları gereği sosyal normlara uygun davranır. Ona göre, oyun ve taklit bilişsel gelişimin ayrılmaz bir parçasıdır.

Amaçlarımız

Bu üniteyi tamamladıktan sonra,

- 👁️ tarih sürecinde düşünürlerin oyunla ilgili görüşlerini açıklayabilecek,
- 👁️ oyunla ilgili teorilerin genel sınıflandırmasını açıklayabilecek,
- 👁️ klasik oyun teorileri ile oyunu açıklayabilecek,
- 👁️ psikanalitik teorileri yoluyla oyunu açıklayabilecek,
- 👁️ bilişsel gelişim teorileri yoluyla oyunu açıklayabilecek,
- 👁️ ekolojik oyun teorileri yoluyla oyun ortamlarını açıklayabilecek bilgi ve beceriler kazanabileceksiniz.



Örnek Olay

Hidayet Hanım, bir süre ilkökul öğretmeni olarak çalıştıktan sonra küçük çocukları sevdiği için yeni açılan okulöncesi eğitim kurumunda öğretmenliğe başladı. Çocuklara bildiği her şeyi öğretmek istiyordu. Çocukların zamanlarının bir dakikasının dahi boş geçmesinin önemli bir kayıp olduğuna inanıyordu. Bu nedenle büyük emek vererek 5-6 yaş grubu için gün boyu sürecek bir ders programı hazırladı. Çocukları, en iyi niyetiyle ilkökula hazırlayıcı, okuma, yazma, sayı ve kavram becerilerini geliştirici eğitsel etkinlikler planladı. Bunları uygulamaya başladıktan kısa bir süre sonra çocukların çok sıkıldıklarını ve bu çalışmalara isteksiz olduklarını gözledi. İsteksizlikleri giderek arttı ve sınıfta disiplin sorunları çıkmaya başladı. Birbirlerinin eşyalarını istiyorlar, karıştırıyorlar, birbirleri ile ilgili sızlanıyorlar ve çok sık bahanelerle sınıftan çıkmak istiyorlardı. Çocukların okumaya, öğrenmeye karşı gösterdikleri bu isteksizliğe canı oldukça sıkılmıştı.

Çocukların o güne dek oyuna duydukları ilgiye ve isteğe pek önem vermemişti. Çünkü oyunun çocuk eğitimi içinde bir zaman kaybı olduğuna inanıyordu. Okuldan sonra nasılsa evde, sokakta oynuyorlardı. Yoksa oyun çocuğun yaşamında sandığından daha mı önemli bir yere sahipti? Okulöncesi çocuklarıyla yaşadığı bu sorunlar karşısında, “çocuklar ve oyun” konusunu düşünürlerin nasıl değerlendirdiğini merak etmeye başladı. Acaba insanın gelişimi, sağlığı ve eğitimi konusunda önemli görüşleri olan çeşitli düşünürler çocukların oyun gereksinimlerini nasıl açıklıyorlardı? Bu açıklamalardan alabileceği ipuçları var mıydı?

Anahtar Kavramlar

- Oyun
- Oyun Tarihi
- Erken Dönem Düşünürler
- Klasik Oyun Teorisi
- Psikanalitik Teori
- Bilişsel Gelişim Teorisi
- Ekolojik Teoriler

İçindekiler

- OYUN İLE İLGİLİ GÖRÜŞLERE GENEL BAKIŞ
- TARİH SÜRECİNDE DÜŞÜNÜRLERİN OYUNLA İLGİLİ GÖRÜŞLERİ
- KLASİK OYUN TEORİLERİ
- PSİKANALİTİK TEORİLER
- BİLİŞSEL GELİŞİM TEORİLERİ
- EKOLOJİK TEORİLER

OYUN İLE İLGİLİ GÖRÜŞLERE GENEL BAKIŞ

Oyun insan hayatının hemen her evresinde var olan bir etkinlik olmakla birlikte özellikle hayatın ilk yıllarındaki temel yaşam deneyimleri ile ilişkilendirilir. Bu nedenle de oyun ve çocuk sözcükleri sık sık birlikte kullanılır. Oktay'ın belirttiği gibi, "Oyun özellikle hayatın ilk yıllarında çocuğun içinde yaşadığı dünyayı tanıması, sevgilerini, kıskançlıklarını, mutluluk ve kırıklıklarını, düşmanlıklarını, iç çatışmalarını, hayallerini, düşüncelerini ifade edebilmesi için en uygun dil olarak kabul edilmektedir."

Oyunla ilgili görüşlere tarihsel süreç içinde baktığımızda yaşanan çağın özelliklerinin, oyunla ilgili görüşleri de önemli ölçüde değiştirdiği dikkati çekmektedir. Bu açıdan bakıldığında ilk Çağ insanının genç kuşakların hayata hazırlanmasında iş kadar önemli gördüğü oyun, Orta Çağ'da işle bütünleşmiş hem çocuklar hem de yetişkinler için beceri kazanmaya, rahatlamaya ve dünyayı tanımalarına yardımcı olan bir uğraş olarak kabul edilmiştir. 18. yüzyıldan itibaren ve özellikle 19. yüzyılda sosyal bilinç gelişmiş ve çocukluğa gelişimin önemli ve farklı bir dönemi olarak bakılmaya başlanmıştır. Günümüzde ise endüstri ve teknoloji ile şehirleşmenin sonucu olarak oyun, çocukluk dönemini neredeyse tek başına temsil eden bir uğraş hâline gelmiştir. Bugün kırsal alanda yaşayan çocuk, hâlâ iş ve oyunu birlikte gerçekleştirirse de artık -özellikle şehir yaşamında- geçmişte olduğu gibi çocukların çalışmaları beklenmemektedir. Hatta artık çocukların çalıştırılmamaları ile ilgili uluslararası sözleşmeler, bunu kabul eden ülkelerde konuya ilişkin yasal düzenlemeler de vardır. Buradaki ortak görüş açısı, ileri teknoloji ve endüstriyel ürünlerin kullanıldığı çağdaş yaşam ortamında çocukların yeterli becerilere sahip olabilmelerinin ancak iyi bir eğitimle gerçekleşeceği fikridir.

TARİH SÜRECİNDE DÜŞÜNÜRLERİN OYUNLA İLGİLİ GÖRÜŞLERİ

Tarihsel perspektiften bakıldığında eğitim konusu ile ilgilenen düşünürlerin önemli bir kısmı çocukluk dönemine ilişkin eğitim düşüncelerini belirtirken, oyunla ilgili görüşler de ileri sürdükleri dikkati çekmektedir. Bunlar bir teori oluşturacak kadar kapsamlı olmasalar da oyunla ilgili bakış açısını, çocuğun eğitiminde oyuna nasıl bir yer verildiğini göstermeleri açısından ilgi çekicidir. Bu kategoride Aristoteles, Quantilianus, Comenius, Locke, Pestalozzi, Rousseau, Fröbel ve Montessori ilk akla gelen isimlerdir.

Aristoteles (M.Ö.384-322)

Platon'un öğrencisi ve Büyük İskender'in öğretmeni olan ünlü Yunan düşünürü Aristoteles, pek çok konuda olduğu gibi eğitim konusunda da insan ve toplum dengesini gözetken yaklaşımı ile hâlâ dikkati çeken biridir. O, insanın eğitiminde -alışkanlıkların, beden ve zihnin eğitiminden oluşan- başlıca üç temel alan olduğunu ve eğitimin buna göre farklılaştırılmasını ister. Özellikle; beş yaşına kadar çocukların öğretime sokulmamasını ve bu devrede çocuğa oyun ve diğer meşguliyet imkânlarının sağlanmasını ister.

Aristoteles, düşüncesini şöyle ifade etmiştir: "Bu dönem boyunca, çocuklara herhangi bir şey öğretmeye kalkmak ya da gelişmelerini engelleyecek işler yaptırmak doğru değildir. Ama bir yandan hareketsiz bırakılmamalı, vücutları çalıştırılmalıdır. Bu olanağı çocuklar, birçok yollarla ama en çoğu da oyunla bulurlar. Başka her şey gibi, oyunları da özgür kişilere yaraşacak türden ne yorucu ne de düşünceden yoksun olmalıdır.

Eğitim konusu ile ilgilenen düşünürlerin oyunla ilgili görüşleri çocuğun eğitiminde oyuna nasıl bir yer verildiğini gösterir.

Aristoteles;

- beş yaşına kadar çocukların öğretime sokulmamasını,
- çocuğa oyun ve diğer meşguliyet imkânlarının sağlanmasını ister.
- Oyunları özgür kişilere yaraşacak türden ne yorucu ne de düşünceden yoksun olmalıdır.

Çocuk denetçileri denilen görevliler, bu yaştaki çocuklara ne gibi öykü ve masallar anlatılacağını kararlaştırmaya özen göstermeliler çünkü şimdi dinleyecekleri her şeyin ilerideki okul dönemleri için bir hazırlık sayılması gerekir. Bu nedenle, oyunları, geniş ölçüde, daha sonra ciddi olarak yapacakları şeylerin bir öykünmesinden ya da prova edilmesinden oluşmalıdır.”

Aristoteles'e göre, beden zihinden önce şekillendiği ve zihinsel eğitim, beden eğitimi üzerine dayandığı için, gençler önce bir jimnastik öğretiminden ve eğitiminden geçirilmelidir. Aytaç'ın aktardığına göre; jimnastik öğretmenin yapacağı ilk iş, en iyi vücut alıştırmalarının hangileri olduğunu ve hangi vücutlar için ne gibi beden hareketlerinin uygun düşeceğini tespit etmektir. Zihin ya da entelektüel eğitim, beden eğitimi üzerine oturtulur.

Quantilianus;

- eğitimin, çocuk büyüyünce okuma ve yazmaya karşı isteksizlik duymayacağı şekilde düzenlenmesini,
- bunun için de ilk eğitim oyun içinde ve oyun şeklinde uygulanmasını ister.

Comenius;

- oyuna ve yaşam deneyimlerine önem verir,
- beslenme ve uyku düzeni ile temiz havanın değerini belirtir,
- çocuklardaki bireysel farklılıklara önem verir.

Quantilianus (1592-1670)

Ünlü Romalı düşünür Quantilianus, “Eğitim yedi yaştan değil, bir yaşından itibaren başlamalıdır. Eğitim o şekilde olmalıdır ki, çocuk büyüyünce okumaya ve yazmaya karşı bir isteksizlik duymasın. Bunun için ilk eğitim, oyun içinde ve oyun şeklinde uygulanmalıdır.” sözleri ile bu konudaki düşüncelerini özetlemiştir.

Johann Amos Comenius (1592-1671)

Seyrek ve Sun'un ifadesine göre; Comenius, oyuna ve çocuğun yaşam deneylerine önem veren ilk eğitimcilerden biridir. Sağlam bir bedene sahip olmanın gereğine değinmiş; çocuk için beslenme düzeni, uyku ve temiz havanın değeri üzerinde durmuştur. Eğitimde, çocukların birbirlerine göre taşıdıkları bireysel farklılıklarına da önem veren bu eğitimci, yaşlara göre düzenlenen izlencelerde çocuğun ilgi ve gereksinmelerinin de göz önünde bulundurulması görüşünü ileri sürmüştür.

SIRA SİZDE

1

Çocukların bireysel farklılıklarının ilgi ve gereksinimlerinin bildiğiniz kadarıyla dikkate alınması ve eğitim programlarının bu doğrultuda hazırlanması düşüncesi günümüzde benimsenmiş midir, uygulanmakta mıdır?

Locke;

“Derslerin daha çekici olmasını istiyorsanız, çocuğun ilk yaşlarındaki oyun içgüdülerinden faydalanınız.”

John Locke (1632-1704)

Comenius ile Locke özdeş görüşleri paylaşır. Bedenin yöntemlice sertleştirilmesini, dayanıklı bir duruma getirilmesini, jimnastikle eğitimi, yalın ve doğaya uygun yaşayış biçimini öneren ilk eğitimcidir.

Locke, eğitim ve öğretimde oyun etkinliğini savunur; “Derslerin daha çekici olmasını istiyorsanız, çocuğun ilk yaşlarındaki oyun içgüdülerinden faydalanınız.” der.

Jean Jacques Rousseau (1712-1778)

Rousseau; çocukluk dönemini çocuğun ruhsal ve bedensel gelişmesi için önemli bir aşama olarak görür. Oyun, bu dönemdeki gelişmenin doğal bir parçasıdır.

Rousseau'ya göre çocukluk dönemi gelecek için sınırlanmış bir dönem değil, daha çok çocuğun ruhsal ve bedensel gelişmesi için önemli bir aşamadır. Oyunu, bu dönemdeki gelişmenin doğal bir parçası olarak görür ve oyuncaklarının da sade ve doğal olmasını ister. Çocuk toplumdan uzak bir yerde bir eğitici ya da anne-baba tarafından eğitilmelidir.

Rousseau, el işleri aracılığıyla çocuğa hesaplama ve düşünme yeteneği aşılandığını, el işlerinin tüm eğitimi etkileyen bir etkinlik olduğunu söyler ve öğrencisi Emil'in bir el sanatı öğrenmesini gerekli bulur.

Rousseau çocukluk dönemini çocuğun ruhsal ve bedensel gelişmesi için önemli bir aşama olarak görür. Oyun, bu dönemdeki gelişmenin doğal bir parçasıdır.

Rousseau'yu kendinden önceki pedagoğlardan ayıran en önemli unsurlardan biri, çocukların beden ve ruhlarının engellenmeden geliştirilmesine ve vaktinden önce dışarıdan yapılacak her türlü müdahaleden korunmasına dikkati çekmesidir. Ona göre, “Çocukları sevmeliyiz, oyun oynamalarına ve eğlenmelerine izin vermeliyiz. Oyun ve neşe, çocukların doğal yönsemeleri ve haklarıdır.”

Rousseau;
 • “Çocukları sevmeliyiz,
 • oyun oynamalarına,
 • eğlenmelerine izin vermeliyiz.”

Johann Heinrick Pestalozzi (1746-1827)

Rousseau'nun doğal eğitim görüşünden etkilenen Pestalozzi, “yaparak öğrenme” ilkesini, eğitim dünyasında gündeme getirmiş gerçek bir önderdir.

Leif-Rustin adındaki yazar Pestalozzi'nin görüşlerini anlatır. Pestalozzi'nin ortaya koyduğu bütün eserlerinde tekrarlayıp durduğu ilke şudur: “Bizi değiştiren, bilgili kılan hayattır. Ama bunun temelinde, çiftlikte, tarlada çalışma ve oyun tecrübesi de bulunmalıdır. Böyle bir tecrübesi bulunan kimse, aynı zamanda zihinsel temel niteliklere de sahip olacaktır. Böyle bir tecrübeden yoksun kimse, beceriksiz ve kabiliyetsiz görünecektir. Üstelik ne okul ne eğitim çabaları ne öğretmenin övgüleri ne de yazı, hesap ve diğer konular hakkında bilgili olması onda herhangi bir değişiklik yapabilecektir.”

Pestalozzi;
 • “Yaparak öğrenme” ilkesini eğitim dünyasına önermiştir.
 • Bizi bilgili kılan hayatın temelinde, çiftlikte ve tarlada çalışma ve oyun tecrübesinin bulunduğu inanır.

Pestalozzi çocuğun bütün hareket ve oyunlarının etkinlik isteğine olanak veren eklem alıştırmaları olduğu sonucuna varmış, bu eklem alıştırmalarının gelişmesinden, düzenlenmesinden oluşacak etkinlik sistemini “Elemantar Jimnastik” olarak nitelendirmiştir. Seyrek ve Sun'un anlattığına göre, bu sistemde kendisinin eğitime kazandırdığı, “kolaydan zora, bilinenden bilinmeyene, doğaldan yapaya” diye özetlenebilecek olan “**Basamaklar İlkesi**”ne geniş ölçüde yer vermiştir.

Basamaklar ilkesi;
 • kolaydan zora,
 • bilinenden bilinmeyene,
 • doğaldan yapaya eğitim olarak özetlenebilir.

Seefeldt ve Barbour'un anlattığına göre, ilk **açık havada eğitim okulunu** başlatan Pestalozzi, çocukların öğrenmek için evde olduğu gibi burada da oynamaları gerektiğini belirtir.

Friedrich Wilhelm August Froebel (1859-1952)

Leif-Rustin'in bir ifadesine göre, eğitsel oyuncaklar yardımı ile oyunla sistemli bir biçimde sürdürülen eğitim fikrini ve bunun uygulamasını Froebel'e mal etmek gerekir.

Çocuk oyunları Froebel'in yol göstericiliği ile eğitimin önemli bir aracı olmuştur. Froebel'e göre:

- Çocuk, oyun oynamak gereksinimindedir.
- Bu nedenle çocuğa oyunla daha iyi öğretilebilir.
- Çocuk bedensel ve ruhsal gelişimini oyunla sağlar.
- Oyun sırasında edinilen bilgiler, çocukta daha iyi yerleşir.
- Onun için, çocuğa her şey onun canlı ortamı içerisinde öğretilmelidir.

Froebel'e göre;
 • çocuk, oyun oynamak gereksinimindedir,
 • çocuğa oyunla daha iyi öğretilebilir,
 • çocuk bedensel ve ruhsal gelişimini oyunla sağlar,
 • oyun sırasında edinilen bilgiler, çocukta daha iyi yerleşir,
 • çocuğa her şey canlı ortamı içerisinde öğretilmelidir.

Froebel'e göre oyun, çocuğun benliğini kendi iç zorunluluğu ve ihtiyacından dolayı, serbestçe dışarı yansıtmasıdır. Her türlü iyinin kaynağı, oyunda yer alır ve onda ortaya çıkar. Bu aşamada oyun, insanın daha sonraki tüm hayatının iç yapısını, insanda saklı doğal hayatın bir örneğini ve kopyasını teşkil eder. Bu nedenle de oyun, neşe, hürriyet, memnunluk, tatmin ve sükûnet doğurur. Oyun çocuğun iç dünyasının aynasıdır.

Froebel'e göre oyun;
 • neşe,
 • hürriyet,
 • memnunluk,
 • tatmin,
 • sükûnet doğurur.

Froebel'e göre oyun çocukta hangi duyguları yaratır?



Kendi kendine aktiflik içinde yoruluncaya kadar zekice ve sakin bir tarzda oyun oynayan çocuk, Froebel'e göre, daha sonraki hayatında başarılı, sakin, daya-

Oyun oynayan çocuk daha sonraki hayatında;

- başarılı,
- sakin,
- dayanıklı,
- kendisinin ve başkalarının refahını,
- iyiliğini isteyen,
- fedakâr bir insan olur.

Montessori;

- “Çocuk etkinliğe can atar.
- Ona etkinlik olanakları sağlarsak mutluluk veririz.
- Bu etkinlik faydalı olursa onun etkinlik gereksinimi kargaşalık yaratacağı yerde bir iş yaratmış olur.”

nıklı, gerek kendisinin gerekse başkalarının refahını ve iyiliğini fedakârca destekleyen bir insan olur.

Maria Montessori (1870-1952)

Montessori, iş ve etkinlikleri oyundan ayrı olarak düşünür gibi görünse de aslında görüşleri öbür eğitimcilerle çelişmez. Bu olsa olsa oyunun değişik bir yorumu, değişik bir anlatımıdır. Montessori'ye göre çocuk yaşamındaki oyun ancak daha iyi bir şey bulunamadığı zaman başvurduğu bir şeydir. Çocuk, uydurma uğraşlardan çok daha önemli işler yapmaya kendini yetkin saymaktadır. İş ve etkinlik konusunda Montessori şunları söyler: “Çocuk etkinliğe can atar. Eğer ona etkinlik olanakları sağlarsak mutluluk veririz. Bu etkinlik faydalı olursa onun etkinlik gereksinimi kargaşalık yaratacağı yerde bir iş yaratmış olur.”

Montessori oyunları, çocuğu gerçek hayattaki güçlüklerle karşı karşıya getirmez. Bu oyunlar, fiilen duyu organları ile diğer bazı alanlarda çocuğu geliştirmek amacı ile suni olarak düşünülmüştür. Leif-Rustin'in anlatımına göre, Montessori, çocuğun bütün çalışmalarını ve hareketlerini oyun değil, iş olarak tanımlar.

SIRA SİZDE

3

Görüşlerini verdiğimiz düşünürler dışında özellikle çocuklar ve oyun için teori geliştirilmiş midir, geliştirilmişse, bunlar hangileridir?

Oyunla ilgili teoriler özellikle 19. yüzyıl sonlarında ve 20. yüzyıl başlarında geliştirilmeye başlanmıştır. Teorisyenlerin oyuna verdikleri anlama göre çeşitli şekillerde sınıflandırmalar yaptıkları görülmektedir.

Oyunla ilgili teorilerin en genel sınıflandırmasını Seefeldt ve Barbour aşağıdaki şekilde yapabilmüşlerdir:

- Klasik Teoriler
- Rekreasyon (Rahatlama) Teorisi
- Fazla Enerji Teorisi
- Rekapitülasyon Teorisi
- Hazırlık veya Ön Egzersiz Teorisi
- Haz Teorisi
- Psikanalitik Teoriler
 - Sigmund Freud
 - Erikson
- Bilişsel Gelişim Teorileri
 - Jean Piaget
 - Lev Semenovich Vygotsky
- Ekolojik Teoriler

KLASİK OYUN TEORİLERİ

Bruce bu teoriyi “Bu kategorideki teoriler iş ve oyunu birbirinden farklı etkinlikler olarak kabul etmektedir. Ancak, iş ve oyunun bu tarzda kutuplaştırılması, son iki yüzyılda büyük güçlükler yaratmıştır.” sözleri ile açıklamaktadır.

Rekreasyon (Rahatlama) Teorisi

Bu teoriye göre, çalışma sırasında kullanılan ve azalan enerjiyi yerine getirmek için oyundan yararlanılır. Seefeldt ve Barbour, özellikle büyük kasların çalıştırılmasını içeren hareketlerin bu rahatlama için çok uygun olduğunu söyler.

Çalışma sırasında kullanılan ve azalan enerjiyi yerine getirmek için oyundan yararlanılır.

Bruce ise bu teoriyi şöyle açıklar: “Bu teori, programda çocuklara verilenlerin akademik ve akademik olmayan faaliyetler şeklinde dengelenmesini önerir. Oyun, okuma yazma ve aritmetik gibi akademik çalışmaları yaparken harcanan enerjiyi yeniden canlandırır.” Bazen bu görüş, çalışmak istemeyen veya örneğin, yazmak gibi bir işi sevmediği düşünülen çocuklar için özel olarak kullanılır: “İşini bitirdiğin zaman oynayabilirsin.”

Fazla Enerji Teorisi

Herbert Spenser, psikoloji konusunda yazdığı ilk kitaplarından birinde, fazla enerjinin sağlıklı bir sinir sisteminin ürünü olarak biriktirilmesi ve sonra da dışa vurulmasına ilişkin hipotezini geliştirmiştir. Seefeldt ve Barbour'un belirttiği gibi, bu teoriye göre insan doğal olarak aktiftir ve insan, enerjisinin bir kısmını biriktirir ve bunu yaşamın sürdürülmesi için kullanması gerektiği zamanlarda eğlence için kullanır.

Spenser'in, endüstri makinelerinin buhar çıkarması kavramından etkilenerek ortaya attığı bu görüşe göre oyun, çocuklarda enerjiyi dışa vurmanın kabul edilebilir bir yolu olarak görülmektedir. Bruce'un aktardığına göre, böylece çocuk fazla enerjisini; eğlenebileceği, kendini geliştirebileceği, çevresine ve kendisine zarar vermeyen bir uğraşla oyun yoluyla kullanır.

Gerek Rekreasyon Teorisi gerekse Fazla Enerji Teorisi'nin her ikisi de bizi, oyun zamanı ile çalışma zamanının ayrılması prensibine götürür. Bu görüş ışığında, özellikle okullarda çalışma zamanları ve oyun zamanları (teneffüs) vardır. Böylece çocuklar, bu teorilere göre, teneffüsteki oyunlarda, dersler sırasında oluşan uyuşukluklarını, gerginliklerini atıp rahatlayabilirler veya azalan enerjilerini yeniden toplayabilirler.

- Çocuk fazla enerjisini;
- eğlenebileceği,
 - kendini geliştirebileceği,
 - çevresine ve kendisine zarar vermeyen bir uğraşla,
 - oyun yoluyla kullanır.

Spencer'in etkilendiği endüstri makinesinin buhar çıkartması kavramı nedir?



4

SIRA SİZDE

Rekapitülasyon Teorisi

Bu teori, Stanley Hall (1884-1924) tarafından geliştirilmiştir. Buna göre oyun, çocuğun içinde yaşadığı kültürün bir özeti, bir aynasıdır. Çocuklar, oynadıkları oyunlarla atalarının geçmiş yaşam tarzlarını yansıtmaktadırlar. Başka bir deyişle, çocuklar, oyun faaliyetlerinde insanın evrimindeki kültürel aşamalara uygun bir gelişme gösterirler.

Bu teoriye göre oyun yoluyla insanlığın istenmeyen özellikleri yok edilebilir. Seefeldt ve Barbour'nun açıklamasına göre oyun, çocukları basit oyun aşamasından modern dünyada gerekli olan daha gelişmiş ve karmaşık etkinliklere yönlendirir.

Çocuklar, oyun faaliyetlerinde insanın evrimindeki kültürel aşamalara uygun bir gelişme gösterirler.

Hazırlık veya Ön Egzersiz Teorisi

Groos (1922) tarafından geliştirilmiş olan bu teori, oyunu, yetişkinlik yaşamına hazırlayıcı bir etkinlik olarak kabul eder. Bruce'un aktardığına göre Groos düşüncesini, “Çocuk, oyun yoluyla bir yetişkin olarak nasıl yaşanması gerektiğini araştırır ve bunları uygulama fırsatı bulur.” sözleri ile açıklamıştır.

Çocukluk oyunları, ona gençlik ve yetişkinlik yaşında kendisinden beklenenleri yerine getirebilme konusunda yeterlilik kazandırır.

“Çocuk, oyun yoluyla bir yetişkin olarak nasıl yaşanması gerektiğini araştırır ve bunları uygulama fırsatı bulur.”

Oyun sürecinde mutluluk ve haz yaşanır.

Haz Teorisi

Bu teori, Charlotte Bühler (1937) tarafından geliştirilmiştir. Bühler, teorisinde, oyun sürecinde yaşanan mutluluk ve hazzı vurgulamaktadır. Bruce'un ifadesine göre Bühler, oyun sırasında sergilenen motor aktivitelerin sonucunda, haz duygusunun yaşanılmasını kaçınılmaz olarak görür.

Bühler'in bu görüşü aynı zamanda oyunun temel karakteristiklerinden biri olan "eğlenceli olma" kavramını da içermektedir.

Buraya kadar açıklanan kuramlar oldukça eski olmalarına karşın, geçerliliklerini tamamen yitirdikleri de söylenemez. Zira bunların her biri, aslında oyunda mevcut olan bir özelliğe işaret etmektedir. Bunlardan yalnızca birini kabul etmek oyunu açıklamak için yeterli olmayabilir. Bu nedenle "oyun teorileri" olarak adlandırılan diğer kuramları incelemek yararlı olacaktır.

PSIKANALİTİK TEORİLER

Psikanalitik Teori;

- oyun davranışını, çocuğun büyümeye ilişkin biyolojik ihtiyacı ile,
- büyüme arzusunun bir birleşimi olarak açıklar.

Psikanalitik Teori, özellikle Freud'un ve ondan sonra da Erikson'un çalışmalarına dayandırılabilir. Bu teoriye göre, oyun davranışı, çocuğun büyümeye ilişkin biyolojik ihtiyacı ile büyüme arzusunun bir birleşimi olarak açıklanabilir. Oyun, çocuk için aynı zamanda bir arınmadır.

Seefeldt ve Barbour'a göre oyun, çocukların kendi dünyalarını yaratmalarına imkân verdiği gibi, olayların akışını değiştirebilmelerine ve istedikleri gibi sonuçlandırabilmelerine de imkân verir.

Sigmund Freud (1856-1939)

Freud'a göre oyun ortamı;

- çocuğun arzularını karşılayabileceği,
- geçirdiği travmatik olaylara hakim olabileceği ortamdır.
- Çocuğa gerçeklerin sınırlarından kurtulabileceği,
- saldırgan dürtülerini yansıtabileceği güvenli bir ortam sunar.

Freud'a göre oyun ortamı, çocuğun arzularını karşılayabileceği ve geçirdiği travmatik olaylara hâkim olabileceği ortamdır. Freud'a göre oyunun zıttı ciddi olan değil, gerçek olandır. Oyun çocuğa gerçeklerin sınırlarından, yapılarından kurtulabileceği ve genellikle saldırgan dürtülerini yansıtabileceği güvenli bir ortam sunar.

Freud'un görüşleri oyun gelişimi açısından incelendiğinde, arzu ve isteklerin oyun yoluyla ifadesinin kısa süreli olduğu, rasyonel düşüncenin ve egonun gelişmesiyle oyunun son bulduğu görülür. Ego geliştikçe, "id" in kabul edilemeyecek istekleri artık doğrudan ifade edilemez. Bunun yerine ego, aynı arzuları jestlerle, şakalarla ya da yaratıcı sanat etkinliklerinin yardımıyla ifade eder. Bu şekilde ego, oyunun yerine sosyal kabul gören daha gerçekçi davranışları yerleştirmiş olur. Ancak oyunun dinamiği, ilerideki yaşlarda görülen davranışların bilinçaltı motivasyonunda varlığını sürdürmeye devam eder.

Freud'a göre çocuklar, oyunlarında kimleri taklit edecekleri konusunda seçici davranırlar. O kişiye karşı olan sevgi, saygı, korku ve kızgınlık duyguları bu seçimde önemli rol oynar. Çocuklar sevgi ve saygı duydukları yetişkinleri taklit ederler, böylece onlar gibi olma arzularını gerçekleştirirler. Korku ve kızgınlık uyandıran kişilerin taklidi ise çocuğun bu kişi ile ilgili yaşadığı kaygıyı kontrol altına almasına yardımcı olur.

Fein, ilk yaşlarda çocuğun kaygılarının bedeninin yetersizliğinden kaynaklandığını, oyunlarında tek başına olduğunu, çocuğun, vücudunun tek bir bölümü ile oynadığını bildirir. Oedipal dönem öncesinde çocuk annesinden uzaklaşma tehlikesi ile karşı karşıyadır. Bu dönemde çocuklar genellikle anneleriyle oynarlar. Oedipal dönemin çatışmalarını yaşayan çocuk ise kendi güçsüz ve savunmasız pozisyonunu güçlü yetişkin rolleri alarak kapatmaya çalışır. Fein ve ayrıca Rubin, Fein ve Vandenberg, Oedipal dönemin sonrasında görülen kurallı oyunların ise çocuğa dış süper ego figürlerinden bağımsızlık kazanmasına yardımcı olduğunu ifade etmişlerdir.

Erikson (1902-1994)

Erikson, gelişimin daha spesifik bir mekanizması olan oyun üzerinde ayrıntılı bir şekilde durmuştur. Erikson'un sekiz gelişim aşamasından üçüncüsünde (dört ile altı yaş arası), çocuk bir şeyler yapar ve Erikson bunu "oyun çağı" olarak tanımlar. Çocuklar hem kendi kendilerine hem de başkalarıyla oynamak ihtiyacındadırlar. Oyun, geniş anlamda, hayal gücünün dünyaya hâkim olmak ve uyum sağlamak için kullanılmasıdır. Oyun, aynı zamanda duyguların ifadesi, geçmiş durumları yeniden yaratma veya gelecekte olabilecekleri düşünme ve var olmak için yeni modeller yaratmadır. Oyun yoluyla inisiyatifleri gelişir ve düş kırıklıklarına, başarısızlıklara ve ulaşılmamış hedeflere hazırlıklı olurlar ve yaşama iyice odaklanmış bir amaç duygusuyla yaklaşır. Bruce'a göre, bu aşamada sosyal düzenin elemanları "ideal prototipler"dir. Bu da polis, öğretmen, astronot, cumhurbaşkanı veya herhangi bir kahramandır.

Gerçekte çözülemeyen problemler; evcilik oyununda, dramatik oyunda, sporda, sanat ve bloklar gibi oyunlarda çözümlenebilir.

Oyun yalnızca çocuklara has bir etkinlik değildir. Miller, oyunun Einstein'ın yeni bir zaman ve mekân tasarımı veya bir ergenin fantezilerinde de var olduğunu belirtmiştir.

Özetle; çocuk, oyunlarında bu kahramanlara ait rolleri gerçekleştirerek gerçek hayata kendini hazırlar.

Erikson'a göre oyun;

- hayal gücünün dünyaya hakim olmak ve
- uyum sağlamak için kullanılması,
- duyguların ifadesi,
- geçmiş durumları yeniden yaratma,
- gelecekte olabilecekleri düşünme,
- var olmak için yeni modeller yaratmadır.

Gerçekte çözülemeyen problemler;

- evcilik oyununda,
- dramatik oyunda,
- sporda,
- sanat ve
- bloklar gibi oyunlarda çözümlenebilir.

Oyunu, psikanalitik açıdan açıklamalar dışında, başka açılardan yaklaşılarak açıklamaya çalışan düşünürler var mı?



BİLİŞSEL GELİŞİM TEORİLERİ

Jean Piaget (1896-1980)

Piaget'e göre, oyun olarak değerlendirilen etkinliklerin büyük bir bölümü zihinsel faaliyetlerdir. Bu etkinliklerin tümü, çevredeki nesnelere keşfetme, araştırma, deneme etkinlikleridir.

Bundan dolayı bu etkinlikleri zihinsel araştırma çabaları olarak değerlendirebiliriz. Yılmaz'ın da ifade ettiği gibi, Piaget'in oyun teorisinin temeli, özümlemeye (asimilasyon) ve uyuma (akomodasyon) dayanır.

İlk 2-3 aylık bebeğin oyun faaliyeti, çevresindeki insanlara bakmak ve yakınındaki objeleri yakalamak üzere hareket etmekten ibarettir. Yavuzer'e göre, duyu hareket döneminin ilk aşamalarında çocuk, bakmak için baktığı, tutmak için tuttuğu çağda bir çeşit oyun kurmaktadır. Bu eylemler dış baskılar sonucu değildir.

Günçe, çocuğun, bildiği tepki örneklerini yeni karşılaştığı durumlara uygulama yeteneği ile oyunlarının boyutlarının da genişlediğini anlatır. Bu çağda, tıpkı daha önceki aşamalarda olduğu gibi oyun, bir keşifle başlamamakta, aksine tekrarlarla başlayıp bir keşfe yönelmektedir.

Çocuk nesnelere öznelendirir, onların somut yapılarına bağlı kalmaksızın ve nesnel durumu dikkate almaksızın hayallere yani iç taklitlere başvurur, bir nesneyi başka bir nesne ile temsil edebilir hâle getirirse oyun sınırları da tamamen genişlemiş olur. Bu nokta "hayal oyununun" ya da kendini aldatmanın başladığı noktadır. Çocuk artık sembollerini kullanarak bir oyun kurabilmektedir. Bir kutudan "su içebilir", bir kâğıdı yiyecekmiş gibi yapabilir.

Piaget'e göre, oyun;

- çevredeki nesnelere keşfetme,
- araştırma,
- deneme etkinlikleridir.

Özümleme ve uyum sürecinin üstesinden gelmede çocuğa özgü bir ortam:

- Alıştırma Oyunu,
- Sembolik Oyun,
- Kurallı Oyun.

Vygotsky, oyunu, çocuğun yarattığı hayalî bir durum olarak tanımlar.

Oyunda çocuk, gerçek hayattaki kısıtlamalardan arınmış zihinsel bir durum yaratır.

Çocuğun nesneyi soyut olarak düşünce düzeyinde de algılayabilmesi gerekir. Bu gelişim sürecinde çocuğun pratik hareketleri, davranışları zihinsel işlemlere dönüşecektir. Oyun ise çocuğa bir nesne ya da davranış ile onun anlamını ayırması konusunda yardımcı olur.

Çocuğun bu ayrımı yapabilmesi, bir nesneyi başka birinin yerine kullanması ya da bir hareketi başka bir hareketi temsil etmek amacıyla yapmasıdır.

Oyunun gelişime olan etkisi:

- Oyun, çocuğun çeşitli alanlarda gelişimini destekler.
- Oyun, düşüncenin davranış ve nesnelere ayrılmasına yardımcı olur.
- Oyun, çocuğa davranışlarını kontrol altına almasında yardımcı olur.

Çocuk, oyuna, yalnızca büyüklerden gördüğünü aktarmakla kalmaz, kendi algıladıklarıyla, deneyimlerini de katarak sentezler yapar. Yavuzer'in ifadesi ile oyun, çocuğun yaratma ortamıdır.

Piaget, oyunu ve çeşitlerini özümleme ve uyum mekanizmalarına dayanarak ve zihin gelişimine paralel bir biçimde ele alıp incelemektedir.

Özümleme ve uyum sürecinin üstesinden gelmede çocuğa özgü bir ortam olarak Piaget üç oyun çeşidi ortaya koymaktadır: Alıştırma Oyunu, Sembolik Oyun, Kurallı Oyun.

Lev Semenovich Vygotsky (1896-1934)

Vygotsky, oyunu, çocuğun yarattığı hayalî bir durum olarak tanımlar. Ona göre oyun, bilişsel faktörlere dayalı olarak ortaya çıkmaz; sosyal ve duygusal baskıların sonucunda ortaya çıkar. Rubin, Fein ve Vandenberg'in açıkladığına göre, Vygotsky de Freud gibi oyunun, çocuğun unutamadığı ancak sosyal çevresi tarafından da karşılanamayacak arzularının yarattığı gerilimden kaynaklandığını söyler. Bu gerilimden kurtulmak için çocuk, arzularının karşılanabileceği hayalî bir dünyaya girer. Vygotsky'e göre oyun yaratılır, yani yeni bir oluşumdur. Bu oluşum gerçek hayattan da parçalar taşımaktadır, bu yüzden çocuğun gerçek hayat hakkında bildikleri ile doğrudan ilişkilidir. Ancak oyunda çocuk, gerçek hayattaki durumun önüne geçen ve onun kısıtlamalarından arınmış zihinsel bir durum yaratır.

Vygotsky, oyunun **sembol kullanma becerisinin** gelişiminde çok önemli rolü olduğunu söylemektedir.

Çocuklar, kelimeleri ilk kullanmaya başladıklarında kelimenin nesneyi gösteren bir sembol olduğunu kavrayamazlar; kelimenin daha çok o nesnenin bir özelliği olduğunu sanırlar. Çocuğun kelime ile nesne arasındaki gözle görülen ilişkiyi kavraması bir sembol ile onun işaret ettiği nesne arasındaki ilişkiyi kavramasından daha önce olur. Bebeklik döneminde nesnelere çocuk için somut olarak vardır; yüksek zihinsel işlemleri gerçekleştirebilmek için çocuğun nesneyi **soyut olarak düşünce** düzeyinde de algılayabilmesi gerekir. Bu gelişim sürecinde çocuğun pratik hareketleri, davranışları zihinsel işlemlere dönüşecektir. Oyun ise çocuğa bir nesne ya da davranış ile onun anlamını ayırması konusunda yardımcı olur. Bu ayırım olmadan yüksek zihinsel işlemleri yapmak mümkün değildir. Çocuğun bu ayırımı yapabilmesindeki en önemli olay, bir nesneyi başka birinin yerine kullanması ya da bir hareketi başka bir hareketi temsil etmek amacıyla yapmasıdır. Burada çocuğun kullandığı temsili nesne ya da davranış çocuğun gerçek hayattaki deneyimleri ile onların anlamlarını ayırmasını sağlar.

Vygotsky'e göre oyunun gelişime olan etkisi üç temel başlık altında incelenebilir:

- Oyun, çocuğun çeşitli alanlarda gelişimini destekler. Oyundaki roller, kurallar ve motivasyon çocuğa gelişim alanının üst düzeylerindeki davranışları sergilemesi için gerekli desteği sağlamaktadır.
- Oyun, düşüncenin davranış ve nesnelere ayrılmasına yardımcı olur. Bu da soyut düşüncenin temelidir. Aynı zamanda bu, yazıya geçiş aşamasında büyük önem taşımaktadır.
- Oyun, çocuğa davranışlarını kontrol altına almasında yardımcı olur. Oyun, çocuğun diğer ortamlara göre daha dikkatli ve düşünceli davranmasını gerektirir. Çocuk oyun sırasında üstlendiği rolün ve kuralların gerektirdiklerine göre davranışlarını kısıtlar.

Buna göre Vygotsky oyunun, "çocuğun gelişimini, getirdiği potansiyel sınırlar dahilinde en üst düzeye çıkaran bir oluşum" olduğunu vurgulamaktadır. Rubin,

Fein ve Vandenberg, Vygotsky'nin oyun hakkındaki düşüncelerini bu sözlerle özetlemektedirler.

Vygotsky'nin Sosyokültürel Gelişim Kuramı'nın okulöncesi dönemde temel aldığı öncü etkinlik, oyundur. Bu nedenle oyun, Vygotsky'nin düşüncelerini temel alan okulöncesi eğitim programlarının kaçınılmaz bir unsurudur.

Oyunun önemi, sınıf düzenlenmesi açısından incelendiğinde, yukarıda da belirtildiği gibi sembolik oyunu destekleyici araç ve gereçlerin sınıfta bulundurulması çok önemlidir. Bodrova-Leong, bu araç gerecin daha çok, farklı amaçlar için kullanılabilir nitelikte olması gerekliliğini bildirir. Örneğin, plastik bir hamburger bu açıdan pek uygun bir araç değildir ve sınıfta bulunmaması da o kadar önemli değildir. Ancak kumaş parçaları, bloklar, sünger parçaları, kutular gibi çok yönlü kullanılacak malzemeler sınıfta mutlaka bulunmalıdır.

Vygotsky'nin çocuk etkinliklerine ilişkin görüşü nedir?



EKOLOJİK TEORİLER

Ekolojik teoriler, daha çok çocuk oyunlarını birbirinden ayıran yapı ve koşullarla ilgilidir. Bu alandaki araştırmalar, oyun ortamlarının çocukların davranışlarını nasıl etkilediğini keşfetmeye yöneliktir.

Bu alanda yapılmış olan ilk araştırmalar, materyal ve etkinlik türlerinin çocukların dikkat süresini, birbirleriyle etkileşimini, karşılıklı konuşma türü ve sıklığını etkilediğini göstermektedir.

Ekolojik oyun teorileri ile ilgili araştırma bulgularından elde edilen verilerin ışığında Krasnor ve Pepler, oyunu etkileyen faktörleri belirlemişlerdir. Seefeldt ve Barbour'un aktardığına göre bunlar:

- Oyuna katılan çocuk sayısı,
- Oyunda kullanılan malzeme,
- Oyun arkadaşının cinsiyeti,
- Oyunda yetişkin kontrolü,
- Geleneksel oyun alanlarına karşılık yaratıcı açık oyun alanlarıdır.

Ekolojik teoriler, oyunun çocuk üzerindeki etkisini ve bunun hangi gelişim alanıyla ilgili olduğunu vurgulamaktan çok, oyun ortamının nasıl düzenlenmesi gerektiği ile ilgilidir. Ancak bu, onların oyunun çocuğun gelişimi ve eğitimindeki değerini küçümsedikleri anlamına gelmez. Onlar için, oyun ortamının nasıl hazırlandığı ve çocuğa hangi olanakları sunduğu daha önemlidir.

Ekolojik teoriler, oyun ortamlarının çocukların davranışlarını nasıl etkilediğine yöneliktir.

Oyunu etkileyen faktörler:

- Oyuna katılan çocuk sayısı,
- Oyunda kullanılan malzeme,
- Oyun arkadaşının cinsiyeti,
- Oyunda yetişkin kontrolü,
- Yaratıcı açık oyun alanlarıdır.

Ekolojik teoriler için, oyun ortamının nasıl hazırlandığı ve çocuğa hangi olanakları sunduğu önemlidir.

Özet



Tarib sürecinde düşünürlerin oyunla ilgili görüşlerini açıklamak.

Oyun, insanlık tarihinin çok eski dönemlerinden beri düşünürlerin ilgisini çeken bir konudur. Geçmişte olduğu gibi bugün de düşünürler, oyunun insanın gelişmesindeki rolünü incelemekte, bu konuda farklı yorumlar yapmakta ve kuramlar geliştirmektedirler. Ancak oyunla bu denli yakından ilgilenmeleri, insanın gelişmesinde ve eğitiminde oyunun önemini kabul etmeleri ile açıklanabilir. Zira bütün bu çabalar, oyunun insan yaşamındaki yerini ve önemini daha iyi anlamaya çalışmak ve böylece çocuklara uygun oyun ortamları yaratarak onların gelişmelerine olumlu katkıda bulunmak içindir.



Oyunla ilgili teorilerin genel sınıflandırmasını açıklamak.

Bu bölümde, özellikle eğitim tarihinde oyunla ilgili olarak fikir ileri sürmüş olan düşünürlerin görüşleri ile oyuna ilişkin olarak geliştirilmiş teorilere yer verilmiştir. Bu çerçevede içinde Aristoteles, Quintilianus, Comenius, Locke, Rousseau, Pestalozzi, Froebel ve Montessori'nin oyunla ilgili görüşleri ile oyuna ilişkin Klasik, Psikanalitik, Bilişsel-Gelişimsel ve Ekolojik Teorilerin açıklanmasına çalışılmıştır.



Klasik oyun teorileri ile oyunu açıklamak.

Klasik oyun teorisinin sınıflandırılması; Rahatlama teorisi, Fazla Enerji Teorisi, Pekapütilyasyon Teorisi, Hazırlık ve Ön Egzersiz Teorisi ve Haz Teorisi şeklindedir. Rahatlama teorisi: Çalışma sırasında kullanılan ve azalan enerjiyi yerine getirmek için oyundan yararlanır. Fazla Enerji Teorisi: İnsan doğal olarak aktiftir ve insan, enerjisinin bir kısmını biriktirir ve bunu yaşamın sürdürülmesi için kullanması gerektiği zamanlarda eğlence için kullanır. Rekapütilyasyon Teorisi: Oyun, çocuğun içinde yaşadığı kültürün bir özeti, aynasıdır. Çocuklar, oynadıkları oyunlarla atalarının geçmiş yaşam tarzlarını yansıtmaktadır. Hazırlık ve Ön Egzersiz Teorisi: Yetişkinlik yaşamına hazırlayıcı bir etkinlik olarak kabul edilir. Haz Teorisi: Oyun sürecinde yaşanan mutluluk ve hazzı vurgulamaktadır.



Psikanalitik teorileri yoluyla oyunu açıklamak.

Bu teoriye göre, oyun davranışı, çocuğun büyümeye ilişkin biyolojik ihtiyacı ile büyüme arzusunun bir birleşimi olarak açıklanabilir. Oyun, çocuk için aynı zamanda bir arınmadır.



Bilişsel gelişim teorileri yoluyla oyunu açıklamak.

Jean Piaget'e göre, oyun olarak değerlendirilen etkinliklerin büyük bir bölümü zihinsel faaliyetlerdir. Bu etkinliklerin tümü, çevredeki nesnelere keşfetme, araştırma, deneme etkinlikleridir. Oyunu ve çeşitlerini özümleme ve uyum mekanizmalarına dayanarak ve zihin gelişimine paralel bir biçimde ele alıp incelemektedir. Vygotsky, oyunu, çocuğun yarattığı hayalî bir durum olarak tanımlar. Ona göre oyun, bilişsel faktörlere dayalı olarak ortaya çıkmaz; çocuğun katılımı önemlidir ancak, sosyal ve duygusal baskıların sonucunda ortaya çıkar.



Ekolojik oyun teorileri yoluyla oyun ortamlarını açıklamak

Ekolojik oyun teorileri daha çok çocuk oyunlarını birbirinden ayıran yapı ve koşullarla ilgilidir. Bu alandaki araştırmalar, oyun ortamlarının çocukların davranışlarını nasıl etkilediğini keşfetmeye yöneliktir.

Kendimizi Sınayalım

1. Aşağıdaki düşüncelerden hangisi Froebel'e aittir?
 - a. İnsanı değiştiren, bilgili kılan hayattır; çiftlikte çalışma ve oyun tecrübesi olmalıdır.
 - b. Oyun oynayan çocuk sonraki hayatında başarılı, sakin, dayanıklı bir insan olur.
 - c. Elisheri tüm eğitimi etkileyen bir etkinliktir.
 - d. Eğitimde çocukların bireysel ayrılıklarına önem verilmelidir.
 - e. Çocuklar hareketsiz bırakılmamalı, vücutları çalıştırılmalıdır.
2. Piaget ve Vygotsky oyunun, çocuğun **daha çok** hangi gelişim alanına yönelik olduğunu vurgulamaktadırlar?
 - a. Bedensel gelişim
 - b. Sosyal gelişim
 - c. Zihinsel gelişim
 - d. Duygusal gelişim
 - e. Dil gelişimi
3. Oyun ortamının düzenlenmesindeki faktörlere önem veren oyun teorisi aşağıdakilerden hangisidir?
 - a. Bilişsel gelişim teorisi
 - b. Psikoanalitik teori
 - c. Ön Egzersiz teorisi
 - d. Ekolojik teori
 - e. Fazla Enerji teorisi
4. "Oyun ortamı çocuğun arzularını karşılayabileceği ve geçirdiği travmatik olaylara hakim olabileceği ortamdır." diyen Freud aşağıdaki düşüncelerden hangisini vurgulamaktadır?
 - a. Oyun çocuğun eğleneceği ortamı sağlar.
 - b. Oyun bedensel gelişimin sağlandığı ortamdır.
 - c. Oyun, çocuğun gerçekte çözemediği problemleri çözümlediği ortamı sağlar.
 - d. Oyun, çocuğun fazla enerjisini boşaltabileceği ortamı sağlar.
 - e. Oyun, çocuğun saldırgan dürtülerini yansıtabileceği güvenli bir ortam sunar.
5. "Oyun geniş anlamda, hayal gücünün dünyaya hakim olmak ve uyum sağlamak için kullanılmasıdır" diyen Erikson aşağıdaki düşüncelerden hangisini vurgulamaktadır?
 - a. Oyun çocuğun eğleneceği ortamı sağlar.
 - b. Oyun bedensel gelişimin sağlandığı ortamdır.
 - c. Oyun, çocuğun gerçekte çözemediği problemleri çözümlediği ortamı sağlar.
 - d. Oyun, çocuğun fazla enerjisini boşaltabileceği ortamı sağlar.
 - e. Oyun, çocuğun saldırgan dürtülerini yansıtabileceği güvenli bir ortam sunar.
6. Aşağıdaki düşünürlerden hangisi "Elisheri aracılığıyla çocuğa hesaplama ve düşünme yeteneği aşılandığını; elişlerinin tüm eğitimi etkileyen bir etkinlik" olduğunu ifade eder?
 - a. Piaget
 - b. Vygotsky
 - c. Freud
 - d. Rousseau
 - e. Froebel
7. Aşağıdaki düşünürlerden hangisi "Eğitim yedi yaştan değil, bir yaşından itibaren başlamalıdır." görüşü aşağıdakilerden hangisine aittir?
 - a. Piaget
 - b. Vygotsky
 - c. Quantilianus
 - d. Rousseau
 - e. Froebel
8. Aşağıdaki düşünürlerden hangisi "Çocukların 5 yaşına kadar öğretime sokulmasına ve bu devrede çocuğa oyun ve diğer meşguliyet imkanlarının sağlanması" fikrini savunur?
 - a. Aristoteles
 - b. Quantilious
 - c. Johann Amos Comenius
 - d. John Locke
 - e. August Froebel

Yaşamın İçinden

9. Aşağıdakilerden hangisi “yaparak öğrenme” ilkesini eğitim dünyasında gündeme getirmiştir?

- Pestalozzi
- Montessori
- Locke
- Aritoteles
- Freud

10. Aşağıdakilerden hangisi ikili Psikoanalitik teorilerin savunucularındandır?

- Vygotsky-Erikson
- Piaget-Vygotsky
- Erikson-Piaget
- Freud-Erikson
- Froebel-Freud

Montessori Eğitimi

Montessori Eğitim Metodu’nu daba önceden duymuş muydunuz?

Açıkça söylemek gerekirse, ben Efe’den önce Montessori eğitim metodundan haberdar değildim. Hamileliğim sırasında, bende aynı sizler gibi, çeşitli anne-çocuk portallarını ve dergileri takip ettim ve bu metot ile ilgili yazılar okudum.

Efe doğduktan sonra çevremde çocuğu olanlardan, bu eğitim uygulayan anaokullarının ne kadar popüler olduğunu öğrendim. Efe’yi anaokuluna yollayacağımız zaman her aile gibi bizde okul araştırmasına girdik. ABD’de bir sürü anaokulunun bu eğitim metodunu takip ettiğini, o zaman öğrendik.

Nedir bu metot?

Bu eğitim metodu İtalyan eğitimci Dr Maria Montessori tarafından 19.yüzyılın sonlarında bulunmuş. Engelli çocukların üzerine düşüldüklerinde eğitilebildiklerini fark eden Dr. Montessori, bu konunun üzerine eğilmiş ve metodu bulmasına zekâ seviyesi düşük çocuklar ilham kaynağı olmuş.

Bu eğitim metodu çocuğun iç disiplinini ortaya çıkaran, özgüvenini sağlamlaştıran, sadece okuyarak, dinleyerek değil çocuğun beş duyusunu kullanarak ve fark ettirmeden öğreten bir metot. Sınıftaki ortak kullanım alanları çocukların boyutlarına göre döşenmiş.

Örneğin sandalyeler, masalar, çekmeceler, raflar, kitaplar, oyuncaklar onların boyutlarına uygun ve ulaşabilecekleri şekilde yerleştirilmiş.

Sınıf içinde ve bahçede kullanılan materyaller önemli. Her materyal belirli sayıda.

Örneğin bisiklet 2 tane. Metoda göre, çocuk böylece paylaşmayı ve sabrı öğreniyor.

Sınıflarda kullanılan oyuncaklar; Legolar, bloklar, puzzle bulmacalar, oyun hamurları, eşleştirme kartları, oyuncak dinazorlar, küçük oyuncak hayvanlar çocuğun kendi becerilerini kullanmasına, geliştirmesine ve hatalarını görüp düzeltmesine yönelik.

Çocuğun bağımsız olmasına ve istediği oyuncakla oynamasına izin veriliyor. Böylece çocuğun yeteneklerinin gelişeceğine inanılıyor. Sınıflarda farklı yaş gruplarının olmasına özen gösteriliyor; öğrenciler birbirlerinden görenek de öğrenebiliyor.

Okumayı öğretmeye yönelik çalışmalarda bulunuluyor. Örneğin, çocuklara boyama sayfası olarak, büyük ve küçük 'M' harfi ve bu harf ile başlayan hayvan ve nesne şekilleri veriliyor.

Doğaya önem ve sorumluluk duygusu yine fark ettirilmeyen öğretiliyor. Örneğin Efe'nin sınıfı, okul bahçesinde domates yetiştiriyor. Her gün aynı saatte sulama görevi ise çocuklarda veya sınıfta küçük evcil hayvan besleniyor. Efe'nin bir üst dönemi, sınıflarında hamster besliyor. Öğrenciler hayvanın gelişimini gözlemleyip, fotoğraflayıp, rapor tutuyor ya da yemek saati geldiğinde sofrayı öğrenciler kuruyor.

Son günlerde Efe'nin sorumluluk duygusunun pekiştiği çok fark ediliyor ve bu gelişimde okulun katkısının büyük olduğunu düşünüyoruz. Artık arabaları ile oynaması bittiğinde yerlerine geri koyuyor. Boyama kalemleri ile işi bittiğinde toplayıp kalem kutusuna koyup, dolaba kaldırıyor. Ben sofrayı kurarken, o tabakları taşımak istiyor. Birçoğumuz evimizde Montessori materyalleri kullanıp, bu yöntemden uygulamalarda bulunuyoruz aslında.

Çocuğumuzun oyuncakları arasında puzzle bulmama, lego veya üst üste konulan bloklar var. Eminim arada sırada çocuğunuzla beraber kurabiye yapıyor, bulaşık yıkıyorsunuz.

Bunların hepsi çocuğunuzun oyun olarak gördüğü, aslında becerilerini geliştirdiği, çalıştığı durumlar ve Montessori yaklaşımına örnekler.

Montessori, günümüzde anaokullarında uygulanan birçok eğitim metodundan sadece biri. Ülkemizde çok yaygın olmayan, bir kaç okulda uygulanan bu eğitim metodu hakkında bilgi vermek istedim.

Sevgilerimle,
İpek Karadeniz

Kaynak: Bebek.com

Okuma Parçası

Bilişsel Duyusal Teori ve Televizyon

Bilişsel kuramcılara göre insanlar davranışlarını hafızalarındaki bilgilere göre planlar ve düzenler. Yeni bilgi çok hızlı bir şekilde varolan bilgilerle karşılaştırılacak biçimde sunulduğunda şaşırır ve telaşlanır hatta korkarız. Yenilik ve uyumsuzluk daha uygun bir şekilde sunulduğunda ise ilgilenmeye, araştırmaya başlar ve daha fazla öğrenmek isteriz.

Okulöncesi ve anaokulu çağındaki çocuklar yeterli derecede televizyon izlemelerine rağmen ani görüntülerden ve seslerden korkarlar. Yetişkinler, müziğe göre dramatik veya vahşi bir sahnenin geleceğini tahmin ederken çocuklar bunu fark edemediğinde böyle bir sahnenin çıkacağını bilmedikleri için korkabilirler.

Bilişsel duyusal teorinin televizyonla ilgili kuramlarını şöyle özetleyebiliriz:

- 1) Televizyon, sinema ekranlarına ya da tiyatroya göre yeni ve karmaşık durumların yaratacağı duygusal endişeyi indirger.
- 2) Sırayla gelişen olaylar, müziğin değişmesi reflekslerimizi kontrol etmemizi ve dikkatimizi yoğunlaştırmamızı sağlar.
- 3) Duygular hafıza ve bilgi sürecindeki gelişme arasındaki yakın ilişki göz önünde tutularak çocuk programları dikkatli bir şekilde hazırlanmalıdır.
- 4) Televizyon izleme çok yaygın olduğu için çocuğun eğitiminde ve toplumsallaşmasında önemli bir role sahip olabilir. Aile çocukla konuştuğunda, öyküler okuduğunda, insan ilişkilerini ve doğal güçlerini anlattığında çocuk dış dünyayı, algılayabileceği bir boyuta indirger. Eğer aile çok meşgulse bu görevi televizyon üstlenir.

Dikkatli bir şekilde hazırlanmış programların, çocuğun yaratıcılığının gelişmesinde ve toplum tarafından kabul edilen davranışların oluşmasında etkili olduğu gözlenmiştir.

Çocukların, yetişkinlere özel programları izlemesi, bu programların içeriği ve ilgisi nedeniyle pasiftir ve çocuğun kavraması güçtür. Seçme özgürlüğü verildiğinde ise çizgi filmler, özellikle erkek çocuklar tarafından şiddet ve saldırının olduğu macera filmleri tercih edilir.

Televizyon ve Çocuk

Bazı araştırmacıları rahatsız eden de çocukların televizyon izlemeye başladığı yaştır. 9 aylık bebekler bile günde bir buçuk saat televizyon izlemektedir.

Mabel Rice, altı ay süresince yaptığı çalışma boyunca çocukların yaşa ve konuşma yeteneğine bağlı olarak televizyonda gördüğü karakterlere işaret ettiği, isimlendirdiği, belirli sorular sorduğu, belirli kelimeleri ve cümleleri tekrar ettiği ya da karakterlerin ne yapacağını tahmin ettiğini gözlemledi.

Çocuklar televizyonda gördüğü kahramanları taklit eder. Böyle olduğunda konularda bir eleme yaparsak yaratıcı oyunlar ortaya çıkar. Anaokullarında birçok çocuğun Superman ya da Batman pelerini giyerek birbirleriyle savaştıkları görülüyor. Öğretmenler ise pelerini çıkararak oyunları durdurmaya çalışıyorlar. Bu tür oyunların ve davranışların çok televizyon izleyen çocuklarda görüldüğü sonucuna varılmıştır. Çoğu zaman kendilerini küçük, yardıma muhtaç ve yetişkinlere bağımlı hissetmelerine rağmen bu tür kahraman oyunları, çocukların kendilerini güçlü ve yaratıcı hissetmesini sağlar. Öğretmenler, bu duyguları anlayarak çocukların motivasyonlarını ve enerjilerini kabul edilebilir yaratıcı oyunlarla kullanmalarını sağladıkları takdirde çocuk, saldırgan oyunlar yerine olumlu oyunlar oynamaya başlar.

Ailelerle ilgili yapılan araştırmada aile çocuğun televizyon izlemesiyle ilgili kurallar koyduğunda çocuklar dünyayı başka gözle görmeye başlar, alternatif bakış açıları ve oyunlar geliştirir. Çocuk, televizyonda izlediği öykülerin ve karakterlerin kurmaca olduğunu, yazarların bazı durumları abarttığını, konuları insanları güldürmek için seçtiğini de anlar. Araştırmalar annelerin, ortaokul çağındaki çocukların, televizyon programlarının içeriği, ahlaki değerler, tarihsel, coğrafi ya da bilimsel detaylar ya da televizyon izleme ile ilgili görüşlerini söylemesinin aile içi iletişim tarzına bağlı olduğunu göstermektedir.

Meltzoff, Albert Bandura'nın sosyal öğrenme kuramından etkilenerek; bebeklerin televizyonda üst üste gördükleri davranışları taklit edip etmedikleri ile ilgili belirlemeler yapmıştır. Buna göre; küçük çocukların izledikleri bir davranışı 24 saat sonra taklit edebildiklerini bulmuştur. Ayrıca çocukların, televizyonda gördüklerini anlamak için sürekli ekrana bakmadıkları, çizgi filmlerin ise bu aktif süreci bastırıp bu tarz filmlerde yapılan tekrarların, ilgilerin yoğunlaşmasını sağladığı ve oyunları etkilediği de ortaya çıkmıştır.

Kaynaklar: Dorothy G. Singer-Jerome L. Singer, Çocuklarda yaratıcılığın gelişimi,, Gendaş yayınları,1998 Oktay, Ayla, "Kitle İletişim Araçlarının Okulöncesi Dönemde Kullanılması", Ya-Pa 4 Okulöncesi eğitim ve yaygınlaştırılması semineri, Ya-Pa yayınları, İstanbul 1986 Mary J. Gander-Harry W. Gardiner'den çeviri, Prof. Dr. Ali Dönmez ve Prof. Dr. Bekir Onur, Çocuk ve Ergen Gelişimi, İmge Yayınları, 1993.

K.Aydoğmuş-A.Baltaş-Ü.Davaslıgil-O.Güngörmüş-E.Konuk-Ü.Korkmazlar-Ö.Köknel-L. Navaro-A. Oktay-N.Razon-H.Yavuzer, Ana-Baba Okulu, Remzi Kitabevi Yayınları, 1993.

Dr. B. Spock, Çocuk Bakımı ve Eğitimi,Bilgi Yayınevi, 1976

Haluk Yavuzer, Çocuk Psikolojisi, Remzi Kitabevi, İstanbul 1999.

Kendimizi Sınavalım Yanıt Anahtarı

1. b Yanıtınız yanlış ise “Tarih Sürecinde Düşünürlerin Oyunla İlgili Görüşleri” bölümünü yeniden gözden geçiriniz.
2. c Yanıtınız yanlış ise “Bilişsel Gelişim” bölümünü yeniden gözden geçiriniz.
3. d Yanıtınız yanlış ise “Ekolojik Teoriler” bölümünü yeniden gözden geçiriniz.
4. e Yanıtınız yanlış ise “Psikoanalitik Teoriler” bölümünü yeniden gözden geçiriniz.
5. c Yanıtınız yanlış ise “Psikoanalitik Teoriler” bölümünü yeniden gözden geçiriniz.
6. d Yanıtınız yanlış ise “Tarih Sürecinde Düşünürlerin Oyunla İlgili Görüşleri” bölümünü yeniden gözden geçiriniz.
7. c Yanıtınız yanlış ise “Tarih Sürecinde Düşünürlerin Oyunla İlgili Görüşleri” bölümünü yeniden gözden geçiriniz.
8. a Yanıtınız yanlış ise “Tarih Sürecinde Düşünürlerin Oyunla İlgili Görüşleri” bölümünü yeniden gözden geçiriniz.
9. a Yanıtınız yanlış ise “Tarih Sürecinde Düşünürlerin Oyunla İlgili Görüşleri” bölümünü yeniden gözden geçiriniz.
10. d Yanıtınız yanlış ise “Psikoanalitik Teoriler” bölümünü yeniden gözden geçiriniz.

Sıra Sizde Yanıt Anahtarı

Sıra Sizde 1

Erken çocukluk eğitiminin temel amacı, her çocuğun gelişimini kendi koşullarında en yüksek düzeye ulaştırarak ve güçlendirmektir. Okulöncesi programlar ise, çocukların bireysel farklılıklarını göz önünde bulunduran ve bu farklılıkları müfredatla bağdaştırabilen programlardır (Bkz. Milli Eğitim Bakanlığının uyguladığı 3-6 yaş Okulöncesi Eğitimi Programı). Okulöncesi programlarda ilköğretim programlarından farklı olarak, derslerden çok, duyuşsal keşifler, ifade becerileri ve aktif katılım önemlidir. Bu programlarda öğretim ürünlerinden çok, öğretim sürecine önem verilir. Öğretmen tüm bunların gerçekleşmesi için çocuklara fırsatlar verir ve özel eğitim gereksinimi olan çocuklarla diğer çocuklar arasındaki etkileşimi güçlendirir. Programların dışında anaokulu dönemindeki kaynaştırmayı önemli kılan başka faktörler de vardır. Okulöncesi dönemdeki çocuklar doğal, açık, samimi ve meraklıdır. Birbirlerine ön yargı olmadan yaklaşır. Spontane arkadaşlıklar kurarlar, soruları doğal bir meraklılığı gösterir, samimi cevap verildiğinde farklı olan arkadaşlarını kolayca kabul ederler. Onların bu özellikleri özel gereksinimli akranları ile daha kolay etkileşimde bulunmalarına ve sosyal entegrasyona yardımcı olur. Günümüzdeki okulöncesi eğitim ilkesi çocukların gelişimsel özelliklerini, bireysel farklılıklarını göz önüne alan, “her çocuk ayrı bir dünyadır” anlayışını benimsemiştir. Zihinsel, duyuşsal, dil ve sosyal yönden gelişmiş, kendisi ve çevresi ile barışık, başarılı bireyleri yetiştirmek amacındadır.

Sıra Sizde 2

Froebel’in oyun oynamanın öğrenimdeki önemi üzerinde ısrarla durması, bağlı olduğu akımı doruğa çıkarmıştır. Mutsuz bir çocuk, Froebel’in çocuklarla ilgilenmesine neden olmuş ve Schelling’in romantik felsefesine duyduğu hayranlık, onu özgürlük ve kişinin kendini ifade edebilme akımına sıkı sıkıya bağlanmıştır. Çocuklara olan sevgisi ve öğretmenlik deneyimi, ona, çocukların sevecek ve oynadıkları oyunların ve seçtikleri oyuncakların onlara, dikkat, bilgi ve yeteneklerini geliştirme olanağı sağlayacağını düşündürür.

Sıra Sizde 3

Konu içinde görüşlerini verdiğimiz düşünürler dışında özellikle çocuklar ve oyun için teori geliştirilmiş olan düşünürler ve teorileri: Darwin "Tavır Alış Teorisi"ni geliştirmiş, Schallar, "Oyun aşırı yorgunluk nedeniyle tükenmekte olan enerjiyi geri getirir." teorisini savunmuştur. Lazarus, "oyunu, aylıklık ve çalışma ile karşılaştırmış"tır. Kont, "Çocuğa oyun içinde disiplinin verilmesi"ni savunmuştur.

Sıra Sizde 4

Enerji fazlalığı kavramı bir su veya gaz sistemini hatırlatır: Baskı (basınç) fazlaştıkça kanallarda biriken enerjiyi dışarıya salar (buhar çıkarma). Bu benzetme veya bunun gibileri 19. yüzyılın başında birçok psikoloji teorilerinde kullanılmıştır ancak pek ilgi görmemiştir.

Sıra Sizde 5

Schlossberg "öğrenme teorileri ve oyun" görüşünü ortaya atmıştır. Ona göre oyun belirsiz bir davranıştır. Bilimsel açıdan yararsız olan bir kavramdır. Öğrenme kuramcılarına göre oyunda çok değişik davranışlar ortaya çıkmaktadır. Bu davranışların teker teker ele alınıp incelenmesi gerekir. Oyunun çeşitli türleri de vardır. Gestalt Ekolü'nün görüşleri ise, insan ve hayvan davranışı kendilerine ayrı ayrı verilen uyarılara cevap olarak değil, o andaki durumundan gelen tüm uyarıların bütün hâlinde bir işlevselliği ile oluşur. Kurt Lewin ise Gestalt Ekolü'nün bir üyesiydi. Zamanla Alan Teorisi'ni geliştirdi. Bir kişinin davranışı, içinde bulunduğu bir ortamda çok olumlu olarak bilinebilir. Okulda tembel olan çocuğun basketbolda başarılı olması gibi. Bir ortamda girişkenken diğerinde çekingen olabilir, bir diğerinde anlayışsız iken diğerinde hoşgörülü olabilir. Çocuk bazen aynı oyuncağı severken sevmez olur. Bugün, Gestalt ve Alan Teorileri oyun dünyasına tam olarak genelleştirilmezse de yine de bir yaklaşım olarak ele alınmaktadır.

Sıra Sizde 6

Vygotsky'e göre yaratıcılık yönleri küçük yaşta desteklenen çocuklar, ileriki yaşlarda yapacakları araştırmalarla ve ortaya koyacakları bulgularla toplum için yararlı olacaktır.

Yararlanılan ve Başvurulabilecek Kaynaklar

- Aristoteles. (1975). **Politika**, Çev: Mete Tuncay. İstanbul: Remzi Kitabevi.
- Aytaç, Kemal. (1992). **Avrupa Eğitim Tarihi**, İstanbul: M.Ü. İlahiyat Fakültesi Vakfı Yayınları.
- Bodrova, E. and Leong, D.J.(1996). **Tools of the Mind: The Vygotskian Approach to Early Childhood Education**, Englewood Cliffs, NJ: Prentice-Hall, Inc.
- Bruce, T. (1999). **Time to Play in Early Childhood Education**, London: Hodden and Stoughton.
- Fein, G.G. (1991). "Pretend Play: An Integrative Review," **Child Development**, 52, 1095-1118.
- Garvey, Catherine. (1990). **Play**, Massachusetts: Harvard University Press.
- Günçe, Gülseren. (1979). **Çocuk Psikolojisi**, Ankara: Ankara Üniversitesi Basımevi.
- Kanat, F. (1963). **Pedagoji Tarihi**, Cilt I-II. İstanbul: Milli Eğitim Basımevi.
- Leif, J. Rustin, G. (1974). **Genel Pedagoji**, Ankara: M.E.B. Yayınları.
- Miller, P.H. (1993). **Theories of Developmental Psychology**, Freeman and Company.
- Oktay, Ayla. (1999). **Yaşamın Sihirli Yılları**, İstanbul: Epsilon Yayıncılık.
- Rubin, K.H., Fein, G.G. and Vandenberg, B. (1983). **Handbook of Child Psychology: Socialization, Personality and Social Development**, Vol: 4, 693-774. New York: Wiley Publishing.
- Seyrek, Hilmi ve Sun, Muammer. (1991). **Çocuk Oyunları**, İzmir: Mey Yayınları.
- Seefeldt, C. and Barbour N. (1990). **Early Childhood Education**, New York: Macmillan Publishing Company.
- Tizard, B. (1977). "**The Childs Way of Learning?**" **Biology of Play**, (Ed.). Tizard, Barbara and Harvey, David. Spastic International Medical Publication. London: William Heinemann Medical Books Ltd.
- Yavuzer, Haluk. (1993). **Çocuk Psikolojisi**, İstanbul: Remzi Kitabevi.
- Yılmaz, Tahsin. (1990). **Okul Öncesi Çocuklarda Oyun**, İzmir: Bilyay Yayınları.
<http://hsnbyrm.blogcu.com/>
- Uluğ, Ormanlıoğlu Mücella. (1999). **Niçin Oyun?**, İstanbul: Özne&Göçebe Yayınları.

Çocuklarda Oyun Gelişimine Genel Bakış

3



Erken çocukluk döneminde çocuklar daha çok fiziksel aktivitelere çalışırlar. Nesneler arasındaki ilişkiyi ve onları nasıl kontrol edebileceklerini keşfetmeye çalışırlar. Bir nesnenin kalıcılığını öğrenmek için saklambaç gibi oyunlara çalışırlar. Kendilerini daha çok grubun bir parçası olarak algılamaya başladıkları için gerekli olan dil ve sosyal becerileri geliştirmeye başlarlar. Sembolleri de kullanarak değişik rollere büründükleri oyunları oynamaya başlarlar. Çocuklar geliştikçe, oyun biçim ve içerikleri de gelişir. Oyun, çocuğa hiç kimsenin öğretemeyeceği konuları, kendi deneyimleri ile öğrenmesi yöntemidir.

Amaçlarımız

Bu üniteyi tamamladıktan sonra;

- 👁️ çocuğun, doğumdan itibaren oyunla ilgili gelişim özelliklerini açıklayabilecek,
- 👁️ oyunların hangi gelişim alanları için etkili olduğunu sıralayabilecek,
- 👁️ yaş grupları için hangi oyunların uygun olduğunu saptayabilecek bilgi ve beceriler kazanabileceksiniz.



Örnek Olay

Yuva çocukları açık hava oyun alanına çıkarıldıklarında, bazı çocuklar sürekli itiş kakış yapıyorlardı. Bu durum, öğretmenliğe yeni başlayan Ayşe ve Melek öğretmenleri çok rahatsız ediyordu. Çocukları, “Kavgaya etmeyin, arkadaşça oynayın.” sözleri ile uyarıyorlardı. Onlar ise, “Biz zaten oynuyorduk öğretmenim.” cevabını veriyorlar, birbirlerinden ise şikâyetçi görünmüyorlardı.

Öğretmenleri, bu davranışlar karşısında onlara, kavgalı oyunları nedeniyle bir müdabalede mi bulunmaları gerektiği, yoksa onları oyun kabul ederek hoş görmeleri mi gerektiği konusunda kararsız kalmışlardı.

İçeride yaşça küçük gruptaki bazı çocuklar ise ayrı bir sorundu. Birbirleri ile pek oynamak istemiyorlardı. Oyuncakları, oyun malzemeleri ile kendi kendilerine, yalnız oynamayı tercih ediyorlardı. Oysa öğretmenleri, onlara paylaşmayı ve arkadaşlığı da öğretmek istiyordu. Okulöncesi eğitimin amaçlarından biri de çocuklara bu tutumları kazandırmak değil miydi?

Her ne kadar Ayşe ve Melek Öğretmen çocuklara, “Oyun araçlarınızı paylaşın, birlikte oynayın” sözleri ile uyarılarda bulunuyorlarsa da, sözlerinin, diğer itişen çocuklarda olduğu gibi hiçbir amaca ulaşmadığını da fark etmeye başlamışlardı. Ne yapacaklarını bilmez bir durumda iken, birdenbire çalıştıkları ildeki üniversitenin kütüphanesine giderek bu konuda onlara fikir verebilecek kitapları aramanın ve okuyarak bilgilerini geliştirmenin yol gösterici olabileceğini düşündüler. Bu soruların yanıtları belki de kitaplarda yer almaktaydı.

Anahtar Kavramlar

- Oyun
- Oyun Gelişimi
- Sosyalleşme
- Nesnelere Temsili Kullanımı

İçindekiler

- ÇOCUKTA OYUN GELİŞİMİNE GENEL BAKIŞ
- OKULÖNCESİ EĞİTİMİN TEMEL İLKELERİNİN GELİŞİMSEL ÖZELLİKLERE YANSIMASI
- YAŞLARA BAĞLI OLARAK OYUN GELİŞİMİ YAKLAŞIMLARI
- ARAŞTIRMA VE OYUN
- ERKEN ÇOCUKLUK DÖNEMİNDE OYUN GELİŞİMİ (0-8 YAŞ)
- 0-8 YAŞLARDA GÖRÜLEN OYUN GELİŞİM ÖZELLİKLERİ

ÇOCUKTA OYUN GELİŞİMİNE GENEL BAKIŞ

İnsan gelişimi kalıtsal ve çevresel değişkenlerin karşılıklı etkileşiminin bir ürünüdür. Kalıtım yoluyla gelen birçok özellik çevre faktörleriyle şekillenir ve “gerçeklik” kazanır. Bu süreç yaşam boyu devam eder ve insanın çevreyle uyumunu sağlar.

Çocuk gelişimini bu açıdan ele aldığımızda, çevreyle etkileşiminin, çocuğun olgunlaşma ve yaşa bağlı ilgi ve becerilerinin nitelikleriyle uygunluk göstermesi gerekmektedir. Çocuğun, bazı becerileri kazanabilmesi için bedensel, duyuşsal ve bilişsel gelişimin yeterli bir düzeye ulaşması önemlidir. Örneğin, yuvarlanan topu yakalayabilmesi için çocukta önce “nesne sürekliliği” kavramının gelişmesi, iki eliyle bir nesneyi tutabilmesi, önce yürüyüp sonra koşabilecek kadar uzun kaslarının gelişmiş olması bir ön koşuldur.

Burada önemli olan öğrenme yaşantılarının çocuğun gelişim düzeyine, bir önceki öğrendiklerine, tutumlarına, ilgisine ve güdülenme düzeyine uygun olmasıdır. Bu öğrenme yaşantılarını çocuk, bir yaşam biçimi olan “oyun” ortamında kazanır. Çocuk, geçmiş yaşantıları ile geliştireceği beceriler arasında, deneyim kazanma, çevreyle iletişim kurma ve yaratma gereksinimlerini gelişimine paralel oyun davranışlarıyla gerçekleştirir. Çocukların oyunları, yaşa bağlı oyun aşamaları ile birlikte oyun türleriyle de farklı becerilere özgü belirli özellikler taşımaktadır. Bu özellikler hakkında bilgi sahibi olmak, öğretmenlere, çocukların yaşlarına uygun oyunlar planlamalarında yardımcı olacaktır.

OKULÖNCESİ EĞİTİMİN TEMEL İLKELERİNİN GELİŞİMSEL ÖZELLİKLERE YANSIMASI

Bruce, çağdaş okulöncesi eğitimin temel ilkelerine gelişimsel özelliklerin aşağıda görüldüğü şekilde yansıdığını belirtmiştir:

- Çocukluk dönemi kendi içinde bir bütündür, yetişkinliğe hazırlık dönemi değildir.
- Çocuk gelişimi bedensel, duyuşsal, bilişsel ve sosyal boyutlarıyla bir bütün olarak ele alınmalıdır.
- Öğrenme farklı alanlarda ortaya çıkan bütünden kopuk kazanımlar değil, birbirleriyle ilişkili mozaik teşkil etmektedir.
- Çocuk merkezli, içten güdümlü etkinliklere yer verilmelidir.
- İç denetim önemsenmelidir.
- Gelişim evrelerinde kritik dönemlerin varlığı kabul edilmelidir.
- Çocukların ne yapamadıklarına değil, ne yapabildiklerine odaklanma eğitimin kilit noktasıdır.
- Çocukta elverişli durumlarda ortaya çıkan “hayal gücü” bir “iç yapının” var olduğunu göstermektedir.
- Çocukların gelişiminde yetişkin ve diğer çocuklarla etkileşimi çok büyük önem taşır.
- Çocuğun eğitiminin, onun içinde bulunduğu çevresi ve özellikle diğer kişiler ve deneyimlerle ilişkisinden geçtiği kabul edilmelidir.

Bu ilkeler doğrultusunda çocuğun büyüme, olgunlaşma ve öğrenme sürecinde çevreyle olan etkileşimi ve kendi becerilerine uygun davranışları “oyun” etkinliği olarak ele alınmaktadır. Zira çocuğun kendiliğinden başlattığı, ilgi ve mutluluk duyduğu, tekrarladığı hareketler dışarıdan müdahale edilmiş bir “öğretiyi” içermektedir. Çocuğun dünyasındaki bu davranışlarında yetişkinlerin ve eğitimcilerin rolü ancak, bu oyunları yönlendirme ve destekleme şeklinde olabilir.

Yaşlara Bağlı Olarak Oyunun Gelişimi:

- Katılımsız Davranış
- Seyirci Davranışı
- Yalnız Oyun
- Paralel Oyun
- İlişkili Oyun
- İş Birliği ile Oyun

YAŞLARA BAĞLI OLARAK OYUN GELİŞİMİ YAKLAŞIMLARI

Oyunun, çocuğun yaşına bağlı olarak gelişimi incelendiğinde belirli ardışık aşamalardan geçtiği görülmektedir. Parten, sosyal oyunu incelemiş ve altı evrede ele almıştır. Seefeldt ve Barbour'un aktardığına göre bu evreler şöyledir:

- **Katılımsız davranış (uğraşsız):** Bu evrede çocuk bir olaydan veya etkinlikten diğerine geçer. Olayın içine girip katılmaz, sadece bakmakla yetinir.
- **Seyirci davranış:** Çocuk, diğer çocukların oyununu uzun süreler takip eder, seyrederek, bazen sorular sorup fikir öne sürer fakat oyuna katılmaz.
- **Yalnız oyun:** Çocuk seçtiği oyuncaklarla kendi başına oynar. Başkalarının ne yaptığı veya ne oynadığı ile ilgilenmez.
- **Paralel oyun:** Çocuk başka bir çocuğun yanında oyuncaklarıyla oynar. Örneğin, blok köşesinde iki çocuk yan yana bloklarla bağımsız oynarlar.
- **İlişkili oyun:** Çocuk başkalarıyla bir etkinlik içinde oynar. Bu, evcilik köşesinde yemek yapma, bebek uyutma gibi oyunlar olabilir. En çok iki, üç kişi olup diğerlerini oyuna almazlar. Oyun, doğaçlama ile çocukların isteklerine göre gelişir. Benmerkeziyetçi davranış ağır basar.
- **İş birliği ile oyun:** Çocuklar, oynayacakları oyunu seçer, planlar, roller seçilir, sorumluluklar verilir ve kurallar aralarında alınan karara göre belirlenir. Bu aşamada liderlik özellikleri öne çıkar.

Oyunun bu aşamalarına gelişimsel olarak bakacak olursak katılımsız, seyirci ve yalnız oyun **olgunlaşmamış sosyal davranış** olarak kendini göstermektedir. Oysa iş birliği içinde oyun, **sosyal yaşam ilkelerini** kapsayan davranışları içermektedir.

ARAŞTIRMA VE OYUN

Piaget, araştırma davranışının oyun öncesinde yer aldığını ileri sürmüştür. Araştırma ile oyunu birbirinden ayırt edecek olursak şu farklar öne çıkmaktadır: Araştırma, bilgi toplama sürecidir. Oyun ise toplanmış bilgiyi uygulama, birbiriyle birleştirme süreci olarak ele alınır. Araştırma ve oyun ilişkili olduklarından ayırt edilmeleri için yeterli farklılıkları olmadığını görmekteyiz. Ancak çocukları izlerken bu iki etkinliğe dikkatimizi yöneltmemiz önemlidir.

Bazı durumlarda çocuklar yeni bir oyuna ilgi duymaz veya katılmak istemez. Yine de bu oyunla ilgili oyun malzemelerini elleyip, evirip çevirip, başkalarının oyununu seyrettikleri görülür. Bu davranışlar, araştırma safhasında olduklarının ve oyun hakkında bilgi topladıklarının göstergesidir. Yetişkin olarak çocuklara oyun oynama zamanlarını planlarken, bu gerçeği göz önünde bulundurmamız ve oyun öncesi araştırma süresini de hesaba katmamızda fayda vardır.

Driscoll ve Nagel'in de belirttiği gibi, bebekler araştırmayı görsel olarak; yüz mimiklerini, şekilleri, hareket eden nesnelere, sesleri, parlak ışıkları incelerken yaparlar. İlk yılın aylarında duyuşal-devinimsel gelişim aşamasında önce kendi bedenleri, ayakları, elleri daha sonra nesnelere ve etraflarındaki insanlarla bu araştırma sürecini yaşarlar.

Yetişkin olarak çocuklara oyun oynama zamanlarını planlarken, oyun öncesi araştırma süresini de göz önünde bulundurmakta fayda vardır.

ERKEN ÇOCUKLUK DÖNEMİNDE OYUN GELİŞİMİ (0-8 YAŞ)

0-12 Ay Döneminde Oyun Gelişimi

Yaşamın ilk yılında görülen oyun türü çevreyi keşfetme, davranışları tekrarlama ve kendi başardıklarından mutluluk duyma şeklindedir. Doğumdan bir ay sonra bebeğin çevresini araştırmaya başlamasıyla oyun davranışlarının temeli atılır.

Bebek 6 aylık olduğunda, el ve göz koordinasyonu güçlendiğinde hareketlerini kontrol edebilir ve kolunun uzandığı nesnelere alıp tutabilir. Bebek 7 aylıkken tanıdık kişileri yabancılardan ayırt edebilir. 8-9 aylıkken yerde düzgün bir şekilde oturup sağındaki, solundaki ve etrafındaki oyuncaklarına devrilmeden erişebilir. Emeklemeye ve gözüne çarpan nesnelere ulaşmaya çalışır. Bebekler 9 aylıkken az da olsa nesne sürekliliği bilinci göstermeye başlar.

Yaşamın ilk yılında görülen oyun türü çevreyi keşfetme, davranışları tekrarlama ve kendi başardıklarından mutluluk duyma şeklindedir.

Gözü önünde oyuncaklarının yarısı yastık altında saklandığında, yastığı kaldırma eylemi gösterir. İki üç hafta sonra bu davranışı oyuncakçı gözü önünde tamamen saklandığı zaman yapabilir.

ÖRNEK

Bebek 10 aylıkken istemli olarak mama sandalyesinden kaşık, bardak, oyuncak ve her türlü nesneyi aşağıya atar. Neler olabileceği merakı onu bu davranışlara iter. Elindeki kaşığı farklı yüzeylere vurup çıkardığı sese tepkiler göstererek eğlenir. Burada yeni şeyleri keşfetme, ilişkilendirme ve eğlenme söz konusudur.

Bebek 11 aylıkken ayağa kalkıp, yetişkinin desteği ile bir iki adım atabilir. Bu evrede bebeğin dikkati çevresindeki nesnelere yöneliktir. Arada sırada, az da olsa davranışlarında görülen taklit unsurları kısa süreli belleğinin gelişmekte olduğunu göstermektedir. Bebekler, 12. ayda eşyalara tutunarak kendi başlarına yürüyebilirler, koltukların üzerine çıkıp oturabilirler, çekmeceleri açıp karıştırabilirler ve dolapların kapağını açabilirler. Yine bu evrede nesnelere adlarını bilmemekle beraber ne işe yaradıklarını bildiklerini gösterebilirler.

Örneğin; tarağı saçına sürüp taramaya çalışmak, boş bardağı ağzına götürüp içer gibi yapmak.

ÖRNEK

Bebek 12-13 aylıktan itibaren yürüme aşamasına gelmiştir. Bu dönem oldukça enerji dolu, hareketli bir süreci kapsar. Artık çocuk çevresiyle yetinmeyip eline alabileceği birden fazla oyuncakla ihtiyaç duymaya başlar. Bunları amaçlarına uygun olarak kullanmaya başlar. Örneğin; oyuncak telefon, tarak, fırça gibi. Blokları, küpleri bir kutudan diğerine boşaltmak yerine artık onları başka nesnelere yerine kullanmaya başlar. Örneğin; sandalye, masa gibi. Bu duruma **nesnelere temsili kullanımı** denir. Bu davranışlar bilişsel gelişimin önemli bir evresi olan hayali oyun veya başka bir deyişle "öyleymiş gibi" oyunun başlangıcını göstermektedir.

Nesnelere temsili kullanımı, bilişsel gelişimin önemli bir evresi olan hayali oyun veya başka bir deyişle "öyleymiş gibi" oyunun başlangıcını gösterir.

1-2 Yaş Döneminde Oyun Gelişimi

Birinci yılın sonunda bebek, oyuncaklarını ele almada daha beceriklidir. Ancak iki üç nesneden fazlasını dizme veya kule şeklinde üst üste koymaktan acizdir. Farklı seslerden, renklerden, görüntülerden hoşlanır. Eline geçirdiği kâğıtları yırtabilir. Oturup kalkma, yürüme becerileri geliştiği için tekerlekli oyuncaklarını itip çekebilir, elleriyle arabaları bir yüzeyde sürebilir. Oyuncaklarını bir yerden başka bir yere taşıyabilir.

Bebek 18 aylıkken elindeki tarakla bebeğinin saçını taramaya başlar. İnşa blokları, basit bulmacalar, yumuşak hayvan oyuncaklarla uzun süre oynayabilir. Kil, hamur, su, kumla oynamaktan zevk alır.

Bebek 18 aylıkken elindeki tarakla bebeğinin saçını taramaya başlar. Yere çömelip kitap sayfaları karıştırır. İnşa blokları, basit bulmacalar, yumuşak hayvan oyuncaklarla uzun süre oynayabilir. Üç küpü üst üste koyarken 2 yaş civarında bu altı veya daha fazla sayılara çıkabilir. Kil, hamur, su, kumla oynamaktan zevk alır. Boya fırçasını tutuşu el göz koordinasyonunun gelişmesine bağlıdır. Fırça veya kalem orta yerinden avuç içine alıp gelişi güzel çizgiler çizebilir. İki elini de aynı şekilde kullanabilir, bazen tek bir el tercih edilebilir.

İki yaşından sonra “öyleymiş gibi” oyunlar için çevresinde bulduklarını kullanır.

ÖRNEK

Bu aşamada oyuncaklarını işlevlerine göre anlamlı bir şekilde kullanır. Zamanla bu işlevler gerçek nesnelere olmak yerine hayalî olma durumuna geçecektir.

Sanki yatağına yatıp uyuyormuş gibi yapmak istediğinde, eline geçirdiği bir bezi üstüne örtüp gözünü kapar. Yine oyuncak arabasına bindiğinde direksiyonu tutup, motor sesi çıkartıp sanki gidiyormuş gibi davranışlarda bulunur.

Bu aşamada oyuncaklarını işlevlerine göre anlamlı bir şekilde kullanır. Örneğin; oyuncak bebeğini biberonuyla beslemek, yatağına yatırmak gibi. Zamanla bu işlevler gerçek nesnelere olmak yerine hayalî olma durumuna geçecektir.

SIRA SİZDE



Çocuklar 0-2 yaşlarında hangi oyunlara yatkınlık gösterirler?

Bu yaşlarda topla oynamaya, büyük birimlerle inşa oyunlarına, eşleştirme ve gruplama oyunlarına, oyuncakları sıraya dizmeye, itip çekmeye, kum ve su oyunlarına, basit bilgisayar oyunlarına, müzik aletleri çalmaya ve resimli kitaplara ilgi duyarlar.

Oyuncak ve yetişkinlerin ilgisini paylaşmada güçlük görülür.

2-3 Yaş Döneminde Oyun Gelişimi

Bu yaşlarda topla oynamaya, büyük birimlerle inşa oyunlarına, eşleştirme ve gruplama oyunlarına, oyuncakları sıraya dizmeye, itip çekmeye, kum ve su oyunlarına, basit bilgisayar oyunlarına, müzik aletleri çalmaya ve resimli kitaplara ilgi duyarlar. İki yaşından itibaren çocuğun büyük ve küçük kas hareketlerinde becerisi artmıştır. Taşıma, kaldırma, tırmanma, atlama, koşma, zıplama gibi hareketler ortaya çıkar. Üç tekerlekli bisiklete binme, ayakları yardımıyla pedal çevirme, direksiyon kullanıp köşeleri dönme becerisi gelişir. Topa ayağıyla vurmaya çalışır, topu atabilir fakat yakalamakta başarılı olamaz. İnşa oyunlarında da gelişme görülür. 2 yaşında 6 blokla oynarken, 3 yaşında 9-10 blok kullanabilir.

Bu aşamada oyun, “yalnız” oyunla “başkalarını seyretmek” arasında bir özellik taşır. Çocuğun benmerkeziyetçi oluşu, neyin “ben” neyin “ben olmadığı” arasındaki farkı kavrayamadığından oyuncak ve yetişkinlerin ilgisini paylaşmada güçlük görülür. Bu yaşlarda çocuk, yanındaki bir başkasının onun ne gördüğünü, hissettiğini, ihtiyaç ve niyetlerini aynen bilebileceğini düşünür.

ÖRNEK

Üç yaşından sonra çocuklar okul ortamında, küçük grup içinde diğer çocuklarla etkileşime girerler. Sosyalleşme ve arkadaş edinme eğilimi başlar.

Sberidan şu örneği vermektedir; çocuk bulunduğu bir noktada gördüklerinin ay-nısını kendinden uzakta olan annesinin de gördüğüne inanır.

Bu eğilim onun olaylara, nesnelere başkasının görüş açısından bakamayacağını göstermektedir. Zamanla farklı deneyimler sonucu, bu çok yönlü bakış açısını kazanmaya başlayacaktır.

3-4 Yaş Döneminde Oyun Gelişimi

Üç yaşından sonra çocuklar okul ortamında, küçük grup içinde diğer çocuklarla etkileşime girerler. Bu yıl içinde sosyalleşme ve arkadaş edinme eğilimi başlar. Büyüklelerin sürekli yanlarında bulunmaları isteği azalır, onların sadece ihtiyaçları olduğunda yanlarında olacaklarını bilmeleri önemlidir. Bu aşamada çocuklar, açık havada oynamayı, inşa oyunlarını, kapalı mekânda masa üstünde veya yerde oynamayı, sosyodramatik oyunları tercih ederler.

İnce kas hareketleri hızla geliştiğinden makas kullanma ve boncuk dizme, müzik aletleri çalma, tahta işleri yapma, bilgisayar etkinliklerinde beceri kazanmaları mümkün olabilmektedir. Hamurla oynama hâlâ ilgi alanındadır. Doğaçlama çizimler, renk kullanımı, şekil ve nesnelerin ifadeleri gözlenir.

Doğaçlama çizimlerde en çok insanlar, evler, ulaşım araçları, çiçekler, hayvanlar gözlenir.

ÖRNEK

Çocuklar, arkadaş grubu ile beraber kukla gösterileri yapabilir, televizyonda izledikleri programları dramatize etme becerisi gösterirler, aralarında rol dağıtımı yaparlar. Genellikle bu rollere, içlerinden çıkan bir lider tarafından karar verilir. Tartışma, uzlaşma sonucunda roller kesinleşir. Bu dönemde çocuğun hayal gücü, öznel dünyası çok geniş ve renkli olduğundan neyin gerçek neyin hayali olduğu kolaylıkla ayırt edilemez. Bu durum çocuk gelişimine aşına olmayan kişiler tarafından yadırganabilir. Hatta çocuğun ciddi bir şekilde yalancı olduğu, gerçeklerden uzak yaşadığı kaygısı doğabilir. Örneğin; kendini Süperman'le veya Pamuk Prenses'le özdeşleştirebilir. Duygularındaki bu esneklik, onun empati geliştirmesinde, evde beslediği hayvanlara karşı aşırı duyarlılık göstermesinde, hatta onları oyunlarına katmasında etkisini göstermektedir. Bu dönemde çocuk birçok riske açıktır. Yetişkinlerin rehberliği ve yardımı onu olabilecek kazalardan korumada ve yönlendirmede önemli rol oynar.

Çocuklar 3-5 yaşlarına geldiklerinde hangi oyunlara yatkınlık gösterirler?



4

SIRA SİZDE

4-5 Yaş Döneminde Oyun Gelişimi

Bu yaşlardan itibaren çocuğun günlük yaşam davranışlarında becerisi artar. Bununla birlikte etrafındakilerle iletişimde ilerleme kaydeder. Çok ayrıntılı hayali oyunların yanı sıra gelişmiş açık hava oyunlarına da ilgi duyar. Bu yaşlarda kurallı takım oyunları görülür. Bazı sporları, el becerisi gerektiren etkinlikleri, yaratıcı oyunları, sanatsal çalışmalarını tercih etme yatkınlığı görülebilir. Bu dönemde kız ve erkek çocukların her türlü etkinliklerde yer almaları kendi potansiyellerini ortaya koyma bakımından çok önemlidir. Çocukları cinsiyetlerine göre oyunlara ve etkinliklere yönlendirmek, onların birçok alanda gelişmelerini engeller.

Sosyodramatik oyunlar oldukça ayrıntılı bir şekilde planlanır, roller gerçeğe uygun şekilde ele alınır ve önceden karar verilen senaryoya uygun olarak oynanır. Oyunda çocukların birbirlerine duyarlı olup, yardım etmeleri onların benmerkezcilikten uzaklaştıklarını göstermektedir. Genellikle kendinden küçük çocuklara rehberlik yapmayı severler.

Çok ayrıntılı hayali oyunların yanı sıra gelişmiş açık hava oyunlarına da ilgi duyar. Bazı sporları, el becerisi gerektiren etkinlikleri, yaratıcı oyunları, sanatsal çalışmalarını tercih etme yatkınlığı görülebilir.

Çocuklar 5-12 yaşlarda hangi tür oyunları oynamaya başlarlar?



5

SIRA SİZDE

0-8 YAŞLARDA GÖRÜLEN OYUN GELİŞİM ÖZELLİKLERİ

Smilansky çocuklarla yaptığı çalışmalarda Piaget'in oyunun bilişsel evrelerini daha da genişletmiştir. Burada yine, ardışık olarak birbirinden farklı dört oyun evresi belirlenmiştir. Bunlar:

- İşlevsel Oyun,
- İnşa Oyunları,
- Sembolik/Dramatik Oyun,
- Kurallı Oyunlardır.

İşlevsel Oyun

Bu tür oyunda çocuklar, fiziksel becerileri ile dil becerilerinin alıştırılmalarını yapıp, çevreyi araştırmaya ve gelecek evreye temel teşkil edecek becerileri kazanmaya çalışırlar. Bu oyun türü erken dönemde 1-2 yaşlarda nesnelere uygun olarak kullanılmasıyla başlar. Önce kendi kendine giyinme, yemek yeme, baş baş yapma gibi davranışlar tekrarlanır. Sonraları bu davranışlar bir başkasına yöneltilir. Burada gerçeğin modeli olan minyatür oyuncaklar kullanılır.

İnşa Oyunu

Çocuklar sadece nesnelere dokumanın yanı sıra nesnelere kullanarak bir şeyler inşa etmek, yaratmak isteği gösterir. Üç ile beş yaşlarında görülen, nesnelere üst üste koyma, sıraya dizme, parçaları birleştirme, yıkma ve bozma gibi etkinlikleri içeren oyunlara inşa oyunları denir. Bu oyunlar yalnız veya paralel oyun ile başlar. Bu oyunlar küçük kas gelişimini gerektirdiği gibi çocuğun zihinsel alanda gelişimini de büyük ölçüde etkiler.

Sembolik Oyun

Bu evrede, hayal güçlerinin elverdiği oranda sembolik oyundaki etkinlikleri, gerçek dünyada yer aldığı şekilde canlandırmaya çalışırlar. Bu süreçte hayallerinde yaşadıklarını temsil etmek üzere uygun malzeme, giysiler, nesnelere kullanılır. Erken dönem sembolik oyun sözsüz şekilde başlar. Bir nesnenin başka bir nesnenin yerini alması gibi sembolik oyun başlangıcı yeme, içme, yatma, uyuma, giyinme gibi çocuğun her gün içinde bulunduğu gündelik yaşam hareketlerini içerir. Bunları tekrarlamaktan hoşlanır. Buradan çocuk, nesnelere yönelip onların yaşam içindeki temsiline geçer.

Çocuğun dilinin gelişmesiyle birlikte sözcükler nesnelere ve kişileri temsil etmeye başlar. Bu aşama çocuğa bilişsel olarak daha yüksek düzeyde temsil yeteneği kazandırır.

Bu dönemde sembolik oyun değişik şekillerde kendini gösterir.

Bir nesnenin başka bir nesnenin yerini alması gibi sembolik oyun başlangıcı yeme, içme, yatma, uyuma, giyinme gibi çocuğun her gün içinde bulunduğu gündelik yaşam hareketlerini içerir.

ÖRNEK

Çocuk, saç fırçasını bebeğin yerine koyup, atkısını etrafına sarıp kolunda taşıyabilir. Çevresindekilere, Bebeğimi biraz tutar mısınız? Ben mutfakta yemek hazırlayacağım.” diyebilir. Elindeki bebeği başkasına devrettiğinde ona sevgi ile bakmalarını, ağlatmamalarını tembih eder.

Bir müddet sonra bu hayali nesne başka bir nesnenin yerine geçebilir.

ÖRNEK

Aynı saç fırçası, doğum günü partisine giderken arkadaşına vereceği bir oyuncak bediye yerine geçer.

Böylece nesne, nesne özelliğini kaybedip, zihinde canlandırılan bir durumun sembolik olarak yerine geçer.

Sosyodramatik Oyun

Çocukların sosyal yaşam kesitlerini diğer çocuklarla iş birliği içinde canlandırmasına sosyodramatik oyun adı verilir. Burada çocuklar, sosyal yaşam öykünmeleri içinde, duygu ve düşüncelerini, kalıplaşmış davranış şekillerini sergilerler. Yine kendi yaşamlarındaki boşanma, yeni bir kardeşin doğumu, ölüm gibi olumsuz ve

açıklanması kolay olmayan ilişkiler yaratarak bilinmezlik arz eden duygusal ilişkileri geliştirir ve olaylara anlam kazandırmaya çalışırlar.

Daha sonraları bu hâller daha karmaşık olabilmekte, aile içinde anne baba ve çocuğun rolleri, akraba ve dostların aile dinamiğine katkıları çocuk tarafından farklı açılardan ve onların seslendirmeleriyle dramatize edilebilmektedir. Bu oyunlarda çocuk farklı rolleri canlandırırken sesini ve tavırlarını role uygun şekilde değiştirir. Ev ortamından sonraki aşamada doktorculuk, bakkalcılık, okulculuk, otobüsçülük, itfaiyecilik gibi çocuğun tanışık olduğu çevredeki sosyal yaşamlar, olaylar, ilişkiler konu olarak işlenir. Bundan sonraki aşamada ise çocuğun yüz yüze gelmediği, hayal dünyasında yaşattığı, sıradan olmayan ve konu hakkında fazla bilgi sahibi olmadığı olaylar, kahramanlıklar canlandırılır. Örneğin; astronot, kovboy, peri kız, cadı, dedektif, Süperman, Pokemon gibi. Hatta bu karakterleri canlandırırken çocuk gerçekle hayali ayırt edemediğinden türlü riskler altına da girer, arkadaşlarına zarar verebilir veya kendini “Uçuyorum.” diyerek pencereden (yüksekten) aşağı bırakabilir.

Çocukların bu oyunlarını seyrederken onların neleri anladıklarını, neler düşündüklerini, kaygılarını, bocalamalarını, çatışmalarını izleyebiliriz. Çocukların edindikleri bilgiler onların geliştirdikleri kavramlar sayesinde açığa çıkmaktadır. Bu örüntü ve kavramlara “şema” adı verilir. Şemalar, çocukların nesne, davranış ve olaylar hakkında “gerçek” olarak geliştirdikleri kavramlardır. Çocuğun edindiği bu aşamaları biz, oyunda hayalî olarak kullandığı araçlara veya bulunduğu yerlerin hayalî özelliklerini dile getirip davranışlarına aksettirdiğinde görebiliyoruz. Örneğin; telefonun işlevinin ne olduğu şeması önce kullanma davranışından takip edilebilir. Bu, çocuğun kafasında gelişmiş olan şemanın niteliği hakkında bize bilgi vermektedir.

Driscoll ve Nagel’in de belirttiği gibi, çocuklar bu tür deneyimleri kazandıkça oyunlarında problem çözmeye yönelik davranışlara da ilgi gösterirler. Çocukların deneyimleri arttıkça oyunlar daha uzun süreli oynanır. Genellikle bir sorun yaratılır. Onun çözümü oyunun odak noktası olur. Böylece heyecan, bilinmezlik ve karmaşıklık unsurları oyuna katılmış olur. Örneğin; deprem olayıyla ilgili bir oyunda önce yıkım ve imdat çağrısını takiben hastane, kurtarma ekipleri, aynı anda televizyon haberciliği ve çadır kurmaları bu oyunu, uzun, karmaşık ve o denli yaratıcı, ilginç ve heyecan verici kılar. Yine başka bir oyunda ormanda pikniğe gidildiğinde bir çocuğun kaybolması, karanlık basması ve yabani hayvanların dolaşması sorun çözmeye yönelik bağlamlar sağlar. Bu tür oyunlarda başı çeken, senaryoyu hazırlayan, rolleri dağıtan, liderlik özellikleri taşıyan bir veya iki çocuk, oyunu ve arkadaşlarını yönlendirir.

Çocukların sosyal yaşam kesitlerini diğer çocuklarla iş birliği içinde canlandırmasına sosyodramatik oyun adı verilir.

Paralel oyunu hangi yaş grubundaki çocuklar oynar?



Açık Hava Oyunları

Açık hava oyunları, daha çok erkek çocukların açık alanlarda oynadığı büyük kas hareketleri gerektiren oyunlardır. Sosyal gelişimlerine bağlı olarak bu oyunlardaki davranışlar farklılık gösterebilir. Arkadaşları tarafından sevilen, kabul edilen çocuğun bu oyunlardaki davranışları karşısındakinin duygularını rencide etmeyecek şekilde kollayıcı ve esprilidir. Burada amaç eğlenmek, hoş vakit geçirmektir. Arkadaşları tarafından dışlanan, alay edilen, sosyal olgunluğu olmayan çocuklar ise bu oyunları fırsat bilip arkadaşlarını hırpalamayı, dövmeyi, acı vermeyi seçebilirler. Bunlar saldırgan bir tutum içinde hareket ederler. Burada dikkat edilmesi gereken

Burada dikkat edilmesi gereken husus bu tür oyunlarda çocukların davranışlarını gözlemlemek ve gerektiğinde müdahale etmektir. Oyunun oyun olmaktan çıktığı an bazı çocuklar zarar görecektir. Bunun da önlemlerini almak okullarda öğretmenlerin sorumluluğu altındadır.

husus bu tür oyunlarda çocukların davranışlarını gözlemlemek ve gerektiğinde müdahale etmektir. Zira, oyunun oyun olmaktan çıktığı an bazı çocuklar zarar görecektir. Bunun da önlemlerini almak okullarda öğretmenlerin sorumluluğu altındadır.

Kapışmalı (Hareketli) Oyunlar

Bu dönemde büyüklerle oynanan itiş kakış oyunları çocukların hoşuna gider.

ÖRNEK

Takla atma, sırta binip gezme, güreşme, yerde yuvarlanma, yetişkini devirme, üstüne çıkma gibi baba ve erkek çocuklarla bu tür oyunlar oynandığı çok görülür.

Bu oyun tarzının neye yaradığı hakkında farklı görüşler vardır. Fiziksel bir alıştırtma olduğu yadsınamaz. Bir tür kavga unsuru taşıması, ilkel bir davranışın tekrarı olarak ele alınabilir. Çağdaş kültür açısından bakacak olursak bunlar sosyal becerilerin gelişmesine fırsat verir. Zira, bu süreç içinde çocukların birbirlerinin yüz ifadelerine, çıkardıkları seslere ve saldırganlık unsurlarının olup olmadığına duyarlılık kazanmalarına olanak vermesi açısından önemlidir. Yetişkinler, çocukların bu kapışmalarını tam olarak değerlendiremediklerinden tasvip etmezler. Çocukların, ufak tefek bereler almasına rağmen oynamaya devam etmeleri, onların bundan zevk aldığı, kendi benlik algılarını geliştirdikleri ve sosyal gelişimlerinde önemli olduğu kanısını güçlendirmektedir.

Kapışmalı oyunla ilgili yapılan çalışmalarda oyun ile saldırganlık arasında bazı farkların olduğu görülmektedir. Çocuklar bazen kapışmayı “öyleymiş gibi” oyun veya bir tür dramatik oyun olarak algılar. Hırsız polis oyunu, cadılar, canavarlar, düşman saldırısı gibi temalar bu oyunların içeriğini oluşturur.

Kapışmalı Oyun ile Saldırganlık Davranışları Arasındaki Farklar

Driscoll ve Nagel, kapışmalı oyun ile saldırganlık davranışlarının birbirinden ayırt edilebileceğini anlatmaktadırlar:

Kapışmalı Oyun ile Saldırganlık Davranışları Arasındaki Farklar:

- Kapışmalı oyunda amaca yönelik bir rekabet yoktur. Aksine gülümseme ve oyunsu şakalar görülür.
- Kapışmalı oyunda çocuklar birbirlerine yöneliktir ve oyun bitiminde başka oyunlar planlanır.
- Saldırgan davranışta çocukların bütün enerjilerini karşı tarafa zarar vermek üzere yönelttikleri görülür.
- Saldırgan davranış hoşnutsuzluk doludur. Kapışmalı oyun ise eğlence ve zevk içerir.

- Saldırganlık, bir oyuncak, alet, mekân veya arkadaşına yönelik rekabet durumunda ortaya çıkabilir. Kapışmalı oyunda amaca yönelik bir rekabet yoktur. Saldırganlık belli yüz ifadeleri ve davranışları gerektirir. Örneğin; çatık kaşlar, kızgınlık, saldırgan sözler, ağlama. Kapışmalı oyunda ise aksine gülümseme ve oyunsu şakalar görülür.
- Saldırganlık davranışı sonucu eşler ayrı yollara gider. Kapışmalı oyunda ise çocuklar birbirlerine yöneliktir ve oyun bitiminde başka oyunlar planlanır.
- Saldırgan davranışta çocukların özellikle bütün enerjilerini karşı tarafa zarar vermek üzere yönelttikleri görülür. Diğerinde ise davranışlar daha çok kavga taklidi şeklini alır.
- Saldırganlıkta çocukların bedenleri kaskatı ve gerginlik doludur. Diğerinde ise bedenleri gevşek ve esnektir. Saldırgan davranış hoşnutsuzluk doludur. Kapışmalı oyun ise eğlence ve zevk içerir.

Kurallı Oyunlar

Bu evrede çocuklar, önceden belirlenmiş kurallar çerçevesinde uygun bir şekilde davranmayı ve sınırlılıkları hesaba katarak sorumluluk almayı öğrenirler. İlkokul dönemine rastlayan 6 ile 8 yaşlarda çocuklar, mantıksal düşünmeye ve düzene özen gösterirler. Bu durum seçtikleri oyunları da etkiler. Bu aşamada çocuklarda

sosyal yaşamın yeni boyutları, kavramları gelişmeye başlar. Rekabet, kazanma, yenilme, adil olma, hakkına razı olma gibi sosyal olgunluk gerektiren yeni gelişmelere açık olurlar. Bu yaşlarda çocuklar benmerkezicilikten uzaklaşmış, farklı bakış açıları geliştirmeye başlamışlardır. Bu oyunları oynayan çocuklar, kuralları önceden belirleyip oyunun bitimine kadar bunlara bağlı kalma anlayışı geliştirirler.

Kurallı oyun için başka neler söylenebilir?



Krasnor ve Pepler, farklı yaş düzeylerinde bu oyunlar arasında oyunun niteliği açısından farklılıklar görüldüğünü belirtir. Bu da bizim, oyunu incelerken evre kavramı çerçevesinde düşünmemize yol açmaktadır.

Buraya kadar 0-8 yaş çocuklarında oyun gelişimini ve aşamalarını ele almış bulunuyoruz. Buna rağmen oyun ileri yaşlarda da yaşamımızın her kesitinde görülebilir. Daha çok kurallı oyunlar, örgütlenmiş sporlar her yaşta geçerliliğini sürdürür. Yetişkin dünyasında, meslek dağılımlarında ve yaşamda oynadığımız roller de oyun uzantılarının bir parçasıdır. Bir kişinin aynı zamanda çocuk, eş, anne, baba, meslek sahibi ve vatandaş olması farklı davranış kalıpları, kurallar ve bilinç düzeyleri gerektiren rollerdir. Bütün bunlar sosyal gelişimin mozağini teşkil eder. Duyusal ve devinimsel evreyle başlayan oyun etkinlikleri, temsil yeteneği ile bilişsel alanda şekillenir ve gerçeklik kazanır. Sosyal oyunlar, rol oynama, problem çözme ve kurallı oyunlar kişinin sosyal gelişiminde olgunluk ve esneklik kazanmasına ve yaşama uyum sağlayacak beceriler geliştirmesine imkân vermektedir.

Oyun Evreleri:

- İşlevsel Oyun
- İnşa Oyunları
- Sembolik/Dramatik Oyun
- Kurallı Oyunlar

Özet



Çocuğun, doğumdan itibaren oyunla ilgili gelişim özelliklerini açıklamak.

İnsan gelişimi kalıtsal ve çevresel değişkenlerin bir ürünüdür. Kalıtım yoluyla gelen birçok özellik çevre faktörleriyle şekillenir ve insanın yaşamında gerçeklik kazanır. Çocuğun çevreyle etkileşiminin, olgunlaşma ve yaşa bağlı ilgi ve becerilerinin nitelikleriyle uygunluk göstermesi gerekmektedir. Çocuğun büyüme, olgunlaşma ve öğrenme sürecinde çevreyle olan etkileşimi “oyun davranışları” olarak incelenmektedir.



Oyunların hangi gelişim alanları için etkili olduğunu sıralamak.

Gelişim evreleri çerçevesinde ortaya çıkan oyun özellikleri ve türleri belirli yaş gruplarında farklılık göstermektedir. Bebeklik döneminde araştırma aşamasıyla başlayan oyun, tekrar etme davranışlarıyla işlevsel oyun aşamasına gelir. Sanki öyleymiş gibi oyunlar, inşa oyunları, sosyodramatik oyunlar çocuğun zihinsel gelişimini ve sosyal yaşamdaki rolleri kavramasını, problem çözme yeteneklerini etkiler. Hareketli oyunların da büyük kas gelişiminin yanı sıra çocuğun kendilik değerini, kendini mekân içinde algılamasını ve sosyal iletişim becerisini geliştirir. Oyun gelişiminin son aşaması olan kurallı oyunlar ise sosyal yaşamda hoşgörü, uzlaşma, rekabet, kazanma ve yenilme, vicdan gibi sosyal kavramların gelişmesini sağlar.



Yaş grupları için hangi oyunların uygun olduğunu saptamak.

Oyun biçimlerinin insan gelişimine koşut olarak farklılaştığı görülür. İlk 2-3 aylık bebeğin oyun faaliyeti, çevresindeki insanlara bakmak ve yakınındaki objeleri yakalamak üzere hareketler yapmaktan ibarettir. Daha sonra çocuğun el ve koluyla kontrol giderek artar. Çevresindeki objeleri yakalayıp inceleyebilir. 2 yaşından itibaren çocuklar günlük yaşamlarını canlandıran dramatik oyunlara yönelirler. Başlangıçta kişileştirme (örneğin, bebeklerle konuşma), objeleri kullanma (boş bardaktan su içme) veya evcilik gibi tablolar dikkati çeker. Zamanla birey ya da hayvanları taklit etmeye başlar. Yaşıtlarıyla oynadığı dramatik oyunlarda baba, öğretmen gibi roller oynar. Oyun çocuğa kendini tanımayı öğretir. Oyun yoluyla kendi güçlerini sınamakta, atılıma girişmekte olan çocuğun, oynadıkça duyuları keskinleşir, yetenekleri gelişir, becerileri artar. Çocuk, oyuna yalnızca büyüklerinden gördüğünü aktarmakla kalmaz, kendi algıladıklarına deneyimlerini de katarak sentezler yapar. Oyun, çocuğun yaratma ortamıdır. 4-6 yaşlarındaki kızlar bebeklerine farklı elbiseler giydirip küçük sembolik evlerini eşyalarla süslerken, erkekler izledikleri bazı savaş serüvenlerini grup oyunlarına yansıtırlar. Oyun, gerçek dünyayla hayal dünyası arasında bir köprüdür.

Kendimizi Sınayalım

1. Aşağıdakilerden hangisi okulöncesi eğitimin **temel** ilkelerinden biridir?
 - a. Çocuğun okul çağına kadar eğitiminin tamamlanmış olması
 - b. Çocuğun gelişiminin yaşına göre yapabildiklerini tespit ederek izlenmesi ve planlanmaya temel alınması
 - c. Çocuğa yetişkin dünyasına uyum sağlayacak davranışların öğretilmesi
 - d. Çocukların eğitimciler tarafından bilgilendirilmesi
 - e. Çocuğun iyi resim yapabilmesi
2. Çocuğun oyun oynaması nasıl yorumlanabilir?
 - a. Yalnız kaldığında oyalanma
 - b. Yaşam görevlerini yerine getirirken birikmiş stresini atma
 - c. İçten güdümlü, ilgi ve merakını çeken, dikkatini yoğunlaştırdığı durumlar
 - d. Dikkat çekme gereksinimi
 - e. Diğer çocuklarla ilişkisinde kendini ispat edeceği ortam
3. Aşağıdakilerden hangisi hayali oyun özelliği gösterir?
 - a. Blokları sıraya dizme
 - b. Elbiselerini çıkarıp giyme
 - c. Sandalyesinde atçılık oynama
 - d. Saklambaç
 - e. İp atlama oynama
4. Aşağıdakilerden hangisi çocuğun sembolik oyun gelişim alanında kazandığı bir niteliktir?
 - a. İp atlama
 - b. Top oynama
 - c. Yangın söndürme
 - d. Lego oyunları
 - e. Bloklarla oyun
5. Çocuğun 0-12 aylarda elinden düşen oyuncasını **aramaması** aşağıdakilerden hangisini gösterir?
 - a. Çocuğun farkına varmadığını
 - b. Başka oyuncaklara ilgi duyduğunu
 - c. Çocuğun nesne sürekliliği kazanmadığını
 - d. El göz koordinasyonunun gelişmiş olmadığını
 - e. Annesinin ona yardım etmesini istediğini
6. Çocuğun başka bir çocuğun yanında oyuncaklarıyla oynamasına ne ad verilir?
 - a. Katılımsız davranış
 - b. Seyirci davranışı
 - c. Paralel oyun
 - d. İlişkili oyun
 - e. Yalnız oyun
7. Çocukların sosyal yaşam kesitlerini diğer çocuklarla işbirliği içinde canlandırmasına ne ad verilir?
 - a. Sosyodramatik Oyun
 - b. Sembolik Oyun
 - c. Yapı-İnşaa Oyunu
 - d. İşlevsel Oyun
 - e. Kapışmalı Oyun
8. Oyun ile ilgili aşağıdaki ifadelerden hangisi **yanlıştır**?
 - a. Açık hava oyunları daha çok erkek çocukların açık alanlarda oynadığı küçük kas hareketleri gerektiren oyunlardır.
 - b. Kurallı oyunlarda çocuklar, kuralları önceden belirleyip oyunun bitimine kadar bağlı kalma anlayışı geliştirirler.
 - c. Sembolik oyun, hayal güçlerinin elverdiği oranda sembolik oyundaki etkinlikleri, gerçek dünyada yer aldığı şekilde canlandırmaya çalışırlar.
 - d. İnşaa oyunlarında çocuklar sadece nesnelere dokunmanın yanı sıra nesnelere kullanarak bir şeyler yaratmak isteği gösterirler.
 - e. İşlevsel oyunlarda, fiziksel becerileri ile dil becerilerinin alıştırmalarını yapıp, çevreyi araştırmaya ve gelecek evreye temel teşkil edecek becerileri kazanmaya çalışırlar.
9. Aşağıdakilerden hangisi 0-8 yaşlarda görülen oyun gelişim özelliklerini incelerken Smilansky'nin çocuklarla yaptığı çalışmalarda belirlediği oyun evrelerinden biri **değildir**?
 - a. İşlevsel Oyun
 - b. Araştırma ve Oyun
 - c. Sembolik/Dramatik Oyun
 - d. İnşaa Oyunları
 - e. Kurallı Oyunlar
10. Aşağıdakilerden hangisi yaşlara bağlı olarak oyunun gelişimi yaklaşımlarından biri **değildir**?
 - a. Katılımsız Davranış
 - b. Seyirci Davranışı
 - c. İlişkili Oyun
 - d. Yalnız Oyun
 - e. Hareketli (Kapışmalı) Oyun

Yaşamın İçinden

Çocuk Gelişiminin Önemli Parçası Oyun

24.01.2008

Oyunun çocuk gelişiminin en önemli parçalarından biri olduğunu belirten Anadolu Sağlık Merkezi Çocuk, Ergen ve Yetişkin Psikiyatri Uzmanı Dr. Zafer Atasoy, "Oyunlar evden eve kültürel değişiklikler gösterir.

Oyunun çocuk gelişiminin en önemli parçalarından biri olduğunu belirten Anadolu Sağlık Merkezi Çocuk, Ergen ve Yetişkin Psikiyatri Uzmanı Dr. Zafer Atasoy, "Oyunlar evden eve kültürel değişiklikler gösterir. İlişki bazlı bu oyunların özellikle faydalı olanı yoktur. Her türlü oyun çocuk için faydalıdır" dedi.

Bir yaşını geçen çocuk dış dünyayla daha yoğun ilişki kurmaya başladığını, iki yaşından itibaren göreceli olarak arttığını, bu durumun çocuğun sosyal yönünün gelişmeye başladığının belirtisi olduğunu söyleyen Atasoy, "1-2 yaş arasındaki çocuk bu tanımlama kapsamında 'paidia' oyunları oynar sıklıkla. Bunlar bir kişiyle, özellikle erişkin ve hatta annenin katıldığı oyunlardır. Oyunu başlatan sıklıkla erişkindir, şarkılı ve hareketli, oyuncakların kah yer aldığı kah olmadığı (böyle zamanlarda da beden parçaları oyun elemanı olurlar) bu oyun aniden başladığı gibi aniden de sonlanır. Oyun süresi genellikle birkaç dakikayla sınırlıdır. Çocuğun katılmayı bıraktığı zaman oyun sonlanır. Erişkinin başlattığını çocuk sonlandırmış olur. Çocuklar kendi aralarında oyunu yürütemezler. Erişkin oyunun sürmesi için gereklidir" diye konuştu.

Atasoy, "Oyun oynama ve hoş zaman geçirme isteğinin çocuktan değil ebeveynlerden gelmektedir. Çocuk için sadece hoş zaman geçirme aracı olan oyun, çocuğun sosyalleşmesine yardımcı olur. Oyunlar hoş zaman geçirme aracıdır. İlişkiyi daha sağlıklı ve doyurucu hale getirir. Oyunsuz kalmış çocuk ilişkisiz çocuktur. İlişkisizlik ise sağlıksız bir durumdur. Bu nedenle bulunan her fırsatı oyun zamanı olarak değerlendirmek çok abartılı bir durum değildir. 1-2 yaş grubu çocuk yürümenin gelişmeye başlamasıyla birlikte bağımsız olma girişimlerinin de başladığı bir döneme girmiştir. Annesine gizli bir bağla bağlı gibidir. Birçok ihtiyacını hala kendi başına sağlayamaz, ancak uzaklaşma çabaları da sergiler. Kendi başına buyruk olma, inatçılık, yeme-içme ve tuvalet gibi öz bakımında önemli değişikliklerin hızlı bir biçimde sergileme temel ve ortak özellikleridir. Diğer tüm özelliklerinde değişiklikler sergilese de inatçılık ve tutturuculuk her alana yayılmıştır. Kendi güçlerinin

de farkına varıp bunları sınamaya ve göstermeye başlamıştır. Çiş ve kaka günlük hayatta önceki döneme göre çok daha önemli yer tutmaya başlamıştır. Çevrelerini tanıma girişimlerinde de küçük kaşif olmuşlardır" şeklinde konuştu.

"Sosyalleşmenin ilk adımlarının atılmaya başlandığı bu dönemde benzer özellikler taşıyan yaşlılar arasında ilişki kurmak nerdeyse mümkün değildir" diyen Atasoy, "Egosantrik (benmerkezci) özelliklerin belirgin olarak sergilenmesi, paylaşmayı nerdeyse imkansız hale getirir. Paylaşım daha çok büyüklerle gerçekleşir. Büyükler onların egosantrik özelliklerini kolaylıkla ve sorun çıkmadan taşırlar. Paylaşımın oyun olması gerekmez. Büyükle her türlü etkinlik bir arada yürüyebilir" şeklinde bilgi verdi.

Etiketler: Çocuk Gelişimi Anadolu Sağlık Merkezi Zafer Atasoy

Kaynak: <http://haber.lpghaber.com/Cocuk-Gelisiminin-Onemli-Parcasi-Oyun-haberi-23663.html>

Okuma Parçası

OYUN VE OYUNCAK

Oyuncağın Eğitsel Önemi ve Oyun Malzemeleri

Gelişim basamakları boyunca çocuğun hareketlerine düzen getiren, zihinsel, bedensel ve psiko-sosyal gelişimlerinde yardımcı olan, hayal gücünü, yaratıcı yeteneklerini geliştiren tüm oyun malzemeleri oyuncak olarak tanımlanabilir.

Oyuncaklar, çocuğun doğal yeteneklerini geliştiren, böylelikle de büyük bir eğitimsel işlevi yerine getiren oyun malzemeleridir.

Yine oyuncaklara bireyin toplum ve çevreyle olan ilişkilerini düzenleyen bir araçlar sistemi gözüyle bakılabilir. Oyuncaklar çocukların çeşitli renk, boyut ve şekilleri kavramalarına, sayısal ve yazınsal kavramlardan haberdar olmalarına yardımcı olur. Gelişimin her kesimini uyarmaları açısından oyuncaklar farklı yaş ve zihin düzeyindeki tüm çocuklar için gereklidir.

Oyun malzemesine ilişkin çeşitli sınıflandırmalar yapılmıştır. Bu sınıflandırmalardan birine göre, oyun malzemesi beş ana grupta ele alınabilir:

Birinci malzeme grubu, çocuğun etrafını saran dış dünyayı tanınması ve deneyim kazanmasına yardımcı olur. Bunların en önemlileri su, kum, toprak, çamur ve boyalardır.

İkinci grup malzeme, çocuğun yaratıcı yeteneğini ve kendi kendini yönetebilme arzusunu uyaran, çamur, boya ve tebeşirlerdir.

Üçüncü grup, çocuğun hayal gücünü uyaran bebek, bebek elbiseleri ve hayvanlardır.

Dördüncü grup, çocuğun yetişkin becerilerini kazanmasına yardımcı olan fırça, süpürge, küçük ev eşyası gibi model oyuncaklardır.

Beşinci grup, çocuğun bedensel ve zihinsel yeteneklerinin gelişimine doğrudan doğruya yardımcı olan jimnastik gereçleriyle, inşa oyuncaklarıdır.

Oyunların yaş ve cinsiyete göre farklılık gösterdiğini ileri süren uzmanlar, aynı ayrımı oyuncak içinde kabul ederler.

Başlangıçta çocuk, ses, şekil ve renklere karşı duyarlıdır. Böylelikle ilk ayların oyuncaklarını, görsel ve işitsel duyulara yönelen oyuncaklar oluşturur. 0-18 aylık çocukların oyuncakları kırılmayan, yumuşak, emniyetli ve tercihen yıkanabilir cinsten olmalıdır.

18. aydan itibaren çocuk dünyasında, “keşif” ve “icat” evreleri önemli bir yer tutar. Bu nedenle çocuklar, farklı boyutlardaki blokları inşa etmekten ve çevrelerindeki

çeşitli oyuncakları birleştirerek şekil oluşturmaktan büyük haz duyarlar.

Eğitimsel değeri büyük olan oyun malzemelerinden biri de, “su” dur. Dokunma duyusunun gelişimini sağlayan önemli bir oyun aracı olan su, aynı zamanda çocuğa büyük bir haz verir. Deneyim ve keşif olanakları sağlayan su sayesinde utangaç çocuk uyarılır, saldırgan çocuk sakinleşir. Su, ayrıca çocuğun uzun süre dikkatini bir konu üzerinde toplamasına da yardımcı olur.

Kum ve su 2 yaşından itibaren tüm yaşlar için temel oyun malzemeleridir.

Oyuncak Seçimi

Ülkemizde oyuncak seçimi konusunda, üç farklı sosyo-ekonomik ve kültürel çevreden seçilen 270 çocuk, 240 anne-babayla 52 eczacı ve oyuncakçıdan oluşan 562 deneye uygulanan 3 ayrı anketle gerçekleştirilen araştırmada elde edilen bulguları şöyle özetleyebiliriz:

- Çocuklar tarafından tercih edilen renkler sırasıyla; kırmızı, sarı, yeşil ve mavidir.
- Oyuncak, en çok 4-6 yaş, yani okulöncesi çocukları için satın alınmaktadır.
- Anne babalar, kız ve erkek çocuklarına cinsiyet farkı gözetmeksizin oyuncak satın almaktadırlar.
- Anne babaya göre oyuncak seçiminde en önemli etken, oyuncağın yaş ve zihin gücüne uygun olmasıyla ihtiyacına cevap vermesiyken; oyuncakçıya göre harekettir.
- Oyuncak, anne babalara göre gerektiği zaman, oyuncakçılara göre yılbaşlarında daha çok satın alınmaktadır.
- Parasal olanaklar el verdiği takdirde ithal oyuncaklar tercih edilmektedir.
- Anne ve babalar, gerek oyunun, gerekse oyuncağın işlev ve önemini takdir etmektedirler. Ana babaların büyük bir bölümü, çocuklarıyla oyun oynamaya zaman ayırmaktadırlar.
- Oyuncak seçiminde koşullu ya da dolaylı da olsa çocuğun etkisi görülmekte, arzusu gerçekleştirilmektedir.
- Çocuklarca en çok beğenilen ses, bebek sesidir.
- Televizyon programları oyuncak seçimini etkilemektedir.
- Çocuklar bir oyuncak almak üzere harçlıklarından para biriktirmektedirler.

Bilgisayar Oyunları

Bilgisayar oyunları, dar bir mekanda sıkışıp kalmasına neden olan bir bireysel oyundur. Oysa çocuk kolektif oyun oynama dönemine girmiştir ve bilgisayar oyunları onu arkadaşlarından uzaklaştırmaktadır.

Dikkat, algı, göz, el koordinasyonu ve muhakeme gibi bazı zihinsel işlevlerin gelişiminde yararları bulunmasına karşın, bilgisayar oyunları çocuğun gerçek anlamdaki oyun faaliyetini ve sosyal gelişimini olumsuz etkilemektedir.

Kaynak: <http://www.anasinifi.com/oyun.htm>

Kendimizi Sınyalım Yanıt Anahtarı

1. c Yanıtınız yanlış ise “Okulöncesi Eğitimin Temel İlkelerinin Gelişimsel Özelliklere Yansıması” bölümünü yeniden gözden geçiriniz.
2. c Yanıtınız yanlış ise “Okulöncesi Eğitimin Temel İlkelerinin Gelişimsel Özelliklere Yansıması” bölümünü yeniden gözden geçiriniz.
3. c Yanıtınız yanlış ise “0-8 Yaşlarda Görülen Oyun Gelişim Özellikleri” bölümünü yeniden gözden geçiriniz.
4. e Yanıtınız yanlış ise “0-8 Yaşlarda Görülen Oyun Gelişim Özellikleri” bölümünü yeniden gözden geçiriniz.
5. c Yanıtınız yanlış ise “Erken Çocukluk Döneminde Oyun Gelişimi (0-8)” bölümünü yeniden gözden geçiriniz.
6. c Yanıtınız yanlış ise “Yaşlara Bağlı Olarak Oyun Gelişimi Yaklaşımları” bölümünü yeniden gözden geçiriniz.
7. a Yanıtınız yanlış ise “0-8 Yaşlarda Görülen Oyun Gelişim Özellikleri” bölümünü yeniden gözden geçiriniz.
8. a Yanıtınız yanlış ise “0-8 Yaşlarda Görülen Oyun Gelişim Özellikleri” bölümünü yeniden gözden geçiriniz.
9. b Yanıtınız yanlış ise “0-8 Yaşlarda Görülen Oyun Gelişim Özellikleri” bölümünü yeniden gözden geçiriniz.
10. e Yanıtınız yanlış ise “Yaşlara Bağlı Olarak Oyun Gelişimi Yaklaşımları” bölümünü yeniden gözden geçiriniz.

Sıra Sizde Yanıt Anahtarı

Sıra Sizde 1

Sıfır-altı yaşlar çocuğun gelişim hızı ve öğrenme kapasitesinin en yüksek olduğu kritik yıllardır. Çocuğun kendini tanıması ve kendi yeterliliklerinin ve geliştirilmesi gereken yönlerinin farkına varması büyük ölçüde bu dönemde gerçekleşir. Bu dönem aynı zamanda diğer insanlar ve toplumsal kurallarla ilk karşılaşmanın gerçekleştiği sosyalleşme dönemidir. Çocukluk yıllarında kazanılan davranışların büyük bir kısmının yetişkinlikle bireyin kişilik yapısını, tavır, alışkanlık, inanç ve değer yargılarını biçimlendirdiği görülmüştür.

Sıra Sizde 2

Çocuklar olgunlaştıkça, daha fazla birlikte çalışabilirler. Ancak, beş-altı yaşlarındaki çocuklar, iş birliğinin ve birlikte çalışmanın önemini kesin deneyimlerle fark ederler, başarmak için "birlikte yapmak" gerektiğine karar verirler. Örneğin, Ali ile birlikte büyük bir kutuyu blok köşesine taşırlarken "Birlikte çalışıyoruz." diyor Jale yüzünde gülümsemeye. Aslında nasıl taşıyacakları konusunda anlayamamışlardı. Bir süre, kutuyu bir oraya bir buraya itip kaktıktan sonra Jale, bir yere varacaklarsa "birlikte yapmak gerektiğine" karar verdi. Böylece aynı şeyi aynı anda yapmaya karar verdiler: Kutuyu beraber itmek!... ve işler ilerlemeye başladı.

Sıra Sizde 3

Piaget'e göre, çocuk 0-2 yaşlara denk gelen duyu-motor dönemde, dış dünyayı keşfetmede duyularını ve motor (hareket) becerilerini kullanmaktadır. Motor etkinlikler ve yinelemeler, alıştırımlı oyunun en belirgin özelliğidir. Piaget'nin işlevsel oyun olarak tanımladığı oyun, çocuğun bedenini, nesnelere ve bunların işlevlerini öğrenerek tekrarlaması ve bunu oyun hâline getirmesidir. Örnek; ses çıkaran bir oyuncuğun sesini tekrar duymak için eliyle vurur, kendi çıkardığı sesleri tekrarlayarak ses oyunları yapar. 0-2 yaş çocuklarının yatkınlık gösterdiği oyunlara ek olarak işlevsel oyun ve tek başına oyundan da söz edilebilir.

Sıra Sizde 4

3-5 yaş: Kum, su, hamur, sözcükler, öyküler, müzik. Koşmak dans etmek, top oyunları, resim yapmak, deneyler, inşa etme, puzzle türü oyunlar, grup oyunları oynayabilir. Hayalî arkadaş (Gündelik hayatta baş edemediği şeyleri hayalî arkadaşta yükler), evcilik.

Sıra Sizde 5

5-12 yaşlarda: Yaratıcılık, sanat müzik, kitap, hayvanlar, kurallı oyunlar bisiklet, yazı yazmak, öğrenilen bilgileri kullanarak bir şeyler oluşturmak. Yarışmaya dayalı oyunlar, dramatik oyunlar, evlenme, gündelik hayatın taklidi.

Sıra Sizde 6

Bu evre 2-4 yaşlar arasında görülmektedir. Bu yaşlarda çocuklar yalnız oynamaktan vazgeçer. Aynı ortamda, beş-altı çocuk birlikte oynarken aralarında çok iyi bir iletişim olmasa da yavaş yavaş sosyalleşmeye, iş birliğine dayalı oyunlar başlar. Bu dönem çocuğunun psikomotor, zihinsel ve dil gelişimi daha ileri düzeydedir. Konuşma ve hareket becerileri bir önceki döneme göre daha iyidir. Bu beceriler çocuğun diğer gelişim alanlarını olumlu yönde etkiler.

Sıra Sizde 7

Bu dönem on iki yaşından sonra görülmektedir. Piaget'e göre okulöncesi dönem çocuklarında kural kavramı yoktur. İki-altı yaşlar arasındaki çocuklar kuralların farkındadır ancak kuralların ne amaçla konduğunu ya da kuralları neden izlemek gerektiğini anlayamazlar. Altı-on iki yaşlar arasındaysa, çocuklar kuralların farkındadır ancak değişmeyeceğine inanırlar. Kuralların yüksek otorite tarafından konulduğunu ve kurallara uymayanların cezalandırılacağını düşünmektedirler.

Yararlanılan ve Başvurulabilecek Kaynaklar

- Arı, R., Üre, Ö. ve Yılmaz, H. (1999). **Gelişim ve Öğrenme Psikolojisi (Eğitimin Psikolojik Temelleri)**, Konya: Mikro Yayınları.
- Arnold, A. (1979). **Çocuğunuz ve Oyun**, Çeviren: Rezzan Mahmutoğlu, İstanbul: Ece Yayınları.
- Bruce, T. (1991). **Time to Play in Early Childhood Education**, London: Hodder & Stoughton.
- DeBono, E. (1972). **Çocuklar Sorun Çözüyor**, Çeviren: Feryal Halatçı. Beyaz Noka Vakfı, İstanbul: İnkılap Yayınevi.
- Driscoll, A and Nagel, N.G. **Early Childhood Education, Birth-8: Play and Development from Infants-8 year olds**, New York: Allyn and Bacon Publishers.
- Gitmez, S. A. (1989). **0-5 Yaşlarında Zihinsel Gelişme**, Ankara: Verso Yayınları.
- Gövsa, A. I. (1998). **Çocukta Zihinsel Gelişim (Çocuk Ruh)**, İstanbul: Hayat Yayınları, Eğitim Dizisi, No: 3.
- Holt, J. (1999). **Çocuklar Nasıl Başarılı Olur**, Çeviren: Hülya Koşar. İstanbul: Kuraldışı Yayıncılık.
- Hout, F. and Poulet, D. (1999). **Açık Hava Oyunları**, Çeviren: Ercan Evren. Antalya.
- MacGregor, C. **Yaratıcı Bir Çocuk Geliştirme**, Çeviren: Ersin Soylu. İstanbul: Papirus Yayınları, Birinci Basım. 1.
- Parten, M.B. (1933). **Social Play Among Preschool Children**, Herron, B. and Suttonsmith, (Eds). New York: John Wiley.
- Piaget, J. (1988). **Çocukta Dünya Tasarımı**, Çeviren: Refia Uğurel Şemin. İstanbul: M.Ü. Yayınları.
- Piaget, J. (1999). **Çocukta Zihinsel Gelişim**, Çeviren: Hüsen Portakal. İstanbul: Cem Yayınevi.
- Seefeldt, C and N. Barbour. (1990). **Early Childhood Education: An Introduction**, 2nd Edition. New York: Maxwell Macmillan Publishing Co.
- Sheridan, M.D. (1999). **Play in Early Childhood from Birth-6 Years**, London: Routledge.
- Singer, D. G., Singer J. I. (1998). **Çocuklarda Yaratıcılığın Gelişimi**, Çeviren: Nurdan Cihan Şumül. Birinci Basım. İstanbul: Gendaş A.Ş. Yayınları.
- Smilansky, S. (1968). **The Effects of Socio-Dramatic Play on Disadvantaged Preschool Children**, New York: John Wiley.
- Köksal, Aysel. (2002). "Çocuklarda Oyun gelişimi" **Çoluk Çocuk Dergisi**. Sayı.13.
- Early Childhood Today-Kasım-Aralık 2000. "Birlikte Çalışalım" Çeviri: Özgür Tek, 2001 **Çoluk Çocuk Dergisi**. Sayı: 4.
- <http://www.benimyuvam.com/BUzm>
- <http://www.bebek.com>

Çocuk Eğitiminde Araştırıcı, Yapıcı ve Yaratıcı Oyunlar

4



Oyun, çocukların hayatının en önemli parçası. Oyunla yaşamın provasını yapıyorlar, duygu dünyalarını yansıtıyorlar, fiziksel ve duygusal olarak enerjilerini boşaltıyorlar, yaratıcılıklarını geliştiriyorlar.

Amaçlarımız

Bu üniteyi tamamladıktan sonra;

- 👁️ *öğretmenin, oyun ortamında çocukların gelişim ve öğrenmesini en üst düzeyde sağlamaya ilişkin görevlerinin neler olduğunu açıklayabilecek,*
- 👁️ *çocuklarda öğrenmenin nasıl gerçekleştiğini ve çocuk oyunlarının bu amaçla dönük rolünü saptayabilecek,*
- 👁️ *çocuk oyunu adı altında gerçekleşen, görünürde basit olan olayların ve davranışların karmaşık olduğunu ayırtedebilecek,*
- 👁️ *oyunun farklı türlerini; araştırıcı ve manipülatif oyunlar, yıkıcı oyunlar, doğa malzemeleri ile oyun, çamur oyunları, yapı-inşa oyunları ile yaratıcı oyunları ayırtedebilecek,*
- 👁️ *oyun türlerinin nitelikli olarak gerçekleşebilmesine olanak verecek malzeme ve oyuncakları saptayabilecek bilgi ve beceriler kazanabileceksiniz.*



Örnek Olay

Ayşe üç yıldır bir yuvada öğretmenlik yapıyordu. Öğretmenlik eğitimi almıştı fakat okulöncesi öğretmenliği konusunda belirli bir eğitim görmemişti. Çocukları çok seviyordu. Kurumun maddi olanakları oldukça sınırlıydı. Çok çeşitli ve pahalı oyuncakları bulunduramıyorlardı. Ayşe'nin sınıfında çeşitli yapboz türü oyunlar, şekilleri birleştirme, içini boyama gibi oyunlar, toplar ve arabalar gibi oyuncaklar bulunuyordu ve Ayşe bu çocukların çok şanslı olduğunu düşünüyordu. Buna rağmen çocuklar çok yaramaz, oldukça gürültülü ve söz dinlemez idiler. Bu nedenle de çoğunun sorunlu olduğunu düşünüyordu. Çocukların tamamının aile fertleri çalışıyordu. Ayşe Öğretmen, onların çok yoruldukları için çocukları ile ilgilenemediklerini, çocukların da bu sebeple yaramaz ve gürültücü, hatta zaman zaman kavgacı olduklarını düşünüyordu. Üç yıl kısa bir süre olmakla beraber çok yorulmuş, hatta öğretmenlik mesleğinden dahi soğumaya başlamıştı. Bu sırada, üniversitede okulöncesi öğretmenliği bölümünde okuyan bir akrabası ile karşılaştı ve onun kitaplarını görme fırsatı oldu. Bu kitaplarda, çocukların oyunu çok ayrıntılı olarak anlatılmaktaydı. Özellikle çocuk oyunlarının ne kadar çok çeşitlilikte olduğunu şaşkınlıkla okudu. Kurumunda çocuklara yeterince oyun olanağı sağladığını düşünmekle ne kadar yanıldığını gördü. Bu değişik oyun türleri ile çocukların eğitimlerine nasıl çeşitlilik getirebileceğini, içlerinde biriken birtakım baskıları nasıl güvenli bir biçimde, yaramaz olmadan dışa vurabileceklerini, gelişimlerini nasıl daha ileriye götürebileceğini öğrendi. Çocukların sınıfta yarattığı sorunların sebebinin, onun sandığı nedenlerden değil de okulda onlara yeterince ilginç oyun fırsatları sunulmadığından kaynaklandığını anladı.

Bu yeni anlayış ile Ayşe, üç yıl boyunca beraber olduğu ve artık yuvadan ayrılan çocuklara daha fazla gelişim ve öğrenme fırsatları verebilecek iken yeterince yararlı olamadığına üzüldü. Bu konuda daha çok bilgili olsaydı, çocukların daha çeşitli ve nitelikli oyunlar oynamalarına fırsatlar sağlayabileceğini ve böylece daha zengin ve uyarıcı öğrenme ortamları ile merak ve öğrenmelerini geliştirebileceğini düşündü. Böylece ev ve okuldaki disiplin sorunları da çok azalabilirdi. Okulda gözlediği sorunlarının rahatça üstesinden gelebileceğini, hatta bu bilgileri çocukların aileleri ile paylaşmak yoluyla hafta sonlarında da çocukların daha nitelikli oyunlar oynayarak gelişimlerini evde de sürdürebileceklerini düşündü. Ayşe Öğretmen, yeni gelen çocuklara nasıl daha çok yardımcı olabileceğini artık iyi biliyordu. Bunun için de kendini mutlu hissetmeye başladı. Ayrıca kendine güveni, çocuklara ve öğretmenlik mesleğine olan sevgisi yenilenmişti.

Anabtar Kavramlar

- Araştırmacı ve Manipülatif Oyun
- Birinci Elden Yaşantılar
- Çamur Oyunu
- Doğa Malzemeleri ile Oyun
- Etkileşim
- Manipülatif Oyun
- Manipülatif Oyuncaklar
- Nitelikli Oyun
- Oyun Malzemesi
- Yıkıcı Oyun
- Yapı-İnşa Oyunu
- Yaratıcı Oyun

İçindekiler

- ÇOCUK OYUNUNA GENEL BAKIŞ
- ÇOCUKLARA ÇEŞİTLİ VE NİTELİKLİ OYUNLAR NASIL SAĞLANIR?
- ARAŞTIRICI VE MANİPÜLATİF OYUNLAR
- YIKICI OYUN
- DOĞA MALZEMELERİ İLE OYUN
- ÇAMUR OYUNLARI
- YAPI-İNŞA OYUNLARI
- YARATICI OYUNLAR

ÇOCUK OYUNUNA GENEL BAKIŞ

Çocukların oyunu olarak tanımlanan davranışlar incelendiğinde, bunun çeşitli biçimlerde gerçekleştiği gözlemlenir. Oyun olaylarını, oyun davranışını, oyun türlerine ayırarak gruplamak ve incelemek, çocukların tüm uyanık zamanlarının önemli bir bölümünde yer alan ve “oyunlar” olarak adlandırılan çeşitli davranış ve etkinliklere bir anlam vermemize yardımcı olan yararlı bir yöntemdir. İzleyen bölümde bu davranışların temel bir sınıflandırma yöntemi içinde ele alındığını ve oyun türlerini oluşturduğunu göreceksiniz.

Küçük çocukların öğrenimi, gelişimi ve motivasyonu bakımından oyun, okulöncesi dönemde ve hatta ilkökul birinci döneminde en önemli eğitim ve öğretim aracıdır. Oyunun öğrenime olanak sağlayan bir taşıyıcı mekanizma, bir aracı ya da çok değerli bir öğrenim ortamı olduğu düşünülürse; öğretmenin, nitelikli ve çok çeşitli oyun olanaklarını çocuklara sunuyor olmasının, böylece çocuklara çeşitli oyun türlerini seçme ve oynama fırsatlarını ve oyun malzemesini sağlıyor olmasının önemi anlaşılır.

ÇOCUKLARA ÇEŞİTLİ VE NİTELİKLİ OYUNLAR NASIL SAĞLANIR?

Oyunun Öğrenme ile İlişkisi

Oyun, çocuğun, gün boyu yaşamında doğal olarak yer alan başlıca ilgi alanıdır; öğrenme açısından ele aldığımızda ise etkin bir öğrenme ortamı olma potansiyelini bulundurmaktadır. Bunun nedeni, öğrenmeye sevk eden ve sürekli öğrenme isteğini çocuğa ve bireye kazandıran motivasyonun, oyun içinde en yüksek düzeyde bulunmasıdır. Çünkü çocuklar oyun oynamaktan çok hoşlanırlar. **En etkin öğretim** ise, motivasyonun en yüksek olduğu öğrenme ortamlarında gerçekleşir. Bu anlamda nitelikli oyunlar en etkin öğrenme-öğretim ortamlarıdır ve bu nedenle çocuk, oyunlarını oynaması için desteklenmelidir. Çocuk ise, oyunlarını ancak çevresinde bulunan ve kendisine sunulan fırsatlar ölçüsünde gerçekleştirebilir. Eğer çevresini keşfetmek için yeterli fırsatları bulamazsa, çevrede ilginç şeyler yoksa, çeşitler çok az ise ya da merak duygusuna, araştırmasına, oynamasına evde ve okulda izin verilmiyorsa, bu çocuk zihinsel gelişimini ve diğer alanlardaki gelişimini, yeterli fırsatları bulmuş olsaydı geliştirebileceği düzeye kadar geliştiremeyebilir. Deneme, öğrenme istek ve heyecanı büyük ölçüde söndürülmüş olabilir. Oysa oyun içinde çocukların merak duygusu, araştırma, deneme, öğrenme istek ve heyecanları beslenir ve gelişir. Okulöncesi dönemde çocuğun en değerli kazancı, öğrenmeye ilişkin bu olumlu tavır ve bu yönde geliştirecek kendine güven duygusudur.

Öğrenmeye sevk eden ve sürekli öğrenme isteğini çocuğa kazandıran **motivasyon**, oyun içinde en yüksek düzeydedir.

En etkin öğretim, motivasyonun en yüksek olduğu öğrenme ortamlarında gerçekleşir.

Sizce, oyunun öğrenme ile ilişkisi hakkında başka neler söylenebilir?



SIRA SİZDE

Öğretmenin Temel Görevi

Okulöncesi dönemde çocukların gelişim ve öğrenmelerini bu doğrultuda desteklemek ve en üst düzeye çıkarmaya çalışmak bir öğretmenin temel görevidir. Oyun ortamında bunu öğretmen başlıca üç yolla sağlayabilir:

- Birincisi, **çeşitli ve nitelikli oyun türlerine** sınıf ortamında **yer verir**.
- İkincisi, bu oyun türleri için **gerekli oyun malzemesini** ve oyun araçlarını, **oyun olanaklarını sağlar**.

Öğretmenin Görevi:

- Çeşitli ve nitelikli oyun türlerine sınıf ortamında yer verir.
- Oyun türleri için gerekli oyun malzemesini ve oyun araçlarını, oyun olanaklarını sağlar.
- Bilinçli bir biçimde çocukların oyun etkinliklerini izler, değerlendirir ve uygun zamanda oyuna katılır.

Oyun malzemesi: Her türlü oyuncak, çocukların oynayabildiği araç gereç, doğadaki maddeler, gündelik yaşam içinde kullanılan birçok ürün ve atılacak zararsız maddeler oyunun türüne göre oyun malzemesini oluşturur.

Oyunun türleri hakkında ayrıntılı bilgi edinirsek, çocuklara tümünü oynayabilme özgürlüğünü ve her birinin sağlayacağı gelişimsel katkıdan yararlanma olanaklarını tanımlayabiliriz.

Birinci elden yaşantılar:

Çocukların olayları doğrudan yaşayarak, edindikleri izlenimler yoluyla kavram geliştirmelerine ve bu kavramları netleştirebilmelerine olanak veren deneyimler, yaşam tecrübeleri, ilk el deneyimlerdir.

Bebekler ve küçük çocuklar tüm duyularını kullanarak çevrelerinde bulunan her şeyi tanımaya, tanıyabilmek için özelliklerini araştırmaya çalışmaktadırlar.

- Üçüncüsü ise, bilinçli bir biçimde çocukların oyun etkinliklerini **izler, değerlendirir ve uygun zamanda oyuna katılır.**

Çeşitli ve Nitelikli Oyunlara Olanak Sağlamak Niçin Önemli?

Bu ünite ile izleyen üniteye çocukların gelişimlerine ve öğrenmelerine yardımcı olabilmek için onlara sunacağımız çeşitli ve nitelikli oyunları tanıyacağız ve bu oyunları oynayabilmeleri için ne tür olanakları sunabileceğimizi araştıracağız. Eğer çocuk gelişiminde ve öğrenmenin gerçekleşmesinde çok önemli rolü olduğunu anladığımız oyunun farklı türleri olduğunu öğrenirsek ve bunlar hakkında ayrıntılı bilgi edinirsek, o zaman sorumluluğumuzdaki çocuklara bu türlerin tümünü oynayabilme özgürlüğünü ve her birinin sağlayacağı gelişimsel katkıdan yararlanma olanaklarını tanımlayabiliriz. Her tür oyun çocukta becerilerin ve genel koordinasyonun gelişmesine yol açtığı gibi, her tür oyun aynı zamanda hayal gücü ve yaratıcılığı da geliştirecektir. Bununla birlikte bazı oyun malzemeleri ve bunların olanak sağladığı oyun türleri bazı gelişim alanlarını (örneğin; bilişsel gelişim, sosyal gelişim, yaratıcılık gelişimi, dil gelişimi gibi), diğer alanlara göre daha fazla desteklemekte, farklı oyun malzemeleri ve bunlarla yapılan oyunlar farklı gelişim düzeylerine destek verebilmektedir. Oyun türlerini iyi tanıdığımızda, çocukların gün boyu hangi oyun türleri ile daha çok ilgilendiğine, hangi türleri oynama olanakları bulunduğuna ilişkin gözlem yapabilir ve eksik olan malzemeleri tamamlamak ya da etkileşimi sağlamak yoluyla oyunun gelişimine; bu yolla da diğer gelişim alanlarında ve kendi gelişim düzeylerinde ilerlemelerine yardımcı olabiliriz. Ancak şunu da bilmek gerekir ki, oyun gerçek hayatta yer aldığı anda, bir oyun türü, adı geçen kategorilerin birçoğuna ilişkin unsurları içinde barındırıyor olabilir. Çeşitli oyun türleri gerçek yaşamda çoğu zaman birbiri içinde ve binişik olarak yer alsa da oyunu türleri bakımından sınıflandırmak yoluyla sırasıyla her bir türü daha ayrıntılı olarak inceleme olanaklarını elde ederiz. Böylece öğretmenler olarak her bir oyun türü için yeterli uyaranların bulunduğu, yeterli malzeme ve olanakları sağlayabildiğimize, çocukların oyununu başlatmak, geliştirmelerine yardımcı olabilmek için ne zaman ve nasıl girişimde bulunabileceğimize daha bilgili ve bilinçli olarak karar verebiliriz.

Bu bölümde çocukların oyun davranışları, oyunun içeriği ve kullanılan malzeme bakımından sınıflandırılarak sunulmuştur.

ARAŞTIRICI VE MANİPÜLATİF OYUNLAR

Çocuklarda öğrenme, ancak onların aktif katılımları ile gerçekleşmektedir. “**Birinci elden yaşantılar**” olarak da adlandırabileceğimiz, doğrudan olayları yaşayarak edindikleri izlenimler yoluyla kavram geliştirebiliyor ve bu kavramları netleştirebiliyorlar. Daha sonraki okul yıllarında ve yaşamlarında gerçekleşecek olan öğrenme, işte bu erken dönemdeki yaşantı temellerinin üzerine inşa ediliyor.

Bebeklerin, doğuştan bulunan bir davranış türü olarak her türlü uyarana ilgi göstermesini “uyarı gereksinimi” terimi ile adlandırabiliriz ve onun merak ve öğrenme açlığını, öğrenme isteğini ifade etmiş oluruz. Bebekler ve küçük çocuklar bu gereksinimi karşılamak için tüm uyanık zamanlarını çevrelerine bakmak, sesleri dinlemek, uzanabildiklerini ellelemekle geçirirler. Merakları hiç tükenmemektedir ve araştırıp, keşfedecek yeni ve ilginç malzemelere sürekli gereksinim duymaktadırlar. Tüm duyularını kullanarak çevrelerinde bulunan her şeyi tanımaya, tanıyabilmek için özelliklerini **araştırmaya** çalışmaktadırlar. Bu anlamda bebeklik dön-

mindeki davranışlar ile ilgili olarak kullanılan “araştırma” sözcüğü küçük çocukları öğrenmeye yönelten uyarı gereksinimi sonucu ortaya çıkmakta ve Millar’a göre, “nesnelere doğru hareket etme, onlara dokunma ve elleme” davranışını ifade etmektedir. Küçük çocuk bilgiyi ancak bu yöntemle, araştırmacı davranışları ile elde edecektir.

Çocuklar oyuncak olmadığı zamanlarda oyun oynayabilirler mi?

Birçok uzman, çocukların hangi türde olursa olsun, oyunlarında araştırmacı-deneysel bir yönün, belli bir derecede bulunduğunu ifade etmektedir. Çocuk sürekli bildik nesnelere ile daha başka neler yapabildiğini araştırır, “yeni şeyler yapabilir mi?” dener, elindeki malzemeyi ve yöntemini değiştirdiğinde ne olacağını görmek ister. Ancak tüm davranışları, yaptıkları, diğer davranışlarına göre daha fazla denemelere, deneysel olmaya yöneliktir.

Bebeklere ve küçük çocuklara nesnelere araştırma, tanıma, keşfetme, oynama fırsatları verildiği ölçüde araştırmacı olma, öğrenme ve oyun davranışları desteklenmekte, gelişmektedir.

Gerek çok küçük bebekler ve çocuklar gerekse daha büyük çocuklar ellerine aldıkları, oynadıkları malzemeleri tüm duyarları ile incelerler; bunlara bakmaktan, elleyerek, dokunarak hissetmekten, koklamaktan, çıkardıkları sesleri dinlemekten hatta tadına bakmaktan çok hoşlanırlar. Bu anlamda her nesne, çocuklar için araştırmacı olduğu kadar manipülatif bir malzeme ve oyuncak olabiliyor. Okulöncesi sınıf ortamındaki her şey yine manipülatif bir malzeme olarak düşünülebilir.

Manipülatif malzeme ya da manipülatif oyuncaklar terimi, çocukların elleri ve parmaklarını kullanarak kontrol ettiği, nesne üzerinde yaratılabilmesi olası her türlü değişiklikleri deneyebildiği, kısaca “manipüle” ettiği malzeme ve oyuncaklar için kullanılıyor. Çocuklar bazen de bir şeyler inşa etmek, yapılandırmak veya bir şeyler yaratmak üzere elleriyle nesnelere “manipüle” etmektedirler.

İnşa oyununda kullanılan blokların oynamak için raflardan alınması, bunların inşa işlerinde kullanılması, oyun bittiğinde yerlerine kaldırılması birer manipülatif oyun işlemidir.

Su oyunu sırasında kullanılan oyuncaklar da, evcilik oyunu sırasında kullanılan ayakkabılar, şapkalar, tencereler, tabaklar da çocuklar tarafından sürekli ellenmekte, incelenmekte, “manipüle” edilmektedir. Böylece çocuklar pek çok küçük kaslarını kullanmakta, küçük motor gelişimini de sağlamaktadır.

Çeşitli eşyaları, oyuncakları açıp kapadıkça, çevirdikçe, ipe dizdikçe ya da küçük parçaları yerlerine yerleştirdikçe, o nesne üzerindeki kontrolü arttığı gibi, el ve göz koordinasyonunu geliştirmek için de fırsatlar doğmaktadır.

Çocuklar biraz büyüdüğünde, merak duygularını çok net ve gözle görülür bir biçimde sergileyebilirler. Bu öğretmenler için yanıltıcı olmamalıdır. Öğrenme için ve öğrenmeyi sevmeyi öğrenebilmesi için bu duygusunun sürdürülmesi ve geliştirilmesi çok önemlidir. Erken eğitim döneminde nitelikli eğitimin bir göstergesi de çocuklara çevrelerindeki dünyayı araştırma, inceleme ve keşfetme olanaklarını ve zamanını sağlıyor olmasıdır. Bu nedenle de okulöncesi eğitim kurumunda, yaşama, fen ve doğa bilgilerine dönük araştırmalar, incelemeler yapabilecekleri tür-



Çocuk sürekli bildik nesnelere ile daha başka neler yapabildiğini araştırır, “yeni şeyler yapabilir mi?” dener, elindeki malzemeyi ve yöntemini değiştirdiğinde ne olacağını görmek ister.

Çocuklara ne kadar çok **araştırma, tanıma, keşfetme, oynama fırsatları** verilirse o kadar çok;

- araştırmacı olma
- öğrenme
- oyun davranışları desteklenir, gelişir.

Manipülatif oyuncaklar: Çocukların elleri ve parmaklarını kullanarak kontrol ettiği, nesne üzerinde yaratılabilmesi olası her türlü değişiklikleri deneyebildiği; özetle, “manipüle” ettiği malzeme ve oyuncaklar.

ÖRNEK

ÖRNEK

den aletler ve araç gerecin bulundurulması çok yararlı olur. Oyun ortamları, çocuklarda doğuştan bulunan merak ve etrafındaki dünyayı araştırma, araştırarak öğrenme duygusunu teşvik etmeli, buna fırsatlar sağlamalıdır.

Araştırıcı ve Manipülatif Oyunlar İçin Gerekli Malzeme, Araç ve Oyuncaklar

- Emekleyen ve yeni yürüyen küçük çocuklar, keşfedilmeyi bekleyen birtakım değişik nesnelere “keşfettikleri” bu türde bir oyundan çok hoşlanırlar. Evde ve okulda bulunabilen herhangi türden çeşitli eşyalar bir sandık ya da çekmece içine toplanarak keşfedilmeyi bekler. Tehlikesiz ve plastik olmayan eşyalar, deniz kabukları, elmalar, limonlar, kaşık, tahta ve deri nesnelere, kumaş parçaları, kürk parçaları, eski dergiler bu amaç için kullanılır.

Şekil 4.1

*Başlangıç
Düzeyinde
Eşleştirme Oyunu*

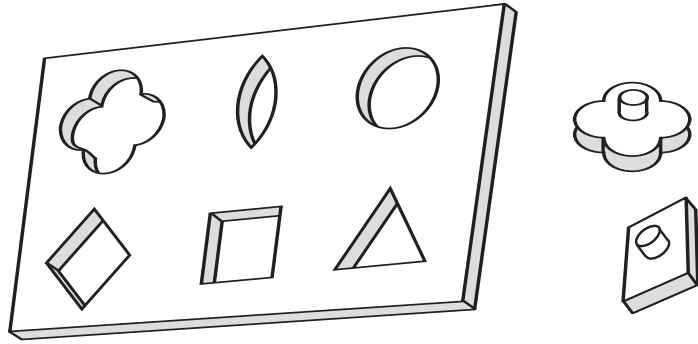

- İki ile üç yaşlarındaki çocuklar daha hareketli olduklarından artan becerileri ile çeşitli deneyler ve keşifler yapabilecekleri daha çok çeşitli ve birbirinden farklı nesnelere “bulmaktan”, ellemeden, doldurup boşaltmaktan, iç içe koyup çıkarmaktan hoşlanırlar. Yine bir sepet, sandık ya da çekmece içinde saklanan ve yarı açık durarak içindekileri çocukların görmelerine ve

“keşfetmelerine” fırsat verilen bu nesnelere her şey olabilir: farklı boylarda kaplar ve kapakları, yün yumakları, pin pon topları, büyük saç bigudileri, mantarlar, çok büyük düğmeler, küçük tahta küpler, paslı olmayan tahta mandallar, küçük cezveler ve benzeri pek çok diğer gündelik eşyalar. Keşfedici ve araştırıcı oyunda çocuklar nesnelere özelliklerini gözlemleri sonucu öğrenirler; bu nesnelere neler yapabildiklerini deneyerek öğrenirler. Bu tür keşfedici ve araştırıcı oyunda doğru ya da yanlış yoktur; oyuncacı yanlış kullanma ya da oyunu yapamama yoktur. Hazır üretilmiş oyunlarda olduğu gibi önceden belirlenmiş oyun biçimi ya da yapma biçimi olmadığı için de başarı ya da başarısızlık yoktur.

Şekil 4.2

*Değişik Düzeylerde
Yapboz
Bulmacaları*

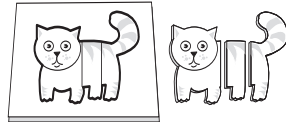

(a)

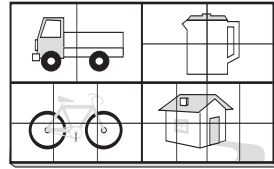

(b)

- Eşleştirme oyuncakları: Şekil ya da renk eşleştirme ilkesine göre hazırlanan bu oyuncakların hazır üretilmiş olanları piyasada çok çeşitli olarak bulunabileceği gibi, kolayca evde ya da okulda da yapılabilir (Şekil 4.1).

- Yapboz bulmacaları okulöncesi kurumlarda en çok kullanılan manipülatif malzemelerdendir. Çocuğun gelişim düzeyine uygun olarak kolaydan zora çok çeşitli düzeylerde yapbozlar bulunabilir, yapılabilir (Şekil 4.2.a ve b.).
- Şekil ya da renk eşleştirmelerinin yapıldığı küçük ve büyük boylarda çeşitli çocuk dominoları ve diğer benzeri masa etkinliklerinde kullanılan oyuncaklar diğer gelişim alanlarını desteklediği gibi manipülatif oyunlar için de kullanılır (Şekil 4.3).
- Yaş gruplarına göre seçilmiş Lego tipi oyuncaklar, küçük küpler.
- Oyun hamuru, seramik çamuru, kum ve benzeri yoğrulabilir malzemeler de araştırmacı ve manipülatif oyunlara çok uygundur. Çocuk her tür hareketi ile örneğin; itmek, ezmek, parmakları arasında sıkıştırmak, üstünde iz yapmak yolu ile duyuşal yaşantı kazanmaktadır çünkü bu malzemeyi koklama, tat alma, dokunma duyuşu ve görsel olarak, kısaca tüm duyuşları ile tanımakta, ona nasıl hakim olabileceğini denemekte, bir yandan da büyük ve küçük kaslarının koordinasyonunu geliştirmektedir.
- Araştırmalar, incelemeler yapabilecekleri türden aletler ve araç gereç; aynalar, mercekler, büyüteçler, miknatıslar, canlı bitkiler, besleyebilecekleri evcil hayvanlar.
- Biraz daha büyük çocuklar, teknolojik incelemeler ve oyunlar yapabilecekleri türden devreler, rüzgâr gülü, kaldıraçlar gibi araçlar ile ayrıca;
- Söküp parçalara ayırabilecekleri ve tornavida gibi araçlar kullanarak yeniden birleştirebilecekleri eski telefonlar, eski saatler ile oynamaktan çok hoşlanırlar.
- Birçok çocuk bu dönemde bilgisayar kullanmaya başlayabiliyor ve bazı yazılımları inceleme ve denemeler yaparak kullanabiliyor bilgileri saklayabiliyor. Bu nedenle de bu gibi bilgi teknolojisinin kullanımı dahi araştırmacı oyun türü içinde sayılabiliyor.

Çocuklar araştırmacı oyunlar oynar, incelemeler yaparken pek çok **bilgi ve yaşantı kazanırlar** ve bu bilgiler ile deneyimleri daha sonra gerektiğinde kullanılmak üzere depolanır. Bu oyunları ne kadar çok oynarlar, ne denli çok deneyimler kazanırlarsa, o denli kolaylıkla, öğrendikleri bilgilerin başka durumlara ve olaylara transferini yapabileceklerdir.

Araştırmacı ve manipülatif oyun malzemesi seçerken göz önünde bulundurulacak bir ölçüt, malzemenin **esnek kullanım** sağlaması olmalıdır. Tek bir eyleme izin veren ya da tek bir kavrama odaklanan malzemeler, çeşitli amaçlar için kullanıma olanak vermediklerinden, çocuklara deney yapma, araştırma, yaratıcı olma fırsatlarını sağlayamamaktadır. Bu nedenle esnek kullanımı olan malzemeler öncelikle tercih edilir.

Örneğin; 100 tane renkli ufak küp üst üste dizilebilir, çizgi hâlinde sıralanabilir, bir renge göre ya da şekle göre dizilebilir, ya da bir şekil, bir çerçeve içine yerleştirilebilir.

Çok yönlü kullanım içinde cisimlerin şekil, boyut, renk ve hacim özelliklerine göre çocuklara oynama ve öğrenme olanağı sağlanmış olur. Nitelikli manipülatif malzeme ve oyuncaklar alınabilir ya da yapılabilir.

Şekil 4.3



Çocuklar İçin Hazırlanmış Dominolar

Çocuklar araştırmacı oyunlar oynar, incelemeler yaparken pek çok bilgi ve yaşantı kazanırlar. Bu oyunları ne kadar çok oynarlar, ne denli çok deneyimler kazanırlarsa, o denli kolaylıkla, öğrendikleri bilgilerin başka durumlara ve olaylara transferini yapabileceklerdir.

Esnek kullanım: Tek bir eyleme ya da tek bir kavrama odaklanmak yerine, çeşitli amaçlar için kullanıma olanak veren malzemeler çocuklara deney yapma, araştırma, yaratıcı olma fırsatlarını sağlar.

ÖRNEK

ÖRNEK

Oyun hamurunu yapabilirsiniz. Basit, ucuz ve doğal bir oyun hamuru malzemesi için un, su ve tuz yeterlidir. Yarım kilo un, 60 gram tuz, yoğrulabilir bir kıvama gelinceye dek aldığı kadar su ile karıştırılır. Bu tarif dört çocuk için yeterli olabilir ya da daha fazla yapıp naylon torba içinde bir haftaya kadar buzdolabında saklanır. Biraz daha kolay yoğurulması için bir çorba kaşığı zeytinyağı ile yoğrulabilir. Gıda boyası ile renklendirilebilir.

SIRA SİZDE

3

Manipülatif oyun materyallerine neler örnek verilebilir? Çocuklara kazandırdıkları nelerdir?

YIKICI OYUN

Çocuklar yoğrulan, biçim verilebilen bir malzeme ile oynarken, malzemenin doku, biçim, esneklik, dayanıklılık gibi özelliklerini kendi gelişim düzeylerinde sınarlar, bu kavramlara ilişkin deneyimler kazanırlar. Gözleri, kasları egzersiz yapmış olur, koordinasyonları gelişir, aynı zamanda da içlerinde biriken sıkıntıların basıncını atmalarına yardımcı olur. Yeni gelen bebek kardeş yerine oyun hamuruna bir tuğla parçası ile vurmak çok daha tercih edilir bir davranış biçimidir. Gerekli gözetim altında ve önlemler alınmış bir oyun ortamında tahrip edici, yıkıcı türden oyun da bu anlamda izin verilen bir oyun türüdür.

Tüm çocuklar bir şeyler yapmadan ve yaratmadan önce bozmak isterler, yıkmak isterler. Nesnelere, onları oluşturan parçalara ayırmadan ne olduklarını bir türlü anlayamazlar ve bu onların çok hoşuna giden bir oyundur. Eğer oyuncağı parçalara ayrılmıyor ise çok çabuk sıkılacak demektir. Küçük çocuklar ellerine aldıkları nesnelere biçimini değiştirmekten, onu bir başka şey hâline getirmekten büyük keyif alırlar. Tüm çocuklar az ya da çok bu eğilimlerini oyun ortamında sergilerler. Bu durumda yapılabilecek en olumlu iş, onları ve oynamakta oldukları oyunu fazlaca baskılamadan, çocukların bu tür çabalarını kabul edilebilir davranış biçimlerine dönüştürmektir.

İşte bu amaç için kum oyunu ya da seramik çamuru çok işe yarar. Hiçbir utanma ve çekinme olmadan bu malzeme ile çocuk istediğini yapabilir, bozabilir ve yıkabilir. Hiç kimse bir zarar görmez ve malzeme aynen yeni gibi başka bir çalışma için hazırdır. Parçalara ayrılan ve yeniden birleştirilebilen oyuncaklar da işe yarayabilir.

DOĞA MALZEMELERİ İLE OYUN

Deniz kenarında çocukları izlemiş olan herkes kum ve su ile oynarken ne derecede ilgili ve bu işe kendini vermiş olduklarını bilir. Kumunu eline alıp hissederken, parmaklarının arasından kayıp düştüğünü gözlemlerken, içine elini ve diğer oyuncaklarını gömerken duyuları yoluyla bu malzemeye ilişkin pek çok özelliği algılamakta, kavramlar oluşturmakta, yeni bilgilerini sınamaktadır. Kum ve benzeri doğa malzemeleri ile oynamak çocukların çok hoşuna gider çünkü bu nesnelere, azar işitme, ortalığı pisletme gibi sitelere maruz kalmadan istedikleri şekilleri vermeyi denerler, yaptıklarını da bozmak ve yıkmak özgürlüğüne sahiptirler. Çocuk, kuma küreği ile sertçe vurabilir, pek çok kez vurabilir ya da avucuyla usul usul okşayarak şekiller vermeyi deneyebilir; ona istediği gibi davranabilir. Bu nedenle de araştırmacı olmak için özgürdür, bu özgürlük onu cesaretlendirir ve elindeki çeşitli malzemeler, gereçler ile pek çok deney yapma fırsatlarını bulur (Fotoğraf 4.1).

Küçük çocuklar ellerine aldıkları nesnelere biçimini değiştirmekten, onu bir başka şey hâline getirmekten büyük keyif alırlar.

Fotoğraf 4.1

"Kum oynuyoruz."



Islak ve kuru kum, su, seramik çamuru, tahta ve benzeri doğa malzemeleri ile deniz kabukları, taşlar gibi doğal malzemeler bu oyun türünün temel malzemelerini oluşturur. Manning ve Sharp, İngiltere’de 600 öğretmeni kapsayan araştırmalarında, bu malzemeler ile çocukların oyunlarını **duyusal oyun**, **keşfedici oyun** ve **hayalî oyun** olmak üzere üç ayrı düzeyde gerçekleştirebildiklerini gözlemlemiştir. Doğa malzemeleri çok esnek kullanıma olanak verdiği için, çeşitli oyun türleri içinde yer alabilir ve kullanım amaçları çok çeşitli olabilir. Bu nedenle doğa malzemeleri, duyusal oyunlar, araştırmacı ve keşfedici oyunlar ile hayalî oyunların gerçekleşmesine olanak vererek çocukların çok çeşitli kavramlar geliştirebilmelerine ortam sağlar.

- **Duyusal yaşantılar kazandığı oyunlar oynayabilir.**

Doğa malzemeleri ile duyularına dayalı algılamalar yapabildiği oyunlar oynayabilir. Bu anlamda farklı malzemelerin farklı dokuları, kıvrımları, desenleri, biçimleri, renkleri olduğunu keşfeder, özelliklerini tanıyabilir.

ÖRNEK

- **Araştırmacı keşfedici oyunlar oynayabilir.**

Kumu buniden akıtarak, farklı genişliklerdeki eleklerden akıtarak, ıslak ve kuru hâllerinde iken aynı deneyleri yaparak bu maddenin akışkanlığını, bu akışkanlığı nasıl kontrol edebileceklerini, farklı biçimler ve boyutlardaki kaplara ilişkin hacim kavramlarını, hacim ölçümlerine ilişkin tahminler yapmayı pek çok kez denemeler yaparak öğrenebilirler.

ÖRNEK

- **Hayalî oyunlar oynayabilirler.** Bazen çocukların ellerinde kumdan başka hiçbir malzemenin bulunmadığı durumlarda dahi, eğer çocuklar özgür bırakılmışlarsa, salt bu malzeme ile hayallerinde çeşitli olaylar ve insanlar, manzaralar yarattıklarını ve bunları ellerindeki malzemeye uyguladıklarını gözlemek mümkündür.

ÖRNEK

Yaşadıkları bir olayı, hayallerinde canlandırdıkları bir olayı, bir öyküyü bu malzeme ile anlatabilir, yaşadıkları bir olaya eklemeler yaparak bir öykü hâline getirebilirler.

Doğa malzemeleri ile oyunu çocuklar yalnız oynayabildiği gibi, iş birliği içinde de oynayabilir ve böylece bu malzeme sosyal gelişime olduğu kadar iletişim becerileri ve dil gelişimine de fırsat verir.

Fotoğraf 4.2

“Köpüklü suyla oynamak çok eğlenceli.”



Doğa Malzemeleri ile Oyun İçin Gerekli Malzeme, Araç ve Oyuncaklar

- Islak ve kuru kum, kumu koymak için geniş bir kum teknesi,
- Su; ılık/sıcak su, soğuk su, gıda boyası ile renklendirilmiş su, köpüklü su, su teknesi,
- Çamur; seramik çamuru, oyun hamuru,
- Tahtalar,
- Deniz kabukları, taşlar, mantarlar,
- Doldurma, boşaltma gibi hacim kavramlarına ve ölçümlerine fırsat sağlamak üzere çeşitli boylarda kaplar, kovalar,
- Kürek, tırmık, tarak, çeşitli kalıplar, her türlü şekil ve boyutlarda delikli ve deliksiz kaplar, elek, süzgeç, (Fotoğraf 4.2).
- Çeşitli boylarda şeffaf huniler, çeşitli çaplarda şeffaf hortumlar,
- Kayık, tekne, yüzen hayvanlar gibi batan ve su üstünde yüzen çeşitli malzemeler,
- Gıda renklendiricisi, köpük ve balonlar için şampuan/sabun,
- Çamur ve hamur için araçlar, oklava, merdane, kalıplar,
- Hayalî oyuna da fırsat verecek türde malzeme; çeşitli küçük vahşi ve evcil hayvanlar, çiftlik hayvanları, dinazorlar ve oyun senaryoları yaratmaya elverişli diğer modeller,
- Ağaç işlerine fırsat verecek plastik başlı çekiç, çivi gibi araçlar, üzerinde çalışmak için masa ya da sıra.

Çocuklara duylulara dayalı, keşif yapmaya fırsat verecek, düşsel yaratıcılığını kullanabileceği oyunlar oynamasına olanak verebilecek her tür ve çeşitlilikte doğa malzemesini sağlayınız. Bunların hepsi aynı anda sınıfta yer almayabilir, haftalık program içinde malzemelerde değişiklik yaparak sunabilirsiniz.

Çocuklar su ve kum gibi doğa malzemeleriyle oynarken size anlatılanların dışında hangi becerileri kazanmaktadırlar?



SIRA SİZDE

4

ÇAMUR OYUNLARI

Birçok oyun malzemesi bu ad altında toplanabilir. Ancak uygulamacıların; çocukların batarak, eller kollar bulanarak oynadıkları bu tür oyuna da yer vermelerini sağlamak bakımından, oyun türleri arasında ayrı bir başlık altında ayrıca söz edilmektedir. Kum, toprak, su, parmak boya gibi malzemelerle oynarken çocukların üstü başı batar ama bu tür batarak oynadıkları oyunlar da çok hoşlarına gider (Fotoğraf 4.3). Unla suyu karıştırarak bununla oynamaktan, suya toz sabunu karıştırarak köpük yapmak ve bununla oynamaktan, çamurla oynamaktan büyük keyif alırlar ve uzunca bir süre oynayabilirler.

Fotoğraf 4.3

“Yaramazlık yapmıyorum, oynuyorum.”



Oynarken kullanılan malzemeyi elleriyle hissedirler, dokuyu tanırlar ve bu do-ku ile keşifler yaparlar. “Kıvamı nasıl kontrol edebiliyorum, değiştirebiliyorum, nasıl akıyor, ellerime alıp sıkıştırınca ne oluyor, hangi şekilleri verebiliyorum?” gibi sorulara yanıtlar bulurlar. Bu keşiflerini de yaparken, bu tür oyuna izin verildiği için kendilerini, yaramazlık yapıyor gibi “kötü” ya da “pis”, bu nedenle de suçlu hissetmezler. İstedikleri gibi, içlerinden geldiği gibi batıp, çamurla hamurla ellerini, kollarını kirletebilirler. Ancak giysilerini korumak üzere, kolları olan önlüklerin ya da bu amaç için kullanılacak eski gömlek türü giysilerin bulundurulması ve kullanılması gerekecektir. Oyun hamuru, seramik çamuru gibi bu amaç için kullanılacak malzemeler, doğa malzemeleri ile oyunlar ve yaratıcı oyunlar için önerilen malzemeler arasında yer almıştır.

Çamur oyunlarının okulöncesi dönem çocuğuna yararları neler olabilir?



SIRA SİZDE

5

Yapı-İNŞA Oyunları:

Çocukların nesnelere bir şeyler yapmak, üretmek, inşa etmek veya bir şeyler yaratmak üzere manipüle ederek, yapıcı eylemlerde buldukları oyunlardır.

YAPI-İNŞA OYUNLARI

Yapı-İNŞA oyunları her tür yapım işi ile ilgili araştırma ve deney yapmayı içerir. Smilansky, “yapı oyunları” olarak adlandırdığı bu oyun türünü, çocukların nesnelere “bir şeyler yapılandırmak, inşa etmek veya bir şeyler yaratmak” üzere manipüle etmeleri olarak tanımlamıştır.

ÖRNEK

Örneğin, ev yapımı, kule yapımı, yollar, köprüler ve binaların yapımı olduğu gibi, araba, gemi, yatak gibi hayallerinin yaratacağı her şey olabilir.

Bu oyunların temel malzemesi olan bloklarla oyun oynama, çocuklarda alan, mekân, denge gibi bilişsel kavramların geliştirilmesine yarayan en etkin faaliyetlerdir. Bloklar gibi kullanımı esnek fakat basit ve sade biçimleri olan bu oyun malzemelerini çocuklar deneme ve yanılma yolu ile tanıyarak ve kullanarak mekân ve denge gibi soyut kavramları zihinlerinde hayata geçirmektedirler.

Aşağıda örnekleri verilen oyun malzemeleri ve oyuncaklar yaratıcı ve hayalî oyunlar için de kullanılmakla birlikte küçük çocukların hoşlandığı yinelenen işlemleri yapmaya, biraz daha büyük çocuklar için de herhangi bir şey yapılandırma ve inşa etmeye daha fazla imkân vermektedir. Bu nedenle yapı-İNŞA oyunları adı altında yer almışlardır.

Fotoğraf 4.4

“Duar örüyorum.”



SIRA SİZDE

6

Çocuk oyunları içinde blok köşelerinin bulunmasının yararı nedir?

Yapı-İNŞA Oyunları İçin Gerekli Malzeme, Araç ve Oyuncaklar

Yapı-İNŞA oyunlarının gerçekleşebilmesi ve oyunun nitelik olarak gelişmeye açık olabilmesi için aşağıdaki malzeme ve olanakların sağlanması gerekecektir:

- Yapım ve inşaat için kullanılacak, iç içe geçen tahta ya da diğer maddelerden yapılmış her tür büyük ve küçük bloklar, oyuncak tuğlalar, çeşitli şekillerde, renklerde ve boyutlarda olmak üzere (Fotoğraf 4.4). Blokların tek bir boyutta olması yerine ikili, dördü birimlerde ve yarım birim ölçülerinde

de olması daha yararlı olur. Ayrıca silindir, kare, üçgen şekiller, zemin için tahtalar ve uzun tahtalar da çeşitli yapıların oluşturulmasına ve deneyimlerin kazanılmasına olanak sağlar.

- Dev Legolar, her boy Legolar ve benzeri inşaat oyuncakları. Lego ve benzeri yapılandırma oyuncaklarını kullanmayı öğrenebilmek için çocukların önce bu malzemeyi tanımaları ve keşfetmelerini, yapım için gerekli tekniği edinmelerini ve daha sonra bir şey yapmalarını beklemek gerekir.
- Küçük arabalar, gemiler, hayvanlar, askerler, bebekler.
- Yapımı mümkün olan oyuncaklar. Parçalara ayrılabilen ve yeniden bir araya getirilebilen itfaiye arabası, traktör, otobüs, kamyon, tren gibi oyuncaklar.
- Oyuncak vidalar, oyuncak çekiç gibi araçlar.
- Küçük ve büyük kutular, ambalaj kartonları, kapaklar.
- Bu amaç için kullanılacak diğer biriktirilmiş çeşitli nesnelere.
- Yapım ve inşaat sırasında gerekli olabilecek ip, tutkal, tel zımba, gazete kâğıtları, dergiler, kitaplar.
- Yapım ve inşaa malzemelerinin rahat kullanımı için yeterli alan. Bazı malzemelerin masa üstünde, diğerlerinin ise yerde kullanımı için alan. Oyunun bölünmemesi için bu alanın yol üstü olmaması, ayrıca oyuncakların fazla gürültü yapmaması için yerde halı olması gerekir. Masa üstünün ise yine gürültüyü önlemek için uygun bir kalın örtü ile kaplanması tercih edilir.
- Büyük yapımlar için açık hava alanları da kullanılır. Çocuklar yaptıklarını yıkmak da isteyebileceklerinden, açık hava alanları gürültüyü de önlemek bakımından yararlı olabilir.

Çocukların gelişim ve öğrenmelerinin en üst düzeyde gerçekleşmesini sağlayabilmek için nitelikli yapı-inşaa oyunları oynamalarına olanak sağlamak üzere sınıf nasıl hazırlanmalıdır?



YARATICI OYUNLAR

Uzmanlar, deneysel oyun ile yaratıcı oyunu birbirinden ayıran kesin bir çizgi bulunmadığını ifade etmişlerdir. Yaratıyor olma, denemeler yapma ve öğrenme, el ele ve karşılıklı etkileşim içinde gerçekleşen ve gelişen olgulardır. Zihnimizde ve yaşamımızda giderek daha büyük bir anlayışa, kavrayışa ve yine buna bağlı olarak daha gelişmiş becerilere, yeteneğimizdeki gelişime yol açar. Çocuklar için de aynı süreçler geçerlidir. Ancak onların yeni bir şeyler yaratabilmeleri için önce malzemeleri tanımaları ve nasıl kullanabileceklerini araştırmaları, keşfetmeleri gerekmektedir. Bu nedenle de onların, birtakım denemeler yapmalarına, malzemeler ile bu malzemeleri değişik biçimlerde kullanmalarına ya da olduklarından farklı başka biçimleri, işlevleri olan yeni nesnelere, “ürün”lere dönüştürmelerine izin ve fırsat verilmelidir.

Çocukların kendi bilgilerini kendilerinin inşa ettiğini, zihinlerinde yapılandığını biliyorsunuz. Bunun olabilmesi için de okulöncesi dönemde olabildiğince çok ve çeşitli duyuşal yaşantıları olması, bir diğer anlatımla, çok ve çeşitli malzemeleri elle yaparak, tüm duyuşalarını kullanarak tanımaları, keşfetmeleri; duyuşalarını kullanarak, yaşayarak deneyler yapmaları, deneyimler kazanmaları gerektiğini de biliyorsunuz. Yalnızca sanat eğitimleri değil, diğer alanlardaki gelişimleri ve eğitimleri de ancak bu yolla olabilmektedir. Bu nedenle de erken eğitim döneminde duyuşların her birinin ve tümünün geliştirilmesine büyük öncelik verilmesi gerekmektedir. Her tür malzeme, olay ve oyunun, bu anlamda yaratıcılık gelişimine katkısı bulun-

Etkileşim içinde gelişim:

- Yaratıyor olma
- Denemeler yapma
- Öğrenme
- Denemeler yapma
- Yaratıyor olma

maktadır. Bazı alanlardaki aktivitelerin ise yaratıcılık gelişimi ile doğrudan ilişkili olduğu düşünülmektedir.

Uzmanlar yaratıcılık gelişiminin çocuklarda özellikle şu dört temel alandaki faaliyetleri içerdiğini bildirmektedir: a) İki boyutlu ve üç boyutlu simgesel gösterimler, b) Hayalî oyun, c) Müzik, d) Dans. Bu tür faaliyetler ile gerçekleşen oyunlar sonunda ortaya çıkan simgesel gösterimler sembolik anlamdadır. Örneğin; resim çizme, resim boyama, çeşitli plastik sanatlar, dans ve hayalî oyunlar yolu ile çocuklar sembolik kodlar geliştirmeye özendirilmekte, bu fırsatları bulabilmektedirler. Ancak, bu oyunlar ve çalışmalar ile ifade edilen yaratıcı faaliyetlerin gerçekten de yaratıcı olduğuna özen gösterilmeli, zaman doldurmak için yetişkinlerce yapılan, çizilen ya da yönlendirilen “sanat ve dekorasyon ödevleri” ile karıştırılmamalıdır.

Bir çocuk kendi başına ve özgür bırakıldığında, şiir yazabilir, bir küçük dramatik/hayalî oyun tasarlayıp yönetebilir, müzik eşliğinde bir tür dans yaratabilir. Hayalî oyunlar ile müzik ve danslı oyunlara bu kitap içindeki diğer ünitelerde yer verilmiştir. Bu bölümde yer alan **yaratıcı oyunlar** ise; okulöncesi dönemdeki resim çizme, boyalarla resim yapma, plastik sanatlara yönelik modeller yapma, nesnelere kullanarak yeni formlar, maketler yapma, yemek pişirme gibi konulardaki serbest çalışmalar sonucu, **malzemeye ham durumuna göre yeni işlevler kazandırma** sürecini içermektedir.

Yaratıcılık, çocuğun hayal gücünü ve sınırlı motor kontrol yeteneğini ham malzeme üzerine uygulaması ile gelişir ve bunun için gerekli olabilecek her türlü ham malzemenin sağlanması ile desteklenir. Burada ham malzeme, sanat malzemelerini de içermekle birlikte daha geniş bir kapsam ile her tür malzemeyi içeren bir kavram olarak kullanılmıştır. Bu tür malzeme çocukların çok çeşitli deneyimler, öğrenme yaşantıları kazanmalarına imkân verir. Yaratıcı oyun ve sanat malzemelerini kullanmanın tek bir doğru yolu olmadığından, bir başka ifade ile çocuklar, çok çeşitli biçimlerde bu malzemeler ile kendilerini ifade edebileceklerinden, önemli olan ürünün kendisi değil araştırma süreci içinde çocuğu özgür bırakmaktır. Her çocuk kendi istediği tarzda çalışabilir, denemeler yapabilir, kendi yolunda ilerleyebilir. Bu tür oyunlarda asıl gelişimi ve öğrenmeyi destekleyen şey, çocuğun bu malzeme ile neler yapabileceğini kendi kendine araştırarak bulmasıdır. Önemli

Yaratıcı oyunlar:
Çocukların, malzemeleri değişik biçimlerde kullanmaları ya da olduklarından farklı biçimlere, işlevleri olan yeni nesnelere, ürünlere dönüştürmeleri gibi deneme ve yaratma süreçlerini yaşadıkları oyunlar.

Resim 4.1

“Sarı saçlı kız. Kim olduğunu bilmiyorum.”

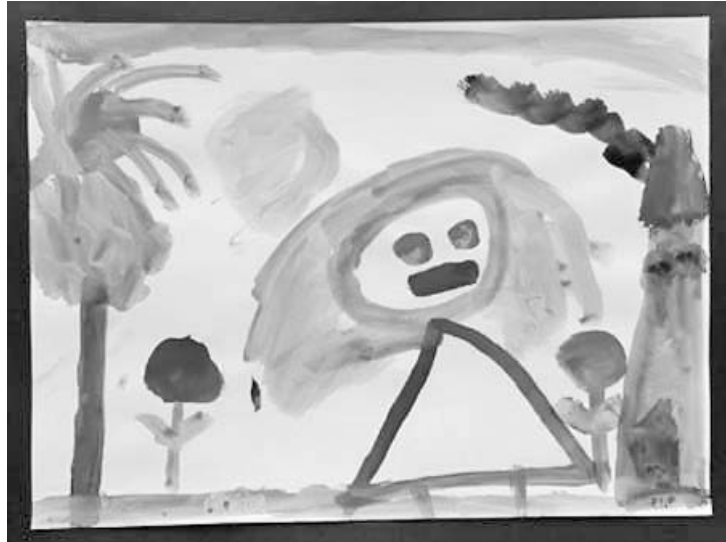

olan, bu çalışma sonucunda ortaya çıkan bitmiş sanat ürünü değildir. Önemli olan çocuğun malzeme ile olan etkileşimi, bu etkileşim süreci içinde yaşadıklarıdır.



Resim 4.2

“Dışarıda yağmur yağıyor.”

Gerekli malzemelerle özgür bırakılan deneme ve yanılma fırsatlarını bulan çocuklar, yaratıcı oyunlar içinde yaşadıkları süreçler sonunda yukarıdaki resimlerde de görüldüğü gibi ürünler verebilmektedirler (Resim 4.1. ve Resim 4.2). Çocukların yaratıcılık ve sanat deneyimleri kazanmasına önem veren öğretmenlerin yapacağı tek şey, yeterince sanat malzemeleri ile diğer yaratıcı malzemeleri sağlamak, bu malzemeler ile oynamaları için yine yeterli yeri ve zamanı bu işe ayırmaktır ki çocuk, bu tür bir oyuna istekli olduğunda gerekli olanakları bulabilsin; araştırmalarını, denemelerini, deneylerini rahatlıkla yapabilsin.

Yaratıcı oyunun yararını tek cümle ile özetlemek isterseniz ne demeniz çevrenizdekiler için aydınlatıcı olur?



SIRA SİZDE

8

Yaratıcı Oyunlar İçin Gerekli Malzeme ve Araçlar

- Çeşitli kalınlıkta pastel boyalar (zehirli madde içermeyen türden), tebeşir boyalar.
- Toz boyalar, fırçalar, sulu boyalar. Başlangıçta tek renkten başlayarak renk sayısını artırmak ve her renk için ayrı bir fırça bulundurmak yararlı olabilir.
- Resim sehpaları, boya silmek için bezler, büyük boy beyaz kâğıtlar, ambalaj kâğıtları, renkli kartonlar.
- Yağlı boya ve kalın fırçalar bulundurmak, doğa malzemeleri köşesindeki tahtalar ile yapılan ya da karton kutular ile inşa edilen araba, bina gibi yaratıcı/hayalî oyun malzemesini boyamak için yararlı olabilir (Fotoğraf 4.5.).
- Parmak boya. Bu amaçla satılan koyu kıvamlı bir boya ya da sizin hazırlayacağınız bir karışımla yapılabilir. Reçetesi: Toz boyanın sulandırılarak duvar kâğıdı tutkallı ile koyu bir kıvama getirilmesiyle elde edilebilir. Bir başka reçete: İki bardak un, iki tatlı kaşığı tuz, üç bardak soğuk su karıştırılır. Düzgün bir kıvam elde edilince, iki küçük bardak sıcak su ile karıştırılır. Kaynatılır, kaynama noktasına gelince, pürüzsüz oluncaya kadar çırpılır. Zehirli ol-

mayan türden toz boya ile renklendirilir. Temel renklerde yapılır. Buzdolabında saklanır. Başlangıçta tek bir renk kullanılır.

Fotoğraf 4.5

“Dolabımızı boyuyoruz.”



- Yüzeyleri farklı dokuda kâğıtlar. Parmak boya için kuşe karton gibi üst tarafı parlak yüzeyi olan kâğıtların kullanılması farklı bir desen yaratır. Bu yoksa kâğıdın yüzeyini biraz mum ile ovmak da işe yarar. Bu deseni çeşitlendirmek üzere çatal, tarak gibi malzemelerin sağlanması desen çeşitliliğini arttıracaktır.
- Akıtma boyalar, baskı yapılan boya ve baskı malzemeleri; patates, havuç, sünger, ip gibi ya da bir parça tahta üstüne çakılan çeşitli nesnelere. Bunların kullanılmasında yine araştırma, deneme süreçleri önemli olduğundan, öğretmenlerin yapım tekniğini öğretmek konusunda baskıcı bir tutum içinde olmamaları, çocukların bu kullanım biçimlerini olabildiğince kendilerinin keşfetmesi önemlidir.

Resim 4.3

“Arkadaşıma el sallıyor.”



- Kâğıt oyunu. Renkleri kullanmak için toz boya ve pastel boya dışında kâğıt da bir renk ve doku maddesi olarak çeşitlilik getirmek üzere kullanılır. Çocuklar bunlardan şekil keserek birçok desen ve malzeme üretebilirler. Bir resim üstünde duvar ya da kiremit niyetine kullanabilirler; hayalî evcilik ve taşıt oyununda yol yapabilirler. Çeşitli kâğıtlar işe yarayabilir: renkli kâğıtlar, duvar kâğıtları, yıldızlı kâğıtlar (folyo), kahverengi ambalaj kâğıdı, çeşitli ambalaj kâğıtları gibi (Resim 4.3).

- Tutkal ve kolaj. Kolaj çalışmaları beş yaş ve üstü için daha uygun olmakla birlikte, çocukların tanınması, keşfetmesi ve deneyler yapması bakımından tutkal ve kolaj malzemelerinden de yararlanılabilir. Tutkalın zararlı olmayan türü kullanılmalıdır. Küçük çocuklar için kâğıda tutkal sürmek eğlencelidir, aynı zamanda yatıştırıcı bir etkinlik olduğu düşünülür. Başlangıçta yalnızca malzemenin kendisiyle ilgilenirken, hatta tutkalı parmak boya oyunu gibi kullanırken, giderek hareketlerinde koordinasyonu artan çocuk, neyi yapıştırdığı ve nereye yapıştırdığı konusunda deneyim kazanır ve biçim, desen ve sayfa düzeniyle daha fazla ilgilenmeye başlar (Resim 4.4). İlginç kolaj çalışmaları için öğretmenin sağlayabileceği malzemeler çeşitlidir: çeşitli dokularda kâğıtlar, örneğin; zımpara kâğıdı, duvar kâğıdı, tuvalet kâğıdı gibi kâğıt türleri ile kesip yapıştırmak için eski dergiler, kataloglar. Kumaş çeşitleri de işe yarar; amerikan bezi, kadife, yünlü gibi. Çeşitli boyutlardaki küçük karton kutular da yararlı olur. Ayrıca yapraklar, kuru dallar, deniz kabukları, kum, pirinç, kuru bezelye, kuru fasulye gibi doğa malzemeleri de yaratıcılığı teşvik eden çeşitliliği sağlar. Kâğıt üzerine yapıştırma yaptıkları gibi, biraz daha ağır malzemeler için ince tahta ya da kartonplak tabakalar da kullanılabilir.
- Seramik çamuru, hamur, tuz seramiği gibi doğa malzemeleri de yaratıcı çalışmalar için kullanılır.

Resim 4.4

"Kar yağıyor."

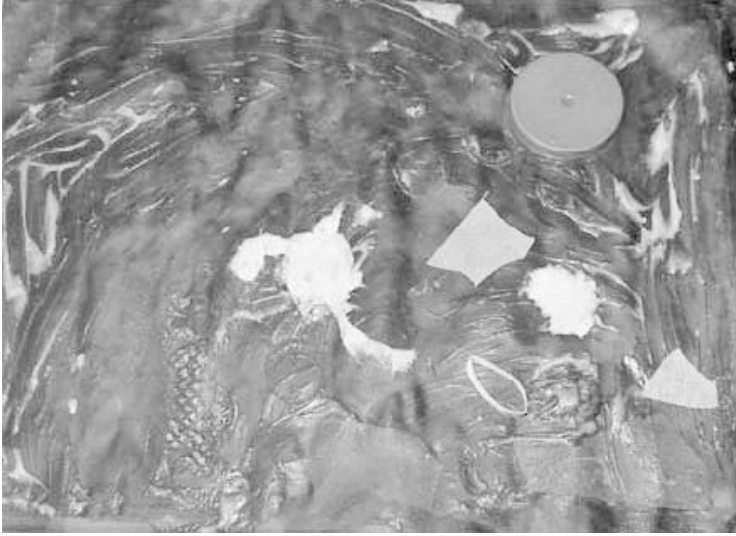

- Maket yapımı. Anne babaların, öğretmenlerin ve diğer çalışanların evde biriktirdikleri ve okulda toplamış oldukları her tür eşya, tren, araba, robot, denizaltı gibi nesnelere, çocukların maket/model yapımı oyunlarında işe yarayabilir. Örneğin; çeşitli boylarda sağlam karton kutular, yumurta kutuları, tırtıllı dolgu karton parçaları, yuvarlak kutular, makaralar, tuvalet kâğıdı ve kâğıt havlu ruloları, kavanoz kapakları, bira, gazoz şişeleri kapakları, diş macunu kapakları, kibrit kutuları, atılacak plastik meyve ve çiçekler, eski saat parçaları, eski dantel parçaları, elektrik kabloları, kurdele gibi her şey (Fotoğraf 4.6).
- Yemek pişirme. Tüm duylara hitap eden bu etkinlik, küçük çocukların da yapabileceği yemek, tatlı, kurabiye türü yiyeceklerle gerçekleştirilir.

Fotoğraf 4.6

“Arabalar yaptık.”

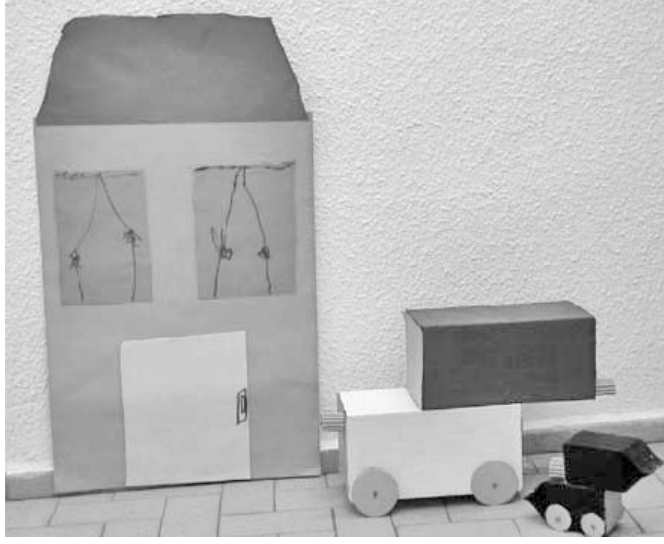

Herhangi bir oyun etkinliği incelendiğinde, yaratıcılık unsurunun oyunun ayrılmaz bir parçası olduğu görülecektir. Bu nedenle bu oyun türünün malzeme listesinde “Ne yer almalı?” değil, belki de “Ne yer almamalı?” sorusu sorulmalı. Bloklarla oyun, oyuncak yapımı gibi oyunların da tümü hayal gücü ve manipülasyon gerektirmektedir ki, bunlar yaratma eylem ve sürecinin temelinde bulunur. Bu bölümde yalnızca bir şeyler yapmak için kullanılacak, buldukları ham madde hâli ile kullanılarak bir bitmiş ürün hâline getirilmesi olanaklı olan temel malzemelere yer verilmiştir. Önemli olan, çocukların mantık sınırları dahilinde her şeyi herhangi bir istedikleri amaç için kullanmalarına izin vermek, yeteneklerini ve becerilerini küçümsememek, yapmakta oldukları işten/oyundan aldıkları zevk ve heyecanlarını, yetişkin bakış açısı ve standartları getirerek söndürmemek, yaratıcılıklarını geliştirmelerine izin vermektir.

Bu ünite içinde çocukların oyun davranışlarının çok çeşitli olabildiğini ve oyunun türüne göre çeşitli başlıklar altında gruplanabildiğini gördünüz. Ancak çocukların oyun davranışları başka özellikler de gösterebilmekte ve farklı malzeme ve ortamlarla desteklenmektedir. Bu oyunlar ise izleyen ünitenin konusudur.

Özet



Öğretmenin, oyun ortamında çocukların gelişim ve öğrenmesini en üst düzeyde sağlamaya ilişkin görevlerinin neler olduğunu açıklamak.

Nitelikli erken eğitim çocuklara, çevrelerindeki dünyayı araştırma, inceleme ve keşfetme olanaklarını ve zamanını sağlıyor olmalıdır. Oyun ortamında öğretmen çeşitli ve nitelikli oyunlara yer vererek, bu oyun türleri için gerekli oyun malzemesini sağlayarak, çocukların gelişim ve öğrenmelerinin en üst düzeyde gerçekleşmesine olanak sağlayabilir.



Çocuklarda öğrenmenin nasıl gerçekleştiğini ve çocuk oyunlarının bu amaca dönük rolünü saptayabilmek.

Çocuklar, yaşam, fen ve doğa bilgilerine dönük araştırmalar, incelemeler yapabilecekleri türden malzemelerle, aletlerle ve araçlarla istedikleri gibi oynayabilmelidirler. Çeşitli amaçlar için kullanıma olanak veren, çocuklara deney yapma, araştırma, yaratıcı olma fırsatlarını sağlayan, esnek kullanımı olan malzemeler tercih edilir. Çocuklarda öğrenme, ancak onların aktif katılımları ile gerçekleşmektedir. "Birinci elden yaşantılar" olarak da adlandırabileceğimiz, doğrudan olayları yaşayarak edindikleri izlenimler yoluyla kavram geliştirebiliyor ve bu kavramları netleştirebiliyorlar. Daha sonraki okul yıllarında ve yaşamlarında gerçekleşecek olan öğrenme, işte bu erken dönemdeki yaşantı temellerinin üzerine inşa ediliyor.



Çocuk oyunu adı altında gerçekleşen, görünürde basit olan olayların ve davranışların karmaşık olduğunu ayırtedebilmek.

Çocuk gelişiminde ve öğrenmenin gerçekleşmesinde çok önemli rolü olduğunu anladığımız oyunun farklı türleri olduğunu öğrenir ve bunlar hakkında ayrıntılı bilgi edinirsek, o zaman sorumluluğumuzdaki çocuklara bu türlerin tümünü oynayabilme özgürlüğünü ve her birinin sağlayacağı gelişimsel katkıdan yararlanma olanaklarını tanımış oluruz. Her tür oyun çocukta becerilerin ve genel koordinasyonun gelişmesine yol açtığı gibi, her tür oyun aynı zamanda hayal gücü ve yaratıcılığı da geliştirecektir. Bununla birlikte ba-

zı oyun malzemeleri ve bunların olanak sağladığı oyun türleri, bazı gelişim alanlarını (örneğin; bilişsel gelişim, sosyal gelişim, yaratıcılık gelişimi, dil gelişimi gibi), diğer alanlara göre daha fazla desteklemekte, farklı oyun malzemeleri ve bunlarla yapılan oyunlar farklı gelişim düzeylerine destek verebilmektedir.



Oyunun farklı türleri olduğunu bilmek; araştırmacı ve manipülatif oyunlar, yıkıcı oyunlar, doğa malzemeleri ile oyun, çamur oyunları, yapı-inşa oyunları ile yaratıcı oyunları ayırtedebilmek.

Yapı-inşa oyunları her tür yapım işi ile ilgili araştırma ve deney yapmayı içerir. Bu oyun türünde çocuklar nesnelere, bir şeyler inşa etmek, yapılandırmak veya bir şeyler yaratmak üzere kullanırlar. Bunlar; ev yapımı, kule yapımı, yollar, köprüler ve binaların yapımı olduğu gibi araba yapımı, tren, çadır, mağara gibi hayallerinin yaratacağı her şey olabilir. Bu nedenle de onlara denemeler yapma, malzemeleri değişik biçimlerde kullanma ya da olduklarından farklı biçimleri, işlevleri olan yeni nesnelere, ürünlere dönüştürme fırsatları verilmelidir.

Yaratıcılık, çocuğun hayal gücünü ve sınırlı motor kontrol yeteneğini ham malzeme üzerine uygulaması ile gelişir. Resim yapma, boyalarla uğraşma, plastik sanat çamurları ile oynama, kolaj ve maket yapma, yemek yapma gibi her türden yaratıcı oyunlar, sanat malzemeleri yanında her tür ham malzeme kullanımı ile desteklenir. Bu malzemelerle gerçekleşen yaratıcı oyunlarda hedeflenen; çocukların mantık sınırları dahilinde her şeyi istedikleri herhangi bir amaç için kullanmalarına izin vermek, yeteneklerini ve becerilerini küçümsememek, yapmakta oldukları işten, oyundan aldıkları zevk ve heveslerini söndürmemek, yaratıcılıklarını geliştirmelerine izin vermektir.



Oyun türlerinin nitelikli olarak gerçekleştirilmesine olanak verecek malzeme ve oyuncakları saptayabilmek.

Gelişim basamakları boyunca çocuğun hareketlerine düzen getiren, zihinsel, bedensel ve psikososyal gelişimlerinde yardımcı olan, hayal gücünü, yaratıcı yeteneklerini geliştiren tüm oyun malzemeleri oyuncak olarak tanımlanabilir. Oyuncaklar, çocuğun doğal yeteneklerini geliştiren, böylelikle de büyük bir eğitimsel işlevi yerine getiren oyun malzemeleridir. Yine oyuncaklara bireyin toplum ve çevreyle olan ilişkilerini düzenleyen bir araçlar sistemi gözüyle bakılabilir. Oyuncaklar çocukların çeşitli renk, boyut ve şekilleri kavramalarına, sayısal ve yazınsal kavramlardan haberdar olmalarına yardımcı olur. Gelişimin her kesimini uyarmaları açısından oyuncaklar farklı yaş ve zihin düzeyindeki tüm çocuklar için gereklidir. Oyun malzemesine ilişkin çeşitli sınıflandırmalar yapılmıştır. Bu sınıflandırmalardan birine göre, oyun malzemesi beş ana grupta ele alınabilir: Birinci malzeme grubu, çocuğun etrafını saran dış dünyayı tanınması ve deneyim kazanmasına yardımcı olur. Bunların en önemlileri su, kum, toprak, çamur ve boyalardır. İkinci grup malzeme, çocuğun yaratıcı yeteneğini ve kendi kendini yönetebilme arzusunu uyaran, çamur, boya ve tebeşirlerdir. Üçüncü grup, çocuğun hayal gücünü uyaran bebek, bebek elbiseleri ve hayvanlardır. Dördüncü grup, çocuğun yetişkin becerilerini kazanmasına yardımcı olan fırça, süpürge, küçük ev eşyası gibi model oyuncaklardır. Beşinci grup, çocuğun bedensel ve zihinsel yeteneklerinin gelişimine doğrudan doğruya yardımcı olan jimnastik gereçleriyle inşa oyuncaklardır.

Kendimizi Sınayalım

1. Çocuklarda öğrenmenin nasıl gerçekleştiğini aşağıdakilerden hangisi **en doğru** olarak anlatmaktadır?

- Çocuklara kısa cümleler kullanılarak anlatım yapıldığında daha kolay öğrenirler.
- Çocuklara kısa cümlelerle anlatımın yanısıra resimler de gösterildiği zaman öğrenirler.
- Okulöncesi dönemdeki çocukların konu bilgilerini tam olarak öğrenmeleri beklenemez.
- Çocuklar öğrendiklerini çok çabuk unuturlar.
- Çocuklar çevrelerindeki nesnelere ve kişilerle oynayarak öğrenmeyi gerçekleştirirler.

2. Aşağıdaki durumlardan hangisinde, oyun ortamında öğretmen, çocuklarda gelişim ve öğrenmenin **en üst** düzeyde gerçekleşmesini **sağlayamaz**?

- Öğretmenin sınıf ortamında çeşitli oyun türlerine yer vermesi
- Öğretmen sınıf ortamında nitelikli oyun türlerine yer vermesi
- Çeşitli oyun türleri için gerekli oyuncakları ve oyun malzemesini sağlaması
- Öğretmen bilinçli bir biçimde oyun etkinliklerini izlemesi, değerlendirmesi ve uygun zamanlarda ve durumlarda oyuna katılması
- Oyun için gereken fırsatları yalnız teneffüs zamanlarında yaratması

3. Çocuklarda yaratıcılığı **en iyi** aşağıdakilerden hangisi geliştirir ve destekler?

- Öğretmenin her türlü resim malzemesini sağlanması
- Öğretmenin çocuğun yaptığı sanat çalışmalarına yönelik eleştirilerde bulunması
- Gerekli olabilecek her türlü ham malzemenin sağlanması ve çocuğun hayal gücünü ve sınırlı motor becerisini ham malzemeye uygulaması
- Resim derslerinin verilmesi
- Seramik çamuru ve oyun hamuru ile oynamalarına bol bol fırsat verilmesi

4. Aşağıdakilerden hangisinde bu üniteye yer alan çocuk oyun türleri doğru olarak verilmiştir?

- Saklambaç oyunları
- Domino, masa tenisi, toplar
- Araştırmacı oyunlar, doğa malzemeleri ile oyun, yapı oyunları, yaratıcı ve yıkıcı oyunlar
- Yarışmalar, bulmacalar, bilmeceler
- Su ve kum oyunları

5. Aşağıdakilerden hangisinde araştırmacı ve manipülatif oyun malzemelerinin genel özellikleri **en doğru** olarak verilmiştir?

- Çocukları yormayan, tek bir kullanım biçimi olan malzemeler
- Çocukları aramaya sevk eden, kolay saklanabilen malzemeler
- Parçalara ayrılabilen, çocukların kolayca bozabilecekleri malzemeler
- Çocuklara araştırma, yaratıcı olma fırsatları sağlayabilecek, esnek kullanıma izin veren malzemeler
- Küpler ve kutular gibi üst üste dizilebilen malzemeler

6. “Çocuklar yoğrulan, biçim verilebilen bir malzeme ile oynarken, malzemenin doku, biçim, esneklik, dayanıklılık gibi özelliklerini kendi gelişim düzeylerinde sınarlar, bu kavramlara ilişkin deneyimler kazanırlar. Gözleri, kasları egzersiz yapmış olur, koordinasyonları gelişir, aynı zamanda da içlerinde biriken sıkıntıların basıncını atmalarına yardımcı olur.” ifadesi aşağıdakilerden hangisini anlatır?

- Yıkıcı Oyun
- Doğa Malzemeleri ile Oyun
- Çamur Oyunları
- Yapı-İnşa Oyunları
- Hayalî Oyun

7. Çocukların nesnelere “bir şeyler yapılandırmak, bir şeyler yaratmak” üzere manipüle ettikleri oyun türüne ne ad verilir?

- Açık Hava Oyunları
- Hayalî Oyun
- Yapı-İnşa Oyunları
- Yıkıcı Oyunlar
- Araştırmacı Oyunlar

8. İnşa oyununda kullanılan blokların oynamak için raflardan alınması, inşa işlerinde kullanılması, oyun bittiğinde yerlerine kaldırılması ile aşağıdaki işlemlerden hangisi gerçekleşmiş olur?

- Birinci elden deneyim
- Sembolik oyun
- Duyusal oyun
- Hayalî oyun
- Manipülasyon

9. “Tek bir eyleme ya da tek bir kavrama odaklanmak yerine, çeşitli amaçlar için kullanıma olanak veren malzemelerin çocuklara deney yapma, araştırma, yaratıcı olma fırsatları sağlamasına ne ad verilir?

- Oyun malzemeleri
- Birinci elden deneyimler
- Esnek kullanım
- Etkin öğrenme
- Yıkıcı oyun

10. Doğa malzemeleriyle oyun ile ilgili aşağıdaki ifadelerden hangisi **yanlıştır**?

- Çocuk, doğa malzemeleriyle duyuşal yaşantılar kazandığı oyunlar oynayabilir.
- Çocuk, doğa malzemeleriyle araştırmacı oyunlar oynayabilir.
- Çocuk, doğa malzemeleriyle ancak arkadaşları olduğunda oynayabilir.
- Çocuk, doğa malzemeleriyle araştırmacı oyunlar oynayabilir.
- Çocuk, doğa malzemeleriyle hayalî oyunlar oynayabilir.

Yaşamın İçinden

Bir Küçük Oğlancık Varmış

Bir küçük oğlancık bir gün okula başlamış, pek mi pek akıllıymış. Okulu da pek büyükmüş. Ama akıllı çocuk sınıfına dışarıdan kestirme bir yol bulmuş. Buna çok sevinmiş. Artık okul ona kocaman görünmüyormuş. Bir zaman sonra bir sabah Öğretmen demiş ki: “Bugün resim yapacağız”. “Ne güzel” demiş çocuk. Resim yapmasını çok severmiş. Her türlüünü de yapmış: Aslanlar, kaplanlar, tavuklar, inekler, trenler, gemiler. Mum boyalarını çıkarmış ve çizmeye başlamış. Ama öğretmen “durun” demiş. “Henüz başlamayın!” ve herkes hazır olana kadar beklemiş. “Şimdi” demiş öğretmen, “çiçek çizmesini öğreneceğiz”. “İyi” demiş çocuk. Çiçek çizmeyi çok severmiş ve pek güzellerini yapmaya başlamış pembe, mavi, portakal mum boyalarıyla ama öğretmen “Durun” demiş. “Size nasıl yapacağınızı göstereceğim”. Yeşil saplı kırmızı bir çiçek çizmiş. “İşte” demiş öğretmen “Şimdi başlayabilirsiniz”. Küçük çocuk bir öğretmenin resmine bakmış. Bir de kendininkine. Kendininkini daha bir sevmiş. Ama bunu söyleyememiş. Kâğıdını çevirip öğretmenin gibi yeşil saplı kırmızı bir çiçek çizmiş. Bir başka gün küçük çocuk dışarıdan sınıfa açılan kapıyı tek başına açmayı başardığında Şöyle diyormuş öğretmen: “Bugün çamurdan bir şey yapacağız”. “Ne iyi” demiş çocuk. Çamurla oynamayı çok severmiş. her şeyi yapabilirmiş onunla: Yılanlar, kardan adamlar, filler, fareler, arabalar, kamyonlar. Başlamış çamuru yoğurup sıkıştırmaya. Ama öğretmen demiş: “Durun! Daha başlamayın!” ve beklemiş hazır olmasını herkesin. “Şimdi” demiş öğretmen “Bir çanak yapacağız”. “Güzel” demiş çocuk. Çanak yapmasını severmiş. Ve başlamış yapmaya boy boy şekil şekil çanakları. Ama öğretmen “Durun” demiş: “Size nasıl yapılacağını göstereceğim”. Ve de göstermiş herkese bir büyük çanağın nasıl yapılacağını. “İşte” demiş öğretmen “Artık başlayabilirsiniz”. Küçük çocuk bir öğretmenin çanağına bakmış. Bir de kendininkine kendinin kını daha bir sevmiş. Ama bunu söyleyemiş. Topağını yuvarlayıp yeniden yapmış öğretmenin ki gibi derin bir çanak. Ve çok geçmeden küçük çocuk öğrenmiş beklemeyi, izlemeyi ve her şeyi öğretmen gibi yapmayı. Ve çok geçmeden başlamış kendiliğinden hiçbir şey yapmamaya ama birden bire taşınivermişler başka bir eve ve başka bir şehirde, okula gitmiş bu okul daha büyükmüş öbüründen. Kestirme yolu da yokmuş dışarıdan büyük basamakları çıkmak ve uzun

koridorlardan geçmek gerekmiş sınıfa kadar. Ve daha ilk gün demiş ki öğretmen: “Şimdi resim yapacağız”. “Güzel” demiş çocuk. Ve başlamış öğretmenin ne yapacağını söylemesini ancak öğretmen bir şey söylemeden başlamış dolaşmaya. Küçük çocuğa gelince durmuş. Sormuş: “Resim yapmak istemiyor musun?” “İstiyorum” demiş çocuk. “ Ne yapacağız?” “Ne istersen”, demiş öğretmen “İstedim renk mi?” diye sormuş çocuk. “İstedim renk” demiş öğretmen. “Herkes aynı resmi yaparsa ve aynı renkleri kullanırsa kimin neyi yaptığını ve neyin ne olduğunu nasıl anlarım ben?” “Bilmem” demiş çocuk. Ve başlamış çizmeye yeşil saplı kırmızı bir çiçeği.

Okuma Parçası

3 yaş döneminde çocukta ne gibi kreatif özellikler görülebilir?

Psikolog Nur Dinçer Genç: Bu dönemde oyunlar daha gelişmiştir. Ancak bir çok oyun hala daha taklitten oluşur. Annenin ya da babanın gösterdiği oyunu oynamak ve oynarken de onların kullandığı kelimeleri söylemek ya da onların çıkardığı sesleri taklit etmek davranışı gözlenir. Yeni yeni oyunlara kendinden bir şeyler katmaktadır. Artık insanların kendisi ile aynı mekanda olmadıklarında onunla aynı şeyleri göremediğini kavramaya başladığı için hayali olaylar ve hikayeler anlatabilir. Sanata karşı ilgi artmıştır. Müzik dinlemek, değişik sesler çıkarmak, değişik müzik aletlerini dinlemek ve öğrenmek ilgilerini çeker.

Dans etmek ve bedenini kullanmakta daha fazladır. Ancak bu dönemde en büyük gelişmeler resimlerde görülür. Artık hareketli resimler oluşturabilir. Her resmin bir hikayesi vardır. Minicik bir karalama bile uzun süren bir hikayeye sahiptir. İnsan resmi çizmek en önemli gelişmelerdendir. Kafadan kolları ve bacakları çıkan insanlar kağıtta yerlerini alırlar. Göz, burun ve ağızın sayıları doğru olmasa da, tam yerine yerleşme de daha anlaşılır resimler oluşmaktadır. Bir başka değişiklikle özellikle evde bulunduğu objeleri farklı amaçlarla kullanmaktadır. Örneğin; bir kurdeleden hortum yapmak ya da boş bir kutudan araba oluşturmak gibi örnekler verilebilir.

Blok Oyunu: Zihinsel Gelişimin En Büyük Yardımcısı

Bir oyuncak mağazasına girdiğinizde içeride bulunan oyuncaklar arasında karşılaşılabileceğiniz en basit yapıya sahip oyuncaklar bloklardır. Yapısı bakımından karmaşık olmayan bloklar, işlevi bakımından oldukça geniş bir yelpazeye sahiptirler. Bloklar, çocukların büyük ve küçük motor kaslarını



destekleyen, düşünerek, sebep-sonuç ilişkisi kurarak, soru sorarak ve deneyerek öğrenmelerini sağlayan ve yaratıcılıklarını destekleyen bir eğitimidir. Çocuğun dört ana gelişimini destekleyen önemli bir oyun aracıdır.

Fiziksel gelişim: Çocukların küçük ve büyük motor gelişimlerine yardımcı olur, el-göz koordinasyonunu geliştirir ve çeşitli şekillerde denge kurmayı öğrenir.

Zihinsel gelişim: Çocukların hayal güçlerini geliştirir, sebep-sonuç ilişkisi kurmalarına yardımcı olur ve çevrelerinde gördükleri farklı yapıları tekrar yorumlamalarını sağlar.

Dil gelişimi: Çocuklar bloklarla oynarken kendi yaptıkları inşaları anlatmayı çok severler, bu konuşmalar esnasında çocukların anlatma yeteneği ve kelime kapasitesi gelişir. İmediği kelimeleri bu paylaşım esnasında ona öğretti bu nedenle anne-babası olarak çocuğunun dil gelişimini desteklemek için ona oyununu anlatması için fırsatlar tanır.

Sosyal ve duygusal gelişim: Çocuklar blok oyununu genellikle diğer çocuklarla beraber oynamayı seçerler, bu nedenle bu oyunlar esnasında çocuklar paylaşmayı, saygı duymayı, sıra ile oynamayı, diğer insanların aynı olaya farklı bakış açıları olduğunu ve fikir değişimi yapmayı öğrenir.

Neler Yapabilirsiniz?

1. Çocuğunuza yaptığı inşalar hakkında onunla konuşun, ona çeşitli sorular sorun ve bilmediği kelimeleri bu paylaşım esnasında ona öğretin.
2. Çocuğunuzu bloklarla oynarken gözlemleyin ve yapmadığı aktiviteleri ona farklı zamanlarda farklı şekillerde öğretin.
3. Blok malzemesi alırken farklı yapılarıdaki blokları almaya özen gösterin.(Mesela tahta, plastik...) Böylece çocuğunuz farklı yapıları deneme ve görme fırsatı bulacaktır.

4. Blok oyununu zenginleştirmek için çocuğunuzu farklı oyuncakları blok oyunu ile beraber kullanmaya teşvik edin. (Örneğin, küçük oyuncak adamlar, küçük hayvanlar...)
5. Üzerine harf, sözcük, sayı yazılı bloklar çocuklara sözcük ve sayı öğretiminde sembol olarak kullanılabilir. Bu nedenle bu tip blokları da almaya özen gösterin.
6. Bloklarla oynayan çocukların her zaman geniş mekanlara ihtiyaçları vardır, bu nedenle ev ortamında blok oyunu için geniş alanlar oluşturmaya dikkat edin.
7. Çocukların rahatça taşıyabilmeleri için blokların içi boş ve hafif ahşaptan, süngerden, plastik vb. yapılmış olan, üst üste konulduğunda kaymaması için parlak ve kaygan olmayan bir madde ile boyanmış blokları tercih edin.
8. Çocukların boyunu aşmayan büyük ve geniş blokları tercih edin.
9. Çocukların bloklarla yaptığı şeyleri uzun bir süre muhafaza etmeye çalışın, böylece ona kendine güven duygusu aşılanmış olursunuz, eğer bunu yapmak için yeterli mekanınız yoksa bu yapılan eserin fotoğrafını çekin ve buzdolabına yada duvara yapıştırın!!!
10. Blokları çocuğun odasında kendi boy seviyesine uygun bir rafta muhafaza edin.

Yapılan bir araştırma sonucunda, blok oyunlarının ilköğretim yıllarındaki matematik performansını etkilemediği, fakat ortaokul ve lise yıllarında blok oyunları ile matematik performansı arasında önemli bir ilişki olduğu belirtilmiştir. Bunun nedeninin ise çocukların ilköğretim başlarında somut işlemler düşünme döneminde olduğu, 11 yaş sonrası soyut işlemler dönemine geçmelerinin ve yüksek düşünme beceriler gerektiren konularla çalışmalarının bir etken olduğu düşünülmüştür.

Ulusal Erken Çocukluk Eğitimi Kurumu (NAEYC)'na göre blok oyunu, çocukların çevresindekilerle ilişki kurabilmesini (işbirliği içinde çalışması), zihinsel gelişimlerini, motor koordinasyonlarını, denge, görsel algı ve büyük-küçük motor yeteneklerini artırmaktadır. Çocuklar bloklarla çalışırken ağırlık denge kuralını ve yapı-inşaat tekniklerini öğrenirler. Ayrıca blok keşfetme ve dramatik oyunları kolaylaştırır, hayallerini dramatize etmesine ve düşüncelerini ifade etmesine yardımcı olur.

İDİL SEDA AK

Kaynak: www.bebek.com

Kendimizi Sınayalım Yanıt Anahtarı

1. e Yanıtınız yanlış ise “Çocuklara Çeşitli ve Nitelikli Oyunlar Nasıl Sağlanır?” bölümünü yeniden gözden geçiriniz.
2. e Yanıtınız yanlış ise “Çocuklara Çeşitli ve Nitelikli Oyunlar Nasıl Sağlanır?” bölümünü yeniden gözden geçiriniz.
3. c Yanıtınız yanlış ise “Yaratıcı Oyunlar” bölümünü yeniden gözden geçiriniz.
4. c Yanıtınız yanlış ise “Araştırmacı ve Manipülatif Oyunlar, Yıkıcı Oyun, Doğa Malzemeleri ile Oyun, Yapı-İnşa Oyunları, Yaratıcı Oyunlar” bölümünü yeniden gözden geçiriniz.
5. d Yanıtınız yanlış ise “Araştırmacı ve Manipülatif Oyunlar” bölümünü yeniden gözden geçiriniz.
6. a Yanıtınız yanlış ise “Yıkıcı Oyun” bölümünü yeniden gözden geçiriniz.
7. c Yanıtınız yanlış ise “Yapı-İnşa Oyunları” bölümünü yeniden gözden geçiriniz.
8. e Yanıtınız yanlış ise “Araştırmacı ve Manipülatif Oyunlar” bölümünü yeniden gözden geçiriniz.
9. c Yanıtınız yanlış ise “Araştırmacı ve Manipülatif Oyunlar” bölümünü yeniden gözden geçiriniz.
10. c Yanıtınız yanlış ise “Doğa Malzemeleri ile Oyun” bölümünü yeniden gözden geçiriniz.

Sıra Sizde Yanıt Anahtarı

Sıra Sizde 1

Oyun aracılığıyla çocuk çok çeşitli yönlerden kendini tanıma, üstün ve zayıf yönlerini anlama, zayıf yönlerini geliştirme, kendini başkalarıyla kıyaslama ve akranlarını tanıma fırsatını da yakalamaktadır. Çocuk yaşam için gerekli olan davranış, bilgi, beceri ve alışkanlıklarının çoğunu, cinsiyet rollerini oyun ortamında öğrenir. Oyun bir öğrenme ortamıdır. Böyle bir öğrenme ortamında çocuk özgür ve yaratıcıdır. Potansiyellerini geliştirebilir. Çocuk bireysel oyundan grupta oyun oynamaya geçince sosyalleşme süreci hızlanır ve çocuk akranlarıyla birlikte bu doğal ortamda sosyalleşir. Bu nedenlerle oyun çocuğun yaşamının ayrılmaz parçasıdır.

Sıra Sizde 2

Çocuklar oyuncak olsun olmasın, mutlaka oynayacak bir şeyler bulabilir ve yaratabilir. Çeşitli materyallerle oynamak, çocukların ilgilerini, yaratıcılıklarını ortaya çıkarabilir. Oyuncaklar, çocuğun doğal yeteneklerinin açığa çıkmasını sağlayan, büyük bir eğitim işlevi yerine getiren malzemelerdir. Su, kil, kum gibi oyun malzemeleriyle boş kibrit kutusu, makarna, yün parçaları gibi artık ürünler de oyuncak kapsamına girmektedir.

Sıra Sizde 3

Bul-yaplar, boncuklar, kart oyunları vb. gibi manipülatif oyun materyalleri, çocukların parmak ve el kaslarının gelişimini ve el-göz koordinasyonunu desteklemenin yanı sıra çocukların birçok kavramı kazanmasını da sağlayacaktır. Ayakkabı bağcığına farklı genişlikte delikleri olan boncukları dizme ya da kartona çizilen bir şeklin kenarlarını delikli zimba ile delerek ipleri geçirerek dikme çalışması da aynı amaca yöneliktir.

Sıra Sizde 4

Çocuklar su ve kum gibi doğa malzemeleriyle oynarken ölçüm gibi matematiksel fikirler edinirler, suyun kaldırma gücü, kumun akışkan olma özelliği gibi bilimsel düşünme becerilerini kazanmaya başlar.

Sıra Sizde 5

Çocuk çamurla oynarken kendini biçim verme sırasında daha iyi gözlemleyebilir ve vücudunun "bir iş yapmada" kullanılan en önemli organı olan elleri ve parmaklarını kullanabilme kapasitesini daha kolay kavrayabilir. Biçim verme oyunu sırasında, vücudunun gösterebileceği gücü tanıyıp bu gücü kullanmayı ve kontrol etmeyi öğrenebilir. Yalnızca eller ve parmaklara bağlı kas gelişimini değil, zihni, gözleri ve elleri arasındaki ilişkiyi de tanıyıp, aralarında özgün bir uyum yaratmaya çalışacaktır. Çocuk tüm bu gelişimleri bir çamur parçasıyla oynarken yaşayabilir, dahası, dokunarak öğreneceği ıslak-kuru, sert-yumuşak, pürüzlü-pürüzsüz gibi pek çok kavramı tanıyabilir.

Sıra Sizde 6

Okulöncesi eğitimde en çok kullanılan malzemelerden biri olan blok köşeleri, çocukların tüm gelişim alanlarını destekler. Blok inşa etmek çocukların şekil, denge, geometri, uzaysal organizasyon gibi pek çok kavramı öğrenmesini sağlarken, onların yaratıcı düşünme yeteneklerinin ve sosyal becerilerinin gelişmesine yardımcı olur. Çocuklar bloklarla oynarken kendileri için bir dünya yaratırlar.

Sıra Sizde 7

Yapı-inşa oyunları köşesi için büyük bir alan ayrılması ve yerlerin halı kaplı olması gerekmektedir. Eğitimciler yapı-inşa köşesinin yerine karar verirken, bu köşenin gürültülü bir köşe olduğunu dikkate alarak kitap köşesinden uzak bir yere kurmalıdır. Çocukların her iki merkezde de birlikte oynayabilmeleri için olanak varsa dramatik oyun köşesi ve blok köşesi yan yana kurulabilir.

Sıra Sizde 8

Yaratıcı oyun, düşünmeyi geliştirir, sorunları çözmede, yaratıcılığı geliştirmede önemli role sahiptir.

Yararlanılan ve Başvurulabilecek Kaynaklar

- Amas, Aktaş Yaşare. (2002) "Bir Öğrenme Merkezi Olarak Blok Köşesi" **Çocuk Çocuk Dergisi**, **20**. 14-15.
- Bruce, T. (1991). **Time to Play in Early Childhood Education**, London: Hodder and Stoughton.
- Baykoç-Dönmez, Necate. (1992). **Oyun Kitabı**, İstanbul: Esin Yayınevi.
- Çağlayan, Dinçer. (2002). "Eğitici Oyun Materyalleri" **Çocuk Çocuk Dergisi**, **16**. 28-29.
- Herron, R. E. and Sutton-Smith, B. (1971). **Child's Play**, New York: John Wiley and Sons.
- <http://www.anasinifi.com/oyun.htm>
- Manning, K. and Sharp, A. (1977). **Structuring Play in the Early Years at School**, London: Ward Lock Educational.
- Millar, S. (1968). **The Psychology of Play**, London: Penguin Books.
- Moyles, Janet R. (Ed.) (1994). **The Excellence of Play**, Buckingham: Open University Pres.
- Oktaş, Ayla. (2000). "Okulöncesi Dönem Çocuğunun Gereksinimleri ve Okulöncesi Eğitimin Temel İlkeleri," Ünite No. 4. Yaşar, Şefik (Ed.) **Okul Öncesi Eğitimin İlke ve Yöntemleri**, Anadolu Üniversitesi Yayını No. 1219, Açık Öğretim Fakültesi Yayını No. 699.
- _____. (1999). **Yaşamın Sihirli Yılları: Okulöncesi Dönem**, İstanbul: Epsilon Yayıncılık.
- Özdoğan, Berka. (1997). **Çocuk ve Oyun: Çocuğa Oyunla Yardım**, Ankara: Anı Yayıncılık.
- Poyraz, Hatice. (1999). **Okul Öncesi Dönemde Oyun ve Oyuncak**, Ankara: Anı Yayıncılık.
- Senemoğlu, Nuray. (2000). "İlk Çocukluk Döneminde Gelişim," Ünite No. 7. Ceyhan, Esra (Ed.) **Çocuk Gelişimi ve Psikolojisi 1**, Anadolu Üniversitesi Yayını No. 1218, Açık Öğretim Fakültesi Yayını No.
- Türküm, Sibel. (2000). "İkinci Çocukluk Döneminde Gelişim," Ünite No. 8. Ceyhan, Esra (Ed.) **Çocuk Gelişimi ve Psikolojisi 1**, Anadolu Üniversitesi Yayını No. 1218, Açık Öğretim Fakültesi Yayını No. 698.

www.beykent.k12.tr/

Çocuk Eğitiminde Hayalî Oyunlar

5



Hayalî oyun arkadaşları belli oranlarda her çocuğun yaşadığı bir şeydir. Bunun temel nedeni çocukların büyük ölçüde realite ve fanteziyi ayıramamalarından kaynaklanır. Eğer çocuğun oyun arkadaşı yoksa da hayalî arkadaşlar üretebilir şayet böyle bir durumdan kaynaklanıyorsa anne babaların çocuklarının sosyalleşmesine katkıda bulunmaları gerekir. Oyun, hayal ile gerçek arasında bir köprüdür.

Amaçlarımız

Bu üniteyi tamamladıktan sonra,

- 👁️ çocuklarda öğrenmenin nasıl gerçekleştiğini ve çocuk oyunlarının bu amaçla dönük rolünü ve önemini daba iyi açıklayabilecek,
- 👁️ rol oyunları, hayalî oyunlar, dramatik oyunlar, sosyodramatik oyunlar, fantezi oyunlar adları altında gerçekleşen davranışları ayırtedebilecek ve bu oyunların özelliklerini açıklayabilecek,
- 👁️ hayalî oyunun çeşitli konuları ile nasıl gerçekleştiğini çocuklarda gözlemleyebilecek,
- 👁️ hayalî oyun türlerinin nitelikli olarak gerçekleşebilmesine olanak verecek malzeme ve oyuncakları sıralayabilecek,
- 👁️ hayalî oyunların gerçekleşmesine olanak verecek ortamları düzenleyebilecek bilgi ve beceriler kazanabileceksiniz.



Örnek Olay

Okulöncesi eğitim kurumunda öğretmenliğe yeni başlayan Nurten, öğretmenliği seviyordu. Kavram öğretiminin okulöncesi dönemde önemli olduğunu düşünüyordu. Zamanının önemli bir bölümü masa etkinlikleri hazırlamakla ve bunları öğrencilerine yaptırmakla geçiyordu. Fakat masa etkinliklerine her ara verişte çocuklar, evcilik köşesindeki oyuncaklara koşuyorlardı. Onları bu oyuncaklarla oynamaktan vazgeçirmekte ve yeniden grup ve masa etkinliklerine çekmekte zorlanıyordu. Çocuklar zaman zaman çok sıkıldıklarını her hâllerinde belli ediyorlar, buzursuz görünüyorlardı. Nurten de buzursuz olmaya başlamıştı. Evcilik oyunlarıyla zamanlarını boşa geçirdiklerini düşünüyor, bu hayalî oyunlara fazlaca istekli olmaları açıkçası onu biraz da endişelendiriyordu. Eğitim ciddi bir işti. Çocukların velileri de okulda ciddi çalışmaların yapılmasından hoşlanıyorlardı. Ancak, çocukların giderek sıkıldıklarını, neşesiz ve biraz da durgun olduklarını gözleyebiliyordu. Acaba ciddi bir iş olan çocuk eğitimini çocuklara gereksinimleri ve ilgileri doğrultusunda planlayamıyor muydu? Çocuklara daha eğlenceli buldukları bir eğitim ortamı hazırlamak ve öğrenmeyi onlar için eğlenceli yapabilmek konusunda neler yapabilirdi?

Çocukların oynamaya çok istekli oldukları evcilik oyunlarının onların gelişimi ve öğrenimi için çok yararlı olduğu konusunda yabancı bir televizyon programına tesadüf edince kendine ve bildiklerine güveni sarsıldı. Çocukların okulöncesi dönemdeki gelişimlerini hayalî oyunlarla en iyi nasıl sağlayabileceği konusunda yeni bilgiler edinmek üzere araştırıp okumaya başladı.

Anahtar Kavramlar

- Hayal
- Hayalî Oyun
- Sembolik Oyun
- Sembolleştirme
- Kavram
- Rol Oyunu
- Temsilî Oyun
- Dramatik Oyun
- Sosyodramatik Oyun
- Drama
- Taklit
- Spontane
- Evcilik Oyunu
- Yapıcı Oyun
- Yaratıcılık
- Yaratıcı Oyun

İçindekiler

- HAYALÎ OYUNA GENEL BAKIŞ
- HAYALÎ OYUNLARIN ÖNEMİ
- HAYALÎ OYUN İLE İLGİLİ TERİMLER
- HAYALÎ OYUNLARDA ÇOCUKLARIN SEVDİKLERİ ROLLER VE ETKİNLİKLER
- HAYALÎ OYUNLAR İÇİN GEREKLİ MALZEME, ARAÇ VE OYUNCAKLAR
- HAYALÎ OYUNLARA ÖRNEK KONULAR VE MALZEMELER

HAYALÎ OYUNA GENEL BAKIŞ

Oyunun öğrenime olanak sağlayan bir taşıyıcı mekanizma, bir aracı ve çok değerli bir öğrenim ortamı olduğu konusunda bazı bilgiler edindiniz. Öğretmenin, çocukların gelişim ve öğrenmelerini oyun ortamında en üst düzeye çıkarma konusunda sorumlu olduğunu öğrendiniz. Bu bilgiler yanında; araştırıcı ve manipülatif oyunlar, doğa malzemeleri ile oyun, yapı inşa oyunları, yaratıcı oyunlar gibi oyun türlerine sınıf ortamında yer vererek ve bu oyun türleri için gerekli oyun malzemesi ile oyun araçlarını sağlayarak bunu nasıl yapabileceğini öğrendiniz. Ancak oyun türlerinin tamamını bir öğretmenin bilmesi ve sınıfındaki çocuklara sağlayabilmesi gerekir. Çocukların gelişimleri ve öğrenmelerinde hayalî oyunların da çok önemli bir yeri bulunmaktadır.

Hayalî oyun türlerinin tümü hakkında bilgi sahibi olduğumuzda, çocuklara gün boyu bu oyun türlerini oynama olanaklarını sağlamış oluruz. Böylece hiç oynama fırsatı bulamadıkları oyun türlerine planlama, düzenleme ve uygulama aşamalarında yer vermek ve eksik olan malzemeleri tamamlamak, etkileşimi sağlamak yoluyla oyunun gelişimine, bu yolla da çocukların tüm gelişim alanlarında ilerlemelerine yardımcı olabiliriz.

HAYALÎ OYUNLARIN ÖNEMİ

Okulöncesi çocuğun eğitimi alanında çalışan uzmanlar, küçük çocukların zihinsel becerilerinin, sosyal becerilerinin, dil ve özellikle de yaratıcılıklarının gelişimini desteklemeye giden en etkin yolun hayal gücü, hayalde ve düşüncede semboller (semboller) yaratmak olduğunu kabul etmektedirler. **Hayal**, düşüncede yaratılan resimler, olaylar ve olaylar dizisidir. Bir anlamda, çocuğun bilerek ve isteyerek düşüncesinde yarattığı ve belli oranda gerçekle nedenlilik ilişkisi de kurulabilen ve görüntüsel nitelik taşıyan bir gösterge türüdür. Başka bir açıdan ise, hayalî oyunlar için, daha gelişmiş bir aşamada “yaratıcı düşünce oyunları” terimini kullanmak dahi söz konusu olabilir çünkü çocuklar düşüncelerinde yeni olaylar yaratmakta ya da bilinenlere yenilerini yaratarak eklemektedirler. Bu olaylar, hatta olaylar dizisi akılda, düşüncelerinde, gerçek olaydan bağımsız olarak yaratıldığı ve bu aşamada semboller kullanılarak zihinde tekrar gösterime girdiği için bir “sembolleştirme” söz konusudur. Bu aşamada kullanılan sembol ile, temsil ettiği (gösterilen) olay ya da nesne arasındaki bağ herhangi bir nedenlilik taşımayabilir ve salt **uzlaşım**sal bir özellik içerebilir. Bu nedenle de kimi zaman, bazı yazarlar bu oyunlar için **sembolik oyunlar** terimini kullanmıştır.

Psikiyatri alanında klinisyenler uzun süre rol oyunlarını ve hayalî oyunları, çocuğun iç dünyasına açılan bir pencere olarak düşünmüşler. Bu oyunları iç çatışmaların ifade edilmesi ve üstesinden gelmesi bakış açısıyla incelemişlerdi. Çocuk eğitimcileri ise, özellikle sosyal bilişsel bakış açısı ile yaklaşanlar, bu oyunlara, küçük çocukların sosyal yönü ile dünyayı anlayış biçimlerini spontane olarak temsil ettikleri ve bir anlamda pratiğini yaptıkları bir aktivite olarak dikkatlerini çevirmişlerdir. Bunlardan Bretherton, çocukların hayalî oyunları ile ilgili olarak bir yazısında şu ifadeyi kullanmıştır: “Umarız, küçük çocukların sosyal dünyaya ilişkin bilgilerini, oyunun hayalde yaratılan gerçekliği içinde nasıl müthiş bir şekilde evirip çevirip kullandıkları, bizi şaşırttığı kadar okuyucuyu da şaşırtır.”

Küçük çocukların hayalî oyunlar içinde yapmakta oldukları hayalde ve düşüncede yaratma eylemi (işlemi), kendisinden başka biri olarak “temsili” anlamda bir

Hayal: Düşüncemizde yer alan, yaratılan imge (resim), kavram, anlayıştır. Kişinin önünde durmayan, önünde bulunmayan nesnelere ile ilgili düşünsel imgeler oluşturabilme gücüdür.

Olaylar dizisi akılda, düşüncelerde, gerçek olaydan bağımsız olarak yaratıldığı ve bu aşamada semboller kullanılarak zihinde tekrar gösterime girdiğinde **sembolleştirme** söz konusudur.

Sembolik oyunlar: Semboller kullanılarak oynanan oyunlar.

Uzlaşımsal: Anlamı doğal bir ilişkiden kaynaklanmayan, toplumsal bir anlaşmanın, bireyler arası üstü kapalı bir uzlaşmanın ürünü olan.

Hayalî oyun içinde çocuk, tanımakta olduğu dünyayı kendi anladığı biçimde ifade etme fırsatları bulur.

Hayalî oyun içinde çocuk, “gerçek olan” ile “bir nesneyi başka bir nesnenin yerine koyarak temsil etme” olayını birbirinden ayırmaya başlar.

rolü üstlenme olabilmektedir. Hayalî oyun, çocuklara, tanımakta oldukları dünyayı kendi anladıkları biçimde ifade etme fırsatlarını verir. Çocuklar bu rol oyunlarında evde ve ev dışında yaşadıkları ve gözlemedikleri olayları, bir anlamda bu oyunlar içinde sahneye koyarlar. Lee, “Bir başkası gibi olma” dürtüsünün, o rolü kendinde deneme isteğinin çok erken yaşlardan itibaren görülebildiğini söylemiştir. Bilişsel gelişimi ile motor becerilerinin de gelişimi sonucu çocuklar “gerçek olan” ile “bir nesneyi başka bir nesnenin yerine koyarak temsil etme” olayını birbirinden ayırmaya başlarlar.

ÖRNEK

Fotoğraf 5.1’de olduğu gibi, kendisi “anne” olur, arkadaşı da “baba” rolünü üstlenir ve birlikte yemek yerler ya da oyuncak bir bebeği kardeşi yerine koyar ve ona mama yedirir.

Fotoğraf 5.1

“Anne, baba, çocuklar yemek yiyoruz.”



Küçük çocukların oyun içinde yapmakta oldukları hayalde ve düşüncede yaratma eylemi;

- kendisinden başka birisi olarak “temsili” bir rolü üstlenme olabilir,
- bir olayı “...yaşayormuş gibi”, “...miş gibi” yapma biçiminde olabilir,
- tümüyle yaşamadığı olayları, durumları hayalinde yaratma biçiminde olabilir,
- tamamen kendi düşüncesinde yarattığı hayalî bir olayı, düşsel bir kurguyu canlandırma da olabilir.

Küçük çocukların oyun içinde yapmakta oldukları hayalde ve düşüncede yaratma eylemi;

- kendisinden başka biri olarak “temsili” anlamda bir rolü üstlenme olabildiği gibi,
- bir olayı “...yaşayormuş gibi”, “...miş gibi” yapma biçiminde olabilir,
- tümüyle yaşamadığı olayları, durumları hayalinde yaratma biçiminde olabilir ya da
- tamamen kendi düşüncesinde yarattığı hayalî bir olayı, bu anlamda düşsel bir kurguyu canlandırma şeklinde de olabilir.

Hayalî oyunlar, çocukların yedi, sekiz hatta on yaşlarına kadar çok ilgilendikleri ve yaptıkları bir etkinlik türüdür. Ancak, çocuğun gelişiminde yetişkinlerin önemli göremedikleri bir oyun türüdür. Çünkü, Beaty’nin de ifade ettiği gibi, yetişkinler bu oyunun önemini pek anlamamaktadır. Oysa hayalî oyunların çocuklar için önemi pek çok araştırma ile gösterilmiştir. “Yaratıcı” olarak tanımlanan pek çok yetişkinin, çocukken hayal kurmaya ve yukarıda ayrıntıları verilen türde rol oyunları ile hayalî oyunlar oynamaya çok fazla zaman ayırmış olduğu saptanmıştır.

Hayalî oyunların, çocuklarda yaratıcılığı desteklemek ve geliştirmek yanında başka yararları var mıdır?



Çocukların zihinsel gelişimleri ve dil gelişimleri için de “düşüncede yaratma” başka bir ifade ile “hayalinde yaratma” yeteneğinin çok gerekli olduğu çeşitli araştırmalarda vurgulanmıştır. Çünkü, çocuklarda sözlü dilin ilk gözlenmeye başladığı dönemde, rol oyunlarının da aynı dönem içinde gözlenmeye başlaması bir tesadüf değildir.

Piaget’ye göre, çocukların, “Hadi sen bebekmişsin gibi yap, ben anne olayım” türü “...mış gibi yapalım” sözleriyle de belirttikleri bu tür rol oyunları, küçük çocukta gözlenen en erken sembolik davranışlardır ve ikinci yaşın sonlarına doğru görülmeye başlanır. Çocuğun babasının terliklerini giymesi, annenin şapkasını, yüksek topuklu ayakkabılarını giymesi ve bunları yapmaktan çok hoşlanması kolayca rastlanan görüntülerdir. Ancak, Lee’nin de belirttiği gibi, bunlar yalnızca büyüklerin giysilerini deneme davranışları değildir. Birbirinden farklı rolleri oyun içinde oynadıkça, çocuklar rolünü üstlendikleri her bir kişinin karakteri ve becerilerinin bir parçasını da üstlenmekte; böylece yaşadıkları deneyimleri “hazmetmekte” ve gerçek ile bir anlamda uzlaşmaktadır. Uzlaşmanın yanı sıra sembolleştirme yeteneği gelişmektedir. Bu yetenek ise, akademik öğrenme, sorun çözme ve yaratıcılığı gerektiren her alanda gerekli olacak beceriler ve davranış biçimleri için sağlam bir temel oluşturmaktadır.

Çocuk üstlendiği rolünü gerçekleştirirken bu temsili davranışın kendisi, gerçek hayatta olan ve temsil etmeye çalıştığı her ne ise onun bir sembolünü oluşturmaktadır. Böylece çocuklar, çevrelerindeki dünyaya ilişkin bir anlayış geliştirirken, bu dünyadan ve yaşadıkları olaylardan ne anladıklarını, oynadıkları rollerle bir anlamda “prova” etmektedirler. Bunu oyun içinde, oyun adına yaptıklarından, gerçek dünyanın tehditlerinden uzakta olmanın güvencesi içinde çekinmeden, yanlış yapmaktan korkmadan, büyük bir rahatlıkla yaparlar. Böylece gözlemlemekte oldukları olaylar, roller daha derin bir anlam kazanmaya başlar. Bazen de hiç yaşamadıkları olaylar oyun içinde canlandırıldığında, örneğin; “itfaiyecilik” oyununda yangın olayı gibi, bu konuları anlamalarına yardımcı olur. Rol oyunları ve hayalî oyunlar, olayları anlamlandırmakta yardımcı olduğu gibi, sosyal, duygusal beceriler ile dil ve iletişim becerilerini geliştirmelerine de yardımcı olur. Bu oyunu arkadaşları ile birlikte oynarken sözlü dil ve eylemler aracılığı ile yaratıcı bir iletişim kurmayı öğrenirler.

HAYALÎ OYUN İLE İLGİLİ TERİMLER

Gerçekten de Türkçe yayınlarda olduğu gibi yabancı kaynaklarda da bu terminoloji kargaşasının yaşandığı doğrudur. Çocukların oyun davranışları ile ilgili olarak bu bölümde yer alan oyun türünü anlatmak için yazarların çeşitli terimler kullandığı görülüyor. Bu terimler; hayalî oyun, temsili oyun, ...mış gibi oyunlar, evcilik oyunları, rol oyunu, fantezi oyunları, yaratıcı hayalî oyunlar, sembolik oyun, dramatik oyun ve sosyodramatik oyun olup, zaman zaman aynı anlamda kullanılmaktadır. Bu terimlerin tümü de hayalî oyunlar adı altında toplanabilir. Aralarındaki ince anlam farklılıklarına burada yer vermek konuya açıklık getirecektir.

Rol oyunları küçük çocukta gözlenen en **erken sembolik davranışlardır**. Çocuklarda sözlü dil ile aynı dönemde gözlenmeye başlaması tesadüf değildir.

Sembolleştirme yeteneği;

- akademik öğrenme,
- sorun çözme,
- yaratıcılık

Çocuk, üstlendiği rolünü gerçekleştirirken bu temsili davranışın kendisi, gerçek hayatta olan ve temsil etmeye çalıştığı her ne ise onun bir sembolünü oluşturmaktadır.

Hayalî oyun terimi içinde yer alan hayal sözcüğü, zihinde, diğer bir ifade ile **“düşüncemizde yer alan, yaratılan imge (resim), kavram, anlayış; aklın yarattığı”** olarak tanımlanmıştır. Sözlük tanımı şöyle devam eder: “Duyuların o anda önünde olmayan, doğrudan duyulara o anda görünür olmayan nesnelere için zihinde imgelerin oluşturulması; bu nedenle de farklı zaman ya da yerlerde deneyimlenen elemanlardan gelen yeni düşüncelerin zihinsel sentezi. Kişinin önünde durmayan, önünde bulunmayan nesnelere ile ilgili düşünsel imgeler oluşturabilme gücü.” Hayal, kişinin hatırladığı bir şeyin, bir anlamda o varlığın ya da olayın resminin düşünce düzeyinde gösterimi olabiliyor ki, sözlükte bu tür gösterim için üretici hayal terimi verilmiştir. Eğer **tüm ayrıntıları ile kişinin duyuları tarafından algılanmamış, duyularının önüne gelmemiş**, bu anlamda tüm ayrıntıları ile duymamış/ görmemiş/ dokunmamış **olduğu şeylerin düşünce düzeyinde gösterimi**, bir diğer ifade ile **düşüncede yaratılması** söz konusu ise, bu düzeyde bir gösterim için Webster sözlüğü **yaratıcı hayal** terimini kullanmıştır. **Fantezi** ise, gerçeklere ilişkin unsurları, hiç görülmemiş ya da yaşanmamış ve gerçek olmayan unsurlar ile, zaman zaman gerçeklerle bağdaşmayacak biçimlerde birleştirerek, sanat eserlerinde olduğu gibi, “sınırlanmamış hayalleri zihinde yaratma gücü” olarak tanımlanmıştır. Burada gözlenen anlam farklılığı nedeniyle, bu kitapta çocukların hayal oyunları için, sözcüğün çağrıştırdığı “gerçeklerle bağdaşmayabilme” özelliği nedeniyle “fantezi oyunları” terimi yerine “hayalî oyunlar” terimi kullanılmıştır.

Hayalî oyunları anlatmak üzere kullanılan temsilî oyun, rol oyunu, dramatik oyun ve sosyodramatik oyunun ayırıcı özellikleri için Beardsley ve Harnett şu açıklamaları getirmişlerdir:

Temsilî Oyun:

- Bir nesne ile olayı farz etme, temsil etmedir.
- Bu temsil “olaylar dizisi” içinde olabilir.
- Yaşadığı durumlarla ilgili olarak bir olayı “-miş” gibi yapar.
- “Böyle olursa” durumlarını canlandırmada kullanılır.

Rol Oyunu

- Sözlü etkileşim içinde, farz etme yoluyla bir rolün üstlenilmesi, temsil edilmesidir.

Dramatik Oyun

- Temsilî oyun ile rol oyununu kapsar.
- Oyunu oluşturan unsurları geliştirmek üzere ilk el ve ikinci el deneyimlerden yararlanarak hayalini kullanır.
- Sembolik oyun malzemelerinin ve dilin kullanımına dayanır.

Temsilî Oyun

- Bir nesne ya da birden çok nesne ile olayı farz etme, temsil etmedir.
- Bu temsil bazen bir “olaylar dizisi” içinde olabilir.
- Yaşadıklarından elde ettiği bilgilerden yola çıkarak nesnelere, roller ve durumlarla ilgili olarak bir olayı “yaşıyormuş gibi” yapar örneğin; “anne imiş” gibi yapar ve bebeğine mama pişirir, daha doğrusu “pişirmiş” gibi yapar. Bu nedenle de bu oyun için bazı yayınlarda kısaca “-miş gibi” oyunları terimi de kullanılmaktadır.
- “Böyle olursa” durumlarını canlandırmada kullanılır, örneğin; “Ben doktor olsam, sen de şimdi ayağını kırmış olsan.” gibi.

Rol Oyunu

- Sözlü ifade ile ya da sözlü etkileşim içinde, farz etme yoluyla bir rolün üstlenilmesi, temsil edilmesi. Bu süreç içinde diğer kişilerle de insanlar arası ilişki kurması söz konusudur.

Dramatik Oyun

- Temsilî oyun ile rol oyununu kapsayan ve daha genel anlamda kullanılan bir terimdir.
- Oyunu oluşturan unsurları geliştirmek üzere ilk el ve ikinci el deneyimlerden yararlanarak “hayalî”ni kullanmayı içerir.
- Sembolik oyun malzemelerini de kullanmayı içerir ve dilin kullanımına dayanır.

Sosyodramatik Oyun

- Bu terimin kullanılabilmesi için dramatik oyunda iki ya da daha fazla sayıda kişinin yer alması gerekir.
- Başlı ve sonu olan bir olayın çerçevesi içinde etkileşim ve iş birliğinin gerçekleşiyor olması aranır.
- Oyunun akışı içinde çocuklar rollerini oynarken yaptıkları doğaçlamalar ile oyun gelişim göstermektedir.
- Bu oyun davranışları içinde planlama ve bütünleştirme, organizasyon, mantık yürütme, soyut gösterimler ve sosyal beceriler de kullanılmaktadır.
- Çocukların rol seçimleri ve bu rollerin oynanan olay içinde nasıl geliştiği izlendiğinde, çocukların ve oyunun akışının esnek olma ve spontane olma özellikleri taşıdığı görülür.

Çocuklar dramatik, diğer bir ifade ile hayalî oyunlar oynadıkça, zaman içinde üstlendikleri rollerin ve canlandırılan olayın yorumu konusunda daha disiplinli olmaya başlarlar. Büyüdükçe rol oyunları giderek yetişkinlerin kullandığı anlamda drama unsurları taşıyan oyunlara dönüşebilir. Altı yedi yaş çocukları bu anlamda sevdiği hikâyeleri, şiirleri de dramatize etmeye başlarlar. Drama ile sosyodramatik oyunun ayrımı için aşağıdaki unsurlar yol gösterici olabilir:

Drama

- Çocuklar belirli rolleri ve gösterimleri üstlendiğinde, belirli tekniklerin ve doğaçlamaların kullanılmasını da gerektiren ve oyunun daha stilize olmuş bir biçimi olarak gerçekleşir.
- Sınıf içinde ya da okul içinde diğer kişilerin izlemesi için sahneye konmasını da içerebilir.

Sosyodramatik Oyun

- Dramatik oyunda iki ya da daha fazla sayıda kişinin yer alması gerekir.
- Bir olayın çerçevesi içinde etkileşim ve iş birliği gerçekleşir.
- Oyunun akışı içinde doğaçlamalar ile oyun gelişim gösterir.
- Oyun davranışları içinde planlama ve bütünleştirme, organizasyon, mantık yürütme, soyut gösterimler ve sosyal beceriler kullanılır.
- Çocuklar ve oyunun akışı, esnek ve spontane olma özellikleri taşır.

Drama

- Belirli tekniklerin ve doğaçlamaların kullanılmasını da gerektirir.
- Oyunun daha stilize olmuş bir biçimi olarak gerçekleşir.
- Diğer kişilerin izlemesi için sahneye konmasını da içerebilir.

Dramayı nasıl tanımlarsınız?



SIRA SİZDE

2

HAYALÎ OYUNLARDA ÇOCUKLARIN SEVDİKLERİ ROLLER VE ETKİNLİKLER

Okulöncesi dönemde hayalî oyunlar oynarken çocukların en çok şu rolleri sevdiği gözlemlenmiştir:

- Aile içindeki rolleri oynayabilirler. Örneğin; anne, baba, kardeş ya da bebek olur.
- Bir iş ya da bir eylemle ilgili olan roller seçerler. Örneğin; şoför otobüs kullanır, bebekler biberondan süt içer.
- Mesleklerle ilgili karakter rolleri oynayabilirler. Örneğin; öğretmen olur, tezgâhtar ya da kasadar olur, doktor olurlar.
- Bilinen hikâye ya da televizyon, sinema, film karakterlerini oynamak isteyebilirler. Örneğin; Pamuk Prenses, Süpermen olurlar.
- Klasik tipleri seçebilirler. Örneğin canavar, cadı, Kızılderili olurlar.

Fotoğraf 5.2*“Evcilik Oynuyoruz”*

Çocuk, küçük erkek, baba, doktor, şoför, bekçi, polis, pilot, asker gibi yakın çevresinde gördüğü kişiler “gibi olmayı” farz edebiliyor mu? Bu tür hayalî oyunlar oynayabiliyor mu? Eğer çocuklar, bu tür hayalî oyunlar oynayabiliyorlarsa o zaman onların kimlik kavramının olgunlaştığını düşünebilirsiniz.

Çocuğun hayalî bir oyun içinde hayalî bir rol alıp oynayabilmesi için, olayları kendi bakış açısı dışında bir bakış açısı ile görebiliyor olması gerekmektedir. Bu bakış açısı egosantrik olmayan bir bakış açısıdır ve çocuğun kimlik duygusunun gelişiminde bir mihenk taşıdır.

ÖRNEK

Kendi dışında bir kimliğin rolünü hayalî oyun içinde canlandırabilmesi, bu çocuk hakkında şu bilgileri verir:

- Çocuk gerçek ile hayali birbirinden ayırabilmektedir.
- Rol yaptığını bilmektedir.
- Çocuk sembolize etme becerisini kazanmıştır.
- Gerçek bir kişiyi ya da gerçek bir olayı hayal/düşünce düzleminde tasavvur ederek canlandırabilmektedir.
- Canlandırdıklarını sembollerle sunmaktadır.
- Çocuk başka bir kişinin bakış açısından olayları görebilmektedir.
- Çocuk kendi benliğinden dışa çıkarak kendini bir başkasının yerine koyabildiğinde, bu işlem onun kendi benlik kavramının yeterince güçlü olduğunu göstermektedir.

Çocuk, oyun ortamlarında düzenlenen evcilik köşesinde “baba olma” ya da “erkek kardeş olma” ya da “doktor olma” rolünü üstlenebiliyor mu? Kendisini bu rolde görebiliyor mu? Fotoğraf 5.2.de görüldüğü gibi, küçük kız oyun salonunun tuvalet masası ve evcilik bölümünde “anne olma,” “gelin olma” ya da “bembşire olma” ya da “doktor olma” ya da “ünlü bir dansçı olma” rolünü oynayabiliyor mu?

Bir çocuğun, kendi dışında bir kimliğin rolünü bu tür bir hayalî oyun içinde canlandırabilmesi, bu çocuk hakkında önemli bazı bilgiler verecektir. Driscoll ve Nagel, gözlemlerimiz sonucu şu bilgilere ulaşabileceğimizi belirtmiştir:

- Çocuk, gerçek ile hayali birbirinden ayırabilmektedir; bir diğer anlatımla rol yaptığını bilmektedir.
- Çocuk sembolize etme becerisini kazanmıştır; gerçek bir kişiyi ya da gerçek bir olayı hayal/düşünce düzleminde tasavvur ederek, hayal ederek canlandırmakta, semboller ile sunmaktadır.
- Çocuk başka bir kişinin bakış açısından olayları görebilmektedir.
- Çocuğun kendi benliğinden dışa çıkarak kendini bir başkası yerine koyabilmesi, onun kendi benlik kavramının yeterince güçlü olduğunu göstermektedir.

Beaty’ye göre, küçük çocuk bu dört maddede belirtilen gelişimin tamamını gerçekleştirilmeden “rol alma” türündeki hayalî oyunları oynayamayacaktır. Bu davranışları kazanabildiğinde ise, çeşitli rolleri deneyecek, yepyeni bir keşif dünyasına girecektir. Anne olabilir, çocuklarına söz geçirebilir, olayların kontrolünü eline alır, “baba”ya istediklerini yaptırabilir. Kuşkusuz grup içinde bu hayalî oyun oynanıyor-

sa, roller paylaşıldığı gibi kontrol de tümüyle kendisinde olmaz ve yaşatlarının da getirdiği kontrol sistemi ile kendisine verilen rolü oynamaya çalışır. Bir başka ifade ile, gerçek hayatın taleplerini karşılayabilmek ve baş edebilmek için davranışlarını bu taleplerle uyumlu hâle getirmeyi öğrenir.

Hayalî oyunun gerçekleştiği etkinliklere şu örnekler verilebilir:

- Bazı temsili malzemeleri gerçekleri yerine kullanarak çocukların başka bir kişinin rolünü oynadıkları rol oyunları,
- Evcilik ve bebek oyunları,
- Bu oyunlar içinde çeşitli giysiler, oyuncak telefonlar, kuklalar, maskeler ve bunlar gibi temsili malzemeler ile oyunları,
- Dişçiye ya da doktora gitmek, yeni gelen bir bebek kardeş, acı bir olay gibi sıkıntı veren durumlarla ilgili konularda rol/hayalî oyunlar,
- Küçük ölçekli oyuncaklar ile kendi dünyası ile ilgili sahneler, yarattıkları oyunlar,
- Çocukların grup olarak katıldıkları ve rolleri paylaşarak iş birliği içinde gerçekleştirdikleri sosyodramatik oyunlar,
- Bir öyküyü canlandırdıkları hayalî oyunlar.

Hayalî oyunu daha iyi betimleyebilmek için Smilansky ve Shefatya'nın önerdiği özellikleri incelemek yararlı olabilir. Kitson'ın aktardığına göre bu araştırmacılar, hayalî oyunda gözlenen unsurları açıklamışlardır:

Taklide dayalı rol oyunu: Çocuk, temsili bir rol üstlenir. Bu rolü, taklide dayalı bir hareket veya sözlerle ifade eder.

Rol oyununda nesnelere temsil edilmesi: Hareketler veya sözel açıklamalar veya gerçek nesnelere yerine tıpatıp aynısı olmayan malzeme veya oyuncakların kullanılması.

Hareketler ve durumlara ilişkin olarak rolün sözlü olarak açıklanması: Hareketler veya durumların yerini sözel tarifler veya açıklamalar almıştır.

Rol oyununu sürdürmede kararlılık: Çocuk hayalî oyun boyunca tek bir rol ya da oyun konusunu en az on dakika sürdürür.

Etkileşim: En az iki oyuncu, oyunun konusu ve bağlamı içinde etkileşimde bulunur.

Sözel iletişim: Oyun konusu ile ilgili olarak sözel etkileşim de görülür.

İlk dört unsur gerçekleştiği zaman, kimi yazar bu tür hayalî oyunlar için "dramatik oyun" terimini de kullanabilmektedir. Hayalî oyun içinde yukarıdaki dört unsura ek olarak son iki unsur da gerçekleştiğinde, bu tür oyun "sosyodramatik oyun" olarak da tanımlanmaktadır.

Hayalî ve sosyodramatik oyunu belirleyen unsurlar:

- Taklide dayalı rol oyunu olması.
- Rol oyununda nesnelere temsil edilmesi.
- Hareketler ve durumlara ilişkin olarak rolün sözlü olarak açıklanması.
- Rol oyununu sürdürmede kararlılık olması.
- Etkileşim olması.
- Sözel iletişim olması.



Fotoğraf 5.3

"Doktorculuk oynuyoruz. Ameliyat yaptım."

ÖRNEK

Çocuk kumaş parçasını alır ve pelerin yapar, sağa sola koşmaya başlar. “Ben Süpermen'im. Şimdi uçuyorum, hırsızları yakalayacağım.” der.

Bu oyun davranışı, yukarıdaki hayalî oyun davranışlarından ikinci ve üçüncü unsurları gerçekleştirdiği için dramatik oyun olarak tanımlanabilir.

ÖRNEK

Oyun salonunun bir köşesi “basta odası” olarak düzenlenmiştir. İki çocuk doktorculuk oynamaktadır. Çocuklardan biri hasta yatağına yatmıştır. Diğersinin üzerinde beyaz önlük, elinde lastik eldiven vardır. Ameliyat sonrası iki çocuk arasında şu tür konuşmalar geçer: “Doktor, başım ağrıyor.” “Merak etme, iyi olacaksın. Çok güzel ameliyat yaptım. Ameliyat eldiveni bile kullandım.” (Bakınız Fotoğraf 5.3.).

Bu konuşmalar temsile dayalı rol oyunu ile temsile dayalı oyun malzemelerinin kullanımını gösterdiği gibi, iki oyuncu arasındaki etkileşim unsurlarını da barındırdığı için sosyodramatik oyun gerçekleşmiş olmaktadır.

Kitson, her bir çocuğun oyunu içinde hayal elemanlarının farklı düzeylerde ve farklı olgunluklarda ortaya çıkabildiğini belirtir. Dramatik oyun ile sosyodramatik oyun arasındaki ilişkiyi anlayabilmek için önce bunları diğer oyun türlerinden ayırmak gerektiğini söylemektedir. Kitson'a göre sosyodramatik oyun, genellikle rolün kendisi, doğası ile ve sosyal etkileşim ile ilgilenirken, diğer oyun türleri ya bedensel bir aktivite ile ya da nesnelere kullanım ve keşfi ile de ilgilenmektedir. Sosyodramatik oyunda, çocukların sosyal çevrelerinin giderek artan bir biçimde farkında olduklarını görmek mümkündür. Gözlemledikleri sosyal etkileşimleri, bilinçli bir biçimde rol oyunu ile canlandırmakta ve böyle yaparak da sembolik gösterim yoluyla insan ilişkilerini aktif bir biçimde deneyimlemektedirler. Sosyodramatik oyunla **dramatik oyun** arasındaki en önemli fark, çocukların dramatik oyunda kendi kendilerine rol oyunu yapıyor olmalarıdır. Başkaları olmadan, kendisi tek başına bir durumu, olayı canlandırarak oynayabilmektedir. Daha ileri düzeyde bir olgunluk gerektiren **sosyodramatik** oyun ise, Smilansky ve Shefatya'nın tanımına göre, etkileşim, iletişim ve iş birliği gerektirmektedir. Dramatik oyun taklide dayanmakta ve ilk el veya ikinci el deneyimlerden yola çıkmakta ve gerçek veya hayalî nesnelere kullanılmaktadır. Kitson'a göre bu oyun, eğer konu en az bir diğer kişinin de katılımı ve iş birliği içinde yeterince geliştirilir ve katılanlar birbirleriyle hem hareketler hem de konuşma ile etkileşimde bulunurlarsa sosyodramatik oyun kabul edilir.

Çocuklar dramatik oyunda kendi kendilerine rol oyunu yaparlar. Başkaları olmadan, kendisi tek başına bir durumu, olayı canlandırarak oynayabilmektedir.

Sosyodramatik oyun ise, etkileşim, iletişim ve iş birliği gerektirmektedir. Eğer konu en az bir diğer kişinin de katılımı ve iş birliği içinde yeterince geliştirilir ve katılanlar birbirleriyle hem hareketler hem de konuşma ile etkileşimde bulunurlarsa sosyodramatik oyun kabul edilir.

SIRA SİZDE

3

Dramatik oyun materyalleri olarak gruplayabileceğimiz materyaller nelerdir?

HAYALİ OYUNLAR İÇİN GEREKLİ MALZEME, ARAÇ VE OYUNCAKLAR

Sınıfta hayalî oyunlara yer ayırdıktan sonra, çocuklara ilham verecek ve oyunu kendi kendilerine ya da arkadaşları ile birlikte gerçekleştirmelerine hem de geliştirmelerine yardımcı olacak malzeme ve olanakların sağlanması gerekecektir. Bu malzemeler aşağıda verilmiş olup, genel olarak bulundurulacak malzemelerdir:

- Sınıf içinde hayalî oyunlar için gerekli alanın, mümkünse evcilik için bir ve diğer konulardan biri için de ayrıca bir alanın ayrılması gerekir.
- Gerekli uyarıcı malzemelerin sağlanması yanında, bunlar kolayca çocuklar tarafından ele alınabilir, kullanılabilir ve daha sonra toplanarak yerlerine kaldırılabilir olmalıdır

- Temsilî rolün canlandırılmasına olanak verecek türde gündelik çeşitli giysiler yanında çeşitli kültürlerin giysilerine de yer verilir. Şapkalar, şallar, pantolonlar, elbiseler, bluzlar, önlük ve ayakkabılar gibi çeşitli giysilerin olmasında yarar vardır.
- Diğer kostümlere, sihirbaz pelerini, hayvan veya palyaço kostümleri gibi çeşitli boylarda ve türlerde ilginç ve çeşitli kumaş parçalarına da yer verilmelidir. Yaşı biraz daha büyük çocuklar kumaş parçalarını kullanarak kendileri de kostümleri üretebilir, yaratabilirler.

Şekil 5.1. ve 5.2.'de olduğu gibi bir parça tüy ile kızilderili başı yapılması gibi, beyaz bir kâğıt ya da kumaşın kesilerek gemici yakası yapılması gibi.

ÖRNEK

- Kostümlerin asılabileceği bir gardrop türü askı, şapkaların ve ayakkabıların kaldırılabilceği kutu ya da raflar olmalıdır.
- Tercihen bir boy aynası olmalı ve ayna bir duvara ya da dolaba sağlam bir biçimde tutturulmuş olmalıdır.
- Evcilik köşelerinde, gerçek nesnelerin mümkünse çocuk boylarına uygun olması, ayrıca çeşitli araçların da bulundurulması oyunun gelişmesine yardımcı olacağı gibi, ev ortamı ile eğitim ortamı arasındaki bağlantıyı da sağlayacaktır.
- Hayalî oyun alanı olarak küçük ve saklı köşeler, ufak kapalı alanlar çocukları, kalabalık ve gözden uzak ve kendilerini güvende hissetmelerini sağlayan yerler olarak çekebiliyor ve bu tür yerlerde daha yüksek kalitede hayalî oyunun geliştiği ve etkileşim içinde dilin zenginleştiği görülebiliyor.
- Hayalî oyun kapalı alanda olduğu gibi, açık hava oyun alanında da yer alabilir ve ilgili malzeme ve araçlar dışarıya çıkarılabilir. Açık havada oynanabilecek oyunlara izleyen ünitelerde yer verilmiştir.
- Evcilik köşesi dışında, kuaför, inşaat alanı, garaj, büro, hastane, dişçi ve çeşitli dükkânlar gibi diğer hayalî oyunlar için gerekli olabilecek malzemenin bulundurulması gerekiyor. Bu malzemelere örnekler bu bölüm içinde verilmiştir.
- Çok çeşitli küçük ölçekli oyuncaklar, örneğin; garaj, arabalar, yol ile ilgili malzeme, trenler, bebek evleri gibi.
- Kum, bloklar, seramik çamuru, kâğıt ve pastel boyalar, renkli boyalar, oyun hamuru ve su gibi yapılandırılmamış, esnek kullanımı olan malzemeler de hayal gücüne ve doğaçlamaya olanak vermesi bakımından kullanışlı ve yararlı olur.

Şekil 5.1

Kızilderili Başı

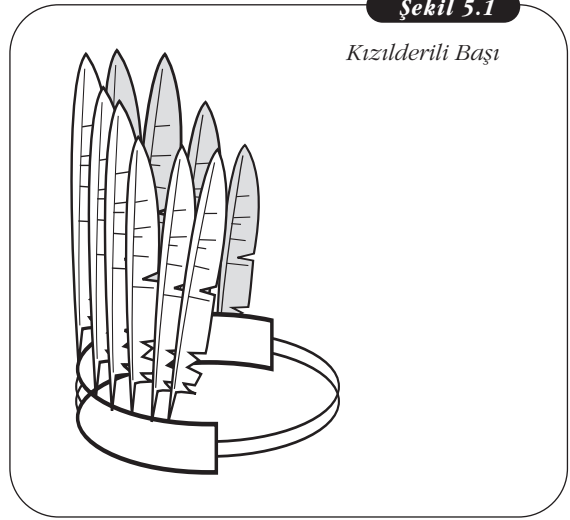

Şekil 5.2

Gemici Yakası

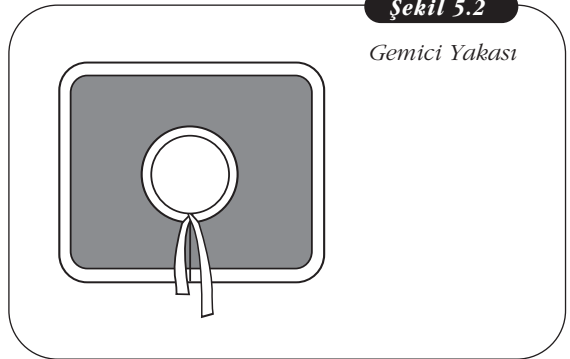

Şekil 5.3

Kuklalara Örnekler

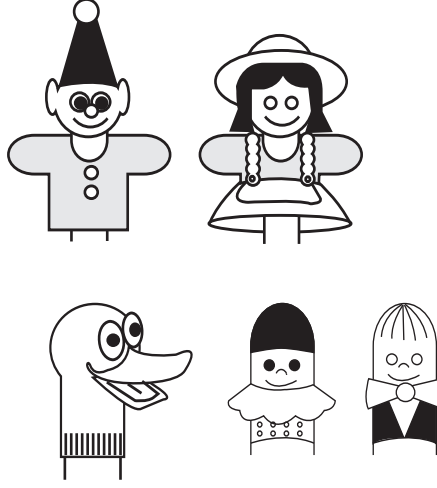

- Kuklalar: Kuklalar, çocuğun arkadaşı olabilir, çekingen çocuk için bir aracı olabilir, normalde kabul görmeyecek bir davranış biçimi için bir çıkış noktası olabilir. Ele takılan kuklalar yedi yaştan küçük çocuklar için uygun olur (Fotoğraf 5.4.). Bu amaçla hazır alınabilir, dikilebilir, eski bir eldivenden dönüştürülebilir, kâğıt ve tutkal karışımından “papiermache” tekniği ile bir baş yapıp gövdeye de bir sopa takılarak giydirilir. Hiçbir şeyin bulunamadığı durumlarda kese kâğıdı ve lastik bant ve boya ile kuklanızı elde edebilirsiniz (Bakınız Şekil 5.3.).
- Oyuncakların çeşitli biçimlerde kullanılabilmesi için öğretmenin izni ve teşviki.

Fotoğraf 5.4

“Kuklalarla Oynuyoruz.”

**ÖRNEK**

Mutfak lavabosunun ya da bebek küvetinin yarış arabası olarak kullanılmasına izin verilmesi gibi.

Bu malzemeler genel olarak bulundurulacak malzemelerdir. Hayali oyun konularını geliştirebilmek için ayrıca daha belirleyici malzemelere de yer verilmesi gerekecektir ancak bu malzemelerin pahalı oyuncaklar türünden olması da gerekmez. İyi bir seçimle, evlerde bulunan ve kullanılıp artık gerekmeyen pek çok malzeme işe yarayabilir, birçoğu da sınıfta çocuklarla birlikte yapılabilir.

Oyuncaklar ve çeşitli malzemeler sağlanırken, çocukların buldukları yaşlar dikkate alınarak, bu yaşlara cazip gelecek ve bu yaştaki çocukların deneyimlerinin sembolize edilmesine yatkınlık gösterecek türde oyuncaklar ve malzemelerin seçilmesi gerekecektir.

HAYALÎ OYUNLARA ÖRNEK KONULAR VE MALZEMELER

Çocuklara cazip gelecek konulara ve deneyimlerinin sembolize edilmesine yatkınlık gösterecek türde oyuncaklara ve malzemelere aşağıda örnekler verilmiştir:

Aile İçi Rollerin Temsil Edildiği Evcilik Oyunları

Evcilik oyunları çocukların ve öğretmenlerin tümü için bildik, tanıdık olaylar ve deneyimlerden kaynaklanır. Bu nedenle de en yaygın olarak evde, sınıflarda yer verilen ve oynanan oyunlar arasındadır. Sınıf içinde hayalî oyun için ayrılan bölümde, “hayalî oyun köşesi”, evcilik köşesi olarak düzenlenerek ve yukarıda sayılan ilgili malzemeler bulundurularak çocuklara evcilik oyunu oynamaları için fırsat sağlanır. Bu köşe evde yaşanan olaylardan biri temel alınarak evin oturma odası, mutfak, banyo gibi amaca uygun olarak düzenlenir. Manning ve Sharp, evcilik oyunları için verilen konuların her birisine sınıf ortamında sırasıyla yer verilmesini öğretmenlere önermektedir: anne baba rolleri, bebeklerle oyun, alışveriş, yemek pişirme, temizlik yapma, çamaşır yıkama, ev dekorasyonu, hasta çocuk gibi. Bununla ilgili planlamayı yaparken de çocuklarla bunu konuşmayı ve onların istek ve önerilerini dikkate almayı hatırlatmaktadır. Bu planlamanın yapılabilmesi için kuşkusuz öğretmenin, çocukların oyununu olabildiğince sık gözlemlemesi, çocuklarda gözlemlediği öğrenme ve gelişimi kaydetmesi gerektiğini de vurgulamaktadırlar.

Evcilik konulu hayalî oyunlar için gerekli malzeme, araç ve oyuncaklara örnekler:

- Çocuk boylarında masa, sandalyeler, karton kutulardan ya da eski dolaplardan yapılan buzdolabı, ocak, lavabo,
- Bebek yatakları, tuvalet masası, aynası, çekmeceli dolap,
- Boş yiyecek kutuları ve bunların konduğu dolap, oyuncak kasa.

Evcilik köşesi için örnek konular:

- Anne baba rolleri
- Bebeklerle oyun
- Alışveriş
- Yemek pişirme
- Temizlik yapma
- Çamaşır yıkama
- Ev dekorasyonu
- Hasta çocuk

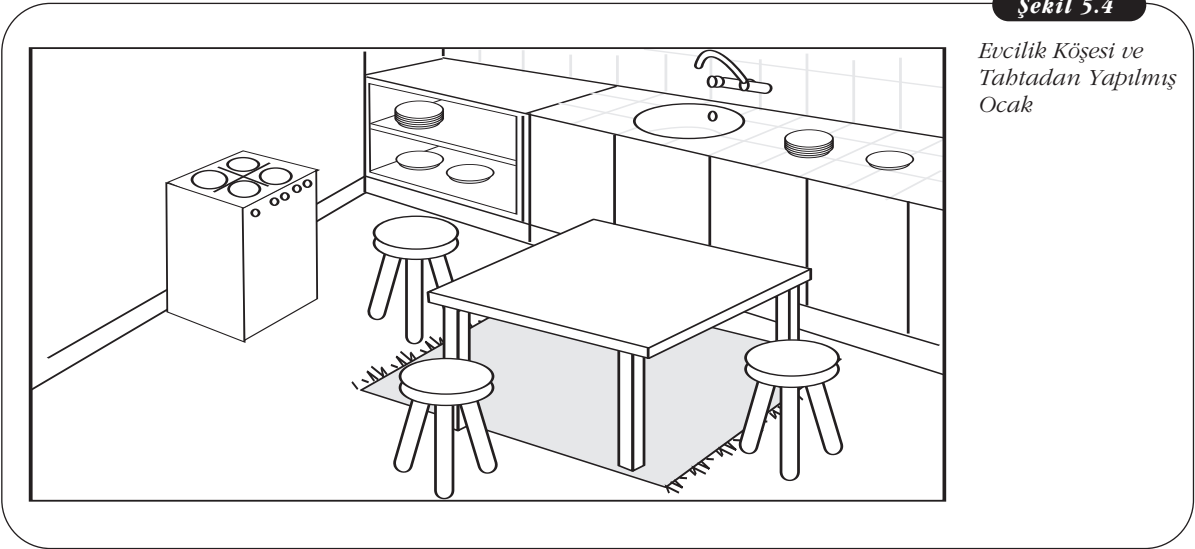

Şekil 5.4

Evcilik Köşesi ve Tabtadan Yapılmış Ocak

Şekil 5.4

Bebek Yatağı

Bebek Arabası

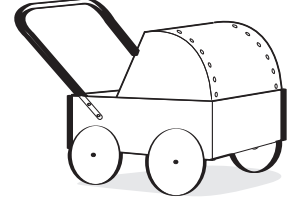
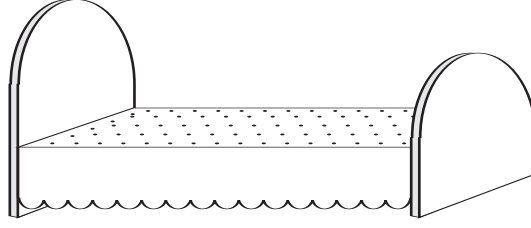

Çamaşır yıkama konulu hayalî oyunlar için gerekli malzeme, araç ve oyuncaklara örnekler:

- Yıkamak için su, sabun, leğen,
- Yıkamak için bebek giysileri, perde, masa örtüsü gibi çamaşır,
- Çamaşır ipi, mandal, çamaşır sepeti,
- Ütü, ütü masası.

Fotoğraf 5.5

"Bugün Çamaşır Yıkama Günü."



Temizlik yapma konulu hayalî oyunlar için gerekli malzeme, araç ve oyuncaklara örnekler:

- Silmek için masa, sandalye, duvar yüzeyleri, raflar,
- Süpürmek için gerekli eşyalar; süpürge, faraş, yer, halı gibi eşyaların kullanılması,
- Toz almak ve cila yapmak için gerekli eşyalar; toz bezi, biblolar, mobilya, yer, ayakkabı ve cila için gerekli malzemeler.

Ev dekorasyonu konulu hayalî oyunlar için gerekli malzeme, araç ve oyuncaklara örnekler:

- Tahta, tahta kutular, çiviler, vidalar, tutkal,
- Karton kutular, makas, tel zımba,
- Döşeme için kullanılacak kumaşlar, iğne ve iplik,
- Kumaşa desen yapmak için baskı boya malzemeleri,

- Karton, kâğıt, boya ve fırçalar,
- Dekorasyon için kullanılabilir her tür eşya,
- Dekorasyon için başvurulabilecek dergiler, kataloglar, kitaplar.

Hasta çocuk konulu hayalî oyunlar için gerekli malzeme, araç ve oyuncaklara örnekler:

- Çocuk boylarında yataklar ve yatak örtüleri,
- Doktor ve hemşire önlükleri, ameliyat maskeleri,
- Dinleme aleti (steteskop), şırınga, termometre,
- İlaç kutuları, ilaç şişeleri, kaşıkları,
- Yara bantları, sargı bezleri,
- Telefon,
- El yıkamak için musluk ve evye,
- Bu konu ile ilgili doğmaca rol yapılmasına fırsat verebilecek toplama eşyalar da temsili eşyalar türünden her şey.



Fotoğraf 5.6

“Bebeğe iğne yapıyorum.”

Toplum İçi Rollerin Temsil Edildiği Hayalî Oyunlar

Oyuna, bir diğer anlatımla öğrenme yaşantılarına çeşitlilik kazandırabilmek amacıyla da evcilik köşesi değişik zamanlarda Fotoğraf 5.6.; 5.7. ve 5.8. de olduğu gibi değişik konular etrafında düzenlenebilir ya da ayrıca bir alan bu amaca ayrılabilir. Örneğin; bir hastane odası ya da muayene odası, kuaför, otel, şato, bir araba, uçak ya da geminin içi, benzin istasyonu, uzay istasyonu, bir hayvanın evi, çadır, mağara, müze, çiftlik, televizyon stüdyosu gibi çeşitlendirmeler, çocuklara farklı yaşantılar ve dili kullanma olanakları sunacak, bu doğrultuda da öğrenmeleri gelişecektir.

Toplum içi rollerin temsil edildiği hayalî oyunlar:

- Bir hastane odası ya da muayene odası
- Kuaför
- Otel
- Şato
- Bir araba, uçak ya da geminin içi
- Benzin istasyonu
- Uzay istasyonu
- Bir hayvanın evi
- Çadır
- Mağara
- Müze
- Çiftlik
- Televizyon stüdyosu

Fotoğraf 5.7

“Bugün Çamaşır Yıkama Günü.”

**Fotoğraf 5.8**

“Bugün Çamaşır Yıkama Günü.”



Toplum konulu hayalî oyunlar için gerekli malzeme, araç ve oyuncaklara örnekler:

- Canlandırılan meslek alanında bulundurulmuş mobilya türleri, muayene yatağı, arabanın direksiyonu, polis şapkası gibi,
- Bu mesleğe özgü özel araçlar, gereçler, doktorların dinleme aleti (steteskop), iğne, şırınga, pansuman aletleri, tansiyon ölçme aleti, sargı bezi gibi,
- Bakkal, manav, kasap gibi iş kolları için terazi, kasa, kese kâğıdı,
- Temsilî paralar, madenî paralar,
- Alışveriş için gerçek ve hayalî malzemeler.

Televizyon, Roman ve Öykülerdeki Kahramanların Temsil Edildiği Hayalî Oyunlar

Televizyon, roman ve öykülerdeki kahramanların temsil edildiği hayalî oyunlar çocukluk döneminde sevilen sinema ya da televizyon karakterlerinin canlandırılmasına yol açar.

Bu karakterlere örnekler: Batman, Süpermen, Şeker Kız, Heidi, Terminatör, Pamuk Prenses ve Yedi Cüceler.

Ancak bazı çocukların sürekli bu tür rol oyunu ile ilgilenmesi durumunda, diğer hayalî oyunlara ilgisinin çekilmesi de uygun olabilir.

Televizyon, roman ve öykülerdeki kahramanların temsil edildiği hayalî oyunlar:

- Batman
- Süpermen
- Şeker Kız
- Heidi
- Terminatör
- Pamuk Prenses ve Yedi Cüceler.

Yapıcı ve Yaratıcı Oyunların Yer Aldığı Hayalî Oyunlar

Yaratıcı oyunlar ve yapı-inşa oyunları ile hayalî oyunlar zaman zaman birbirlerine çok yakınlaşmakta ve ayrıştırılmamaktadır.

Bir çocuk bloklar veya diğer yapı malzemeleri ile bir şeyler yapar, inşa eder ve bu inşaatını "Bebek yatağı yaptım." ya da "Ev yaptım." ya da "Okul yaptım." ya da "Garaj yaptım." diyerek tanıtabilir. Daha sonra da çevresindeki alanı küçük boy arabalar ile donatabilir ve tamamen hayalî insanlar ile bir olayı canlandırabilir (Bakınız Şekil 5.5., 5.6., Fotoğraf 5.9.).

ÖRNEK

Bu durumda hayalî oyun, yapmak ve inşa etmek üzerine kurulmuş olur. Gereken malzemeleri ise yapı-inşa oyunları alanından, yine gerekiyorsa yaratıcı oyun alanından alarak kullanabilir. Bazen de kum gibi doğa malzemeleri ile oynarken kumun üstünde küçük bebekleri, arabaları ya da diğer malzemeleri kullanarak hayalî oyun geliştirir.

Oyuncaklar, oyun araçları ve malzemesi konusunda söylenebilecek genel bir ilke, bunların aşırı derecede fazla olmaması, nitelikli oyun fırsatları sağlayacak kadar da çeşitli ve yeterli olarak bulundurulmasıdır. Fazla olmaması fakat yeterli miktarda bulunması, çocukların paylaşmayı, sıralarını beklemeyi öğrenmeleri açısından yararlı olmaktadır. Yeterince bulunmaması ise, çocuklar arasında rekabet, kıskançlık duygularına yol açabilmektedir. Malzemenin seçimi, düzenlenmesi ve kullanımı ancak öğretmenin etkinliği ve yaratıcılığı ile istenen düzeyde öğrenime olanak verecektir.



Fotoğraf 5.9

"Kamyonumla bayvanat bahçesine eşya taşıyorum."

Çocuklar, hayalî oyunlar ile ne tür kazanımlar edinirler?



5

SIRA SİZDE

Özet



Çocuklarda öğrenmenin nasıl gerçekleştiğini ve çocuk oyunlarının bu amaca dönük rolünü ve önemini daba iyi açıklamak

Okulöncesi çocuğun eğitimi alanında çalışan uzmanlar, küçük çocukların zihinsel becerilerinin, sosyal becerilerinin, dil ve özellikle de yaratıcılıklarının gelişimini desteklemeye giden en etkin yolun hayal gücü, hayalde ve düşüncede semboller yaratmak olduğunu kabul etmektedirler. Hayal, düşüncede yaratılan resimlerdir, olaylardır, olaylar dizisidir. Bu olaylar, hatta olaylar dizisi akılda, düşüncelerinde, gerçek olaydan bağımsız olarak yaratıldığı ve bu aşamada semboller kullanılarak zihinde tekrar gösterime girdiği için bir sembolleştirme söz konusudur. Bu nedenle de kimi zaman bu oyunlar için “sembolik oyunlar” terimi kullanılmıştır. Küçük çocukların hayalî oyunlar içinde yapmakta oldukları hayalde ve düşüncede yaratma eylemi, kendisinden başka biri olarak “temsili” anlamda bir rolü üstlenme olabilmektedir. Birbirinden farklı rolleri oyun içinde oynadıkça, çocuklar rolünü üstlendikleri her bir kişinin karakteri ve becerilerinin bir parçasını da üstlenmekte; böylece yaşadıkları deneyimleri “hazmetmekte” ve gerçek ile bir anlamda uzlaşmaktadırlar. Uzlaşmanın yanı sıra sembolleştirme yeteneği gelişmektedir.



Rol oyunları, hayalî oyunlar, dramatik oyunlar, sosyodramatik oyunlar, fantezi oyunlar adları altında gerçekleşen davranışları ayırtarak, bu oyunların özelliklerini açıklamak

Rol oyunları ve hayalî oyunlar, olayları anlamlandırmakta yardımcı olduğu gibi, sosyal, duygusal beceriler ile iletişim becerilerini geliştirmelerine de yardımcı olur. Hayalî oyunlar ile ilgili olarak çeşitli terimler kullanılmıştır. Bu terimler “hayalî oyun”, “temsili oyun”, “...miş gibi” oyunları, “evcilik oyunları”, “rol oyunu”, “fantezi oyunları”, “yaratıcı hayalî oyunlar”, “sembolik oyun”, “dramatik oyun” ve “sosyodramatik oyun” olup, zaman zaman aynı anlamda kullanılmaktadır. Bu terimlerin tümü de hayalî oyunlar adı altında toplanabilir. Hayalî oyun terimi içinde yer alan hayal, kişinin hatırladığı bir şeyin, bir anlamda o varlığın ya da olayın resminin düşünce düzeyinde gösterimi olabiliyor. Tüm ayrıntıları ile kişinin duyuları tarafından algılanmamış, duyularının önüne gelmemiş şeylerin düşünce düzeyinde gösterimi, bir diğer ifade ile düşüncede yaratılması söz konusu ise, bu düzeyde bir gösterim için yaratıcı hayal terimi kullanılmıştır.



Hayalî oyunun çeşitli konuları ile nasıl gerçekleştiğini çocuklarda gözlemlemek

Çocuk, temsili bir rol üstlenir. Bu rolü, taklide dayalı bir hareket veya sözlerle ifade eder. Hareketler veya sözel açıklamalar veya gerçek nesnelere yerine tıpatıp aynısı olmayan malzeme veya oyuncakları kullanır. Hareketlerin veya durumların yerini sözel tarifler veya açıklamalar almıştır. Çocuk hayalî oyun boyunca tek bir rol ya da oyun konusunu en az on dakika sürdürür. En az iki oyuncu, oyunun konusu ve bağlamı içinde etkileşimde bulunur. Oyun konusu ile ilgili olarak sözel etkileşim de görülür. İlk dört unsur gerçekleştiği zaman, kimi yazar bu tür hayalî oyunlar için “dramatik oyun” terimini de kullanabilmektedir. Hayalî oyun içinde yukarıdaki dört unsura ek olarak son iki unsur da gerçekleştiğinde, bu tür oyun “sosyodramatik oyun” olarak da tanımlanmaktadır.



Hayalî oyun türlerinin nitelikli olarak gerçekleştirilmesine olanak verecek malzeme ve oyuncakları sıralamak

Temsili rolün canlandırılmasına olanak verecek türde gündelik çeşitli giysiler yanında çeşitli kiltürlerin giysilerine de yer verilir. Şapkalar, şallar, pantolonlar, elbiseler, bluzlar, önlük ve ayakkabılar gibi çeşitli giysiler olmasında yarar vardır. Diğer kostümlere, sihirbaz pelerini, hayvan veya palyaço kostümleri gibi çeşitli boylarda ve türlerde ilginç ve çeşitli kumaş parçalarına da yer verilmelidir. Yaşı biraz daha büyük çocuklar kumaş parçalarını kullanarak kendileri de kostümleri üretebilir, yaratabilirler. Evcilik köşesi dışında, kuaför, inşaat alanı, garaj, büro, hastane, dişçi ve çeşitli dükkânlar gibi diğer hayalî oyunlar için gerekli olabilecek malzemenin bulundurulması gerekiyor. Çok çeşitli küçük ölçekli oyuncaklar, örneğin; garaj, arabalar, yol ile ilgili malzeme, trenler, bebek evleri gibi. Kum, bloklar, seramik çamuru, kâğıt ve pastel boyalar, renkli boyalar, oyun hamuru ve su gibi yapılandırılmamış, esnek kullanımı olan malzemeler de hayal gücüne ve doğaçlamaya olanak vermesi bakımından kullanışlı ve yararlı olur.



Hayalî oyunların gerçekleşmesine olanak verecek ortamları düzenlemek

Hayalî oyunlara örnek konular olarak; aile içi rollerin temsil edildiği evcilik oyunları, toplum içi rollerin temsil edildiği hayalî oyunlar, televizyon, roman ve öykülerdeki kahramanların temsil edildiği hayalî oyunlar, yapıcı ve yaratıcı oyunların yer aldığı ortamlar yaratılabilir.

Kendimizi Sınayalım

1. Aşağıdakilerden hangisi hayalî oyunların önemini **anlatmaz?**

- Hayalî oyunlar sözel iletişim becerilerinin gelişimini destekler.
- Hayalî oyunlar sembolleştirme yeteneklerinin gelişimini destekler.
- Hayalî oyunlara gün içinde fazla zaman ayırmak, çocuğun aşırı derecede hayalci olmasına yol açar.
- Hayalî oyunlar çocukta yaratıcılığın gelişimini destekler.
- Hayalî oyunlar çocuğun sosyal gelişimini destekler.

2. Aşağıdakilerden hangisi hayalî oyunlar kapsamında **yer almaz?**

- Aile içi rollerin temsil edildiği evcilik oyunları
- Toplum içi rollerin temsil edildiği oyunlar
- Televizyon, roman ve öykülerdeki kahramanların temsil edildiği oyunlar
- Yap-boz bulmacaları ve domino oyunları
- Kızılderi, cadı gibi klasik tiplerin yer aldığı oyunlar

3. Hayali oyunlar ile ilgili aşağıdaki ifadelerden hangisi **yanlıştır?**

- Yaratıcı oyunlar ve yapıcı oyunlar ile hayalî oyunlar zaman zaman birbirlerine çok yakınlaşmakta ve ayrıştırılmamaktadır.
- Hayalî oyunların nasıl oynanacağına ilişkin önceden yazılmış kurallar vardır.
- Çocuk, gerçek ile hayalî birbirinden ayırabilmektedir.
- Çocuk sembolize etme becerisini kazanmıştır.
- Çocuk başka bir kişinin bakış açısından olayları görebilmektedir.

4. Aşağıdakilerden hangisi, çocukların hayalî oyunlarında gözlenen unsurlardan biri **değildir?**

- Hareketler veya sözel açıklamalar veya gerçek nesnelere yerine tıpa tıp aynısı olmayan malzeme veya oyuncakların kullanılması
- Çocuğun bir rolü üstlenip hemen bırakması, başka bir oyun köşesine geçmesi
- Hareketler veya durumlara ilişkin olarak rolün sözlü olarak açıklanması
- İki oyuncunun, oyunun konusu ve bağlamı içinde etkileşimde bulunması
- Rolün taklide dayalı hareket veya sözlerle ifade edilmesi

5. Aşağıdakilerden hangisi sosyodramatik oyunun ayrıncı özelliklerinden biri **değildir?**

- Dramatik oyunda iki ya da daha fazla sayıda kişinin yer alması
- Baş ve sonu olan bir olayın çerçevesi içinde etkileşim ve iş birliğinin gerçekleşiyor olması
- Sosyodramatik oyunun davranışları içinde planlama ve bütünleştirme, organizasyon, mantık yürütme, soyut gösterimler ve sosyal beceriler de kullanılması
- Çocukların ve oyunun akışının esnek olma ve spontan olma özellikleri taşıması
- Sosyodramatik oyunun izleyiciler için sahneye konması

6. Hayali oyunlar ile ilgili aşağıdaki ifadelerden hangisi **yanlıştır?**

- Olaylar dizisi akılda, düşüncelerde, gerçek olaydan bağımsız olarak yaratıldığı ve bu aşamada semboller kullanılarak zihinde tekrar gösterime girdiğinde uzlaşım durum söz konusudur.
- Çocuğun bilerek ve isteyerek düşüncesinde yarattığı ve belli oranda gerçekle nedenlilik ilişkisi de kurabilen ve görüntüsel nitelik taşıyan bir gösterge türüdür.
- Çocuklar düşüncelerinde yeni olaylar yaratmakta ya da bilinenlere yenilerini yaratarak eklemektedirler.
- Çocuklar, rol oyunlarında evde ve ev dışında yaşadıkları ve gözlemedikleri olayları, hayalî oyunlar içinde sahneye koyarlar.
- Hayalî oyunlar için sembolik oyunlar ifadesi de kullanılabilir.

7. Hayali oyun terimi içinde yer alan hayal sözcüğünü aşağıdakilerden hangisi **tanımlamaz**?

- Düşüncemizde yer alan, imge
- Düşüncemizde yer alan, kavram
- Düşüncemizde yer alan, sözler
- Düşüncemizde yer alan, anlayış
- Düşüncemizde yer alan, yaratıcılık

8. Hayali oyunlar ile ilgili aşağıdaki ifadelerden hangisi **yanlıştır**?

- Çocuk sembolize etme becerisini kazanmıştır.
- Çocuk, başka birinin bakış açısından olayları görebilmektedir.
- Çocuk hayal ederek canlandırma yapabilir.
- Çocuk gerçek ile hayali karıştırmaktadır.
- Çocuğun kendi benliğinden dışa çıkarak, kendini bir başkası yerine koyabilmesi, onun kendi benlik kavramının yeterince güçlü olduğunu göstermektedir.

9. Dramatik oyun ile ilgili aşağıdaki ifadelerden hangisi **yanlıştır**?

- Oyunu oluşturan unsurları geliştirmek üzere yalnızca ilk el deneyimlerden yararlanırlar.
- Temsilî oyun ile rol oyununu kapsar.
- Sembolik oyun malzemelerinin ve dilin kullanımına dayanır.
- Zaman içinde çocuklar üstlendikleri rollerin, canlandırılan olayın yorumu konusunda disiplinli olmaya başlarlar.
- Rol oyunları, çocuklar büyüdükçe yetişkinlerin kullandığı anlamda drama unsurları taşıyan oyunlara dönüşebilir.

10. Aşağıdakilerden hangisi “hayali ve sosyodramatik” oyunu belirleyen unsurlardan biri **değildir**?

- Taklide dayalı rol oyunu olması
- Rol oyununda nesnelere temsil edilmesi
- Hareketler ve durumlara ilişkin olarak rolün sözlü olarak açıklanması
- Rol oyununu sürdürmede kararsız kalınması
- Etkileşim olması

Yaşamın İçinden

KÜÇÜK ÇOCUKLAR İÇİN DRAMA

Konu: Okt. Gülseren SAĞSÖZ Tarih: 2007/11/17

Hayal kurmak ya da bir şeyleri taklit etmek küçük çocukların dünyasının önemli bir parçasıdır. Bu davranışlar en fazla oyun etkinliklerinde gözlemlenir. Drama çocukların çevrelerini keşfetmelerini sağlarken, muhakeme ve problem çözebilme gibi zihinsel becerilerin gelişmesini de destekler. Farklı drama etkinlikleri içinde çocukların dil gelişimi de artar.

Sosyal ve duygusal davranışlar, planlama ve sorumlulukları kabul etme gibi iş birliği gerektiren durumlar oyun sürecinde gelişir. Çocuk duygu ve düşüncelerini drama yoluyla ifade eder. Çocuk drama yoluyla kendini tanıır.

Dramatik etkinlikler çocukları farklı rollere ve farklı bir etkinliğe katarken, motor gelişimi için elverişli durumlar sağlar. Yaratıcı drama etkinlikleri için yaratılan araç-gereçler çocukların küçük kas becerilerini geliştirir. Araçlar ve materyaller, farklı kaynaklarla oluşturulan deneyimler çocukların estetik beğenilerini geliştirmek için olanaklar sağlar. Dramatik deneyimlerin uygun öğrenme sağlayabilmesi için, dikkatlice planlanan çevreye ve uygun seçilen etkinliklere gereksinim vardır.

Dramatik Oyun ve Rol Oyunu

Dramatik oyun çocuk tarafından başlatılır. Dramatik oyun çok iyi bir planlamayla ve yaratıcı çevre ile desteklenebilir. Çeşitli araçlar taklit oyunlarını destekler. Öğrenme çevrelerinin içinde bir giyinip, süsleme köşesi geliştirin. Bir ayna, çeşitli giysiler ve tuvalet masası sağlayın. Bu köşeye kutular, alışveriş çantaları ve bavul ekleyin. Hedefler ve konulara eşlik etmeleri için köşeye değişik malzemeler ekleyin.

Evcilik köşesi rol oyunu için fırsatlar sağlar.

Evcilik köşesinde şunlar bulunabilir.

- Lavabo, raflı dolap, fırın ve buzdolabı, sandalyeler, masanın yer aldığı mutfak
- Oturulacak rahat bir yer, kitaplar, gazeteler, dergilerinde yer aldığı oturma odası
- Giysiler, sandık ve oyuncak bebek beşiği ile yatak odası

Oyuncaklar (etnik) yöresel karakterler gösteren giysilerle ve farklı ölçülerde olabilir.

Çeşitli araçlar dramatik oyunu teşvik edebilir.

Örnekler; Daktilo, eski fotoğraf makinesi, tamir araçları, saatler, süreölçer, el feneri, evrak çantası, süpürge,

paspaslar, çöp kutusu, plastik yiyecekler, adres defteri, telefon rehberi, haritalar, pusula.

Rol oyunları için uygun bir blok köşesi tercih edilir. Çeşitli inşa malzemeleri gibi bir birinin içine girebilen parçalı bloklar sağlayın. Yönlendirmek için yapı aksesuarları ekleyin. Arabalar, kamyonlar, uçaklar, trafik işaretleri, artık malzemeler, hayvanlar ve mobilyalar gibi aksesuarlar ekleyebilirsiniz. Rol oyunları için uygun hareket ve inşaat yapılabilecek açık alanlar hazırlayın.

Yaratıcı Drama

Yaratıcı drama, bir olayın, nesnenin ya da hikâyenin çocuklar tarafından duygu ve düşüncelerini katarak, yeniden biçimlendirerek, canlandırma sürecidir. Dramatik canlandırmalar içinde yeniden anlatılan hikâyeler yaratıcılık, anlama, düzen, dil ve dinleme becerilerini geliştirir.

Parmak oyunları yaratıcı dramının yapılmasını cesaretlendirmek için kullanılabilirler. Araç gereçler yaratıcılığı uyarmak için mutlaka sağlanmalıdır.

Kuklalar yaratıcı drama ya da dramatik oyunun önemli bir parçasıdır. Çocuklar kuklalarla oynarken, kendilerini anlatırlar. Kuklalar hayal gücüyle canlandığında hayat bulan cansız varlıklardır. Puppet (kukla) sözcüğü Latince de "pupa" kız ya da oyuncak bebek anlamındadır.

Kuklalar çeşitli malzemelerden yapılabilir. Kese kağıdı, zarflar, kâğıt toplar, eldivenler, çoraplar, kâğıt tabaklar ve çeşitli kâğıt ürünler gibi yumuşak ve esnek hammaddelerle kuklalar yapılabilir. Satın alınabilen çeşitli kuklalarda vardır.

Gösterilen kuklalar yaratıcı dramayı cesaretlendirir. Bir çamaşır ipi, kukla ağacı, önlük ve kukla sahnesi dramatik oyunları cesaretlendirir ya da yaratıcı dramaları motive edebilir.

Müzik çocuk dünyasının bir parçasıdır. Çocuklara dans ve şarkı söylemeyle fikirlerini ve duygularını aktarma olanaklar sağlanmalıdır. Çocuklar için çeşitli şarkılar, kasetler ve teyp sağlayın. Müziğe eşlik etmesi için araç gereç sağlayın.

Yaratıcı drama cesaretlendirmek için şarkıların canlandırılmasını sağlayacak araçlar yapın ve şarkıları seçin. Çocukların bağımsız bir şekilde kullanmaları için araç gereçleri kutular ya da çantaların içine koyun. Örneğin; Vadi İçindeki Çiftçi (Çiftçi- şapka, eşi için- önlük, çocuklar için oyuncak, dadı için fincan, köpek için başlık, kedi için ve fare için başlıklar). Benzer melodiler kullanarak sözler yazın. Şarkıları dramatize ederek söyleyin. Yaratıcı drama etkinliklerini zenginleştirmek için araç gereçler sağlayabilirsiniz.

Sonuç

Drama küçük çocukların yaratıcılığını zenginleştirebilir. Küçük çocukların deneyimlerini kapsayan yaratıcı drama ve dramatik oyun etkinlikleri içinde uygulama fırsatı sağlayın. Yaratıcı drama ve dramatik oyunlar çocukların bilişsel, motor, sosyal ve duygusal davranışlarını ve onların estetik duygusunu geliştirir.

Kaynaklar: Ruth, Baker, Betty (1992). Fingerplays: An Idea from the Past with Learning Opportunities for the Present and Future. Paper presented at the Annual Meeting of the Association of Childhood Education International.

Ruth, Baker, Betty (1996). Drama and Young Children. www.eric.ed.gov

Okt. Gülseren SAĞSÖZ

İnönü Üniversitesi

Okul Öncesi Öğretmenliği bu haber Okul Öncesi Yazarlar Sitesi - Editör: Alper Yusuf KÖROĞLU'den geliyor. <http://www.okuloncesi.gen.tr>

Okuma Parçası

Hayal Oyunlarının Çıkışı

Taklit alanının gelişmesiyle birlikte kurallar arttı ve çocuklar bu tür oyunlarda daha fazla yaratıcılıklarını kullanırlar hale geldiler. Yedi yaşındaki bir kız çocuğu evde ailesi ve bakıcısı ile birlikte ipucu isimli bir oyun oynarken mantıklı ve analitik düşüncelerini kullanarak şans ve hayallerini birleştirir ve oyunda işlenen suçları çözer.

Satranç, Stratego, Winard gibi karmaşık oyunlarda yer alan saldırgan durumlar ne kadar gerçekçi olursa, çocukların hayal gücünün o kadar geliştiği de ortaya çıkmıştır. Yani bilgisayar oyunları ve diğer oyunlar eğitim amaçlarına uygun olarak kullanılabilir ve çocuğun gerekli yetenekleri-bilimsel bilgileri öğrenmesi sağlanabilir. Çocukların ileri çocukluk döneminde dramatik, ya da tiyatro oyunları ile hayallerini yansıtmaları düzenli taklit etmeyi, mantıklı kurallar koymayı, toplumsal hayaller oluşturmayı ve kişisel yetenekleri geliştirmeyi sağlayabilir. Bilişsel yetenekler gibi kural geliştirmenin de arttığı bu oyunlarda çocukluktaki savaş, karmaşa, yakalama gibi duygular temel olarak yer alır.

Çocukluğun ileri döneminde oynanan dramatik oyunlar yumuşak, gelişmiş ve duranıdır. Duyarlı öğretmenler bu tür oyunların önemini keşfederek, tarih, coğrafya

rafya belirli olayları anlatırken kullanılır. Winifre Ward, dramanın çocukla birlikte geldiğini söyler. Ward'a göre öykü dinlemek bir başlangıç ancak yaratıcılık, sosyal yetenekler ve sorunları çözme ile ilgili yaklaşımlar, doğaçlama, yazma, küçük oyunlar oynama, daha formal roller canlandırma ile gelişir.

Helene Rosenberg, dramatik oyunların hayali ve ilgili içsel yetenekleri harekete geçirdiğini ayrıca sosyal ve davranışsal yetenekleri geliştirdiğini belirtir. Dramatik oyunlar aynı zamanda 7 ile 12 yaş arasındaki çocukların iletişim ve özerklik arasındaki ilişkiyle yüz yüze gelmesini sağlar.

Rutgers Yaratıcılık Yönteminde, Rozenberg üç temel yön ortaya çıkarır.

- 1) Plan, oyuna katılım, yaratıcılık, taklit ve tepki yeteneğini kullanma
- 2) Katılımcılar tarafından oluşturulan oyuncaklar, metinler, benzetmeler
- 3) Düzen duygusu yada en azından formal yapılanma, sınırlı yada belirgin yönlendirmeye davranışlar oluşumunu sağlar

Hayal Oyunlarında Örnek Alma ve Etkileri

Anneler aktif öğretmenlerdir ancak yöntemleri çocuğun seviyesine inmekten çok yol gösterici niteliğindedir (O'Connell, Bretherton). Çocuklar annelerinin verdiği önerileri, kafalarındaki plana ve kapasitelerine uygun olduğu sürece dikkate alırlar.

Çocuklar oyun oynarken günlük davranışlarından daha farklı davranırlar (Vygotsky). Bebekle oynanan oyun tekrarlandıkça bebeğin oyunla ilgili davranışları da gelişir. Bu konuda annenin yardımı ve yönlendirmesi de oldukça etkilidir. Çocuk ipuçlarıyla yeni davranışları öğrenene dek anne çocuğu yönlendirir. Annenin yardımları çocuğun yetenekleri ve oyunlarının gelişmesinde etkilidir.

Çocuklarda yaş ilerledikçe oyunun süresi ve derecesi artar. Annenin oyuna katıldığı zamanlarda ise oyunun seviyesi artar ve sembolik oyunlar 26. ayda annenin katılımıyla gelişir. Anne oyunu teşvik ettiğinde ve çocukla birlikte oynadığında oyunun seviyesi en üst düzeye ulaşır. Oyunun seviyesine ve süresine göre de konuşma gelişir.

Karışma derecesinde ilgilenilmesi gereken konu olan yaşın yanında çocuğun temel ihtiyaçlarının karşılanmış olması da ele alınmalıdır. Böylece çevresini araştırmaya daha istek duyar ve yönlendirmeyi kendisine karışma olarak algılar.

Annenin ya da bakıcının, çocuk üzerinde etkili olabilmesi için;

- 1) fiziksel ve psikolojik olarak kendini hazır hissetmesi,
- 2) zeka düzeyine göre öğretilmesi,
- 3) bakıcının çocukla iletişim kurmak için örnek olması,
- 4) çocuğun ihtiyaçlarına duyarlı olması gerekir.

Araştırmacılar, Rogers'ın teorisini çocuğun davranışları ve ebeveyn-çocuk ilişkisine uyarladılar. Elde edilen sonuçlar, Rogers'ın ailesi tarafından psikolojik güvenliği ve özgürlüğü sağlanan çocukların diğer çocuklara göre daha yaratıcı olduğu görüşünü destekliyor.

İlk ergenlik döneminde yaratıcı olan çocukların ilerde de yaratıcı ve başarılı birer yetişkin olacağı kesin olarak söylenemez ama kesin olan ise ebeveynlerin çocuklarına psikolojik özgürlük vermesinin ne kadar önemli olduğudur.

Güney Afrika'da ekonomik durumları kötü olan 116 çocukla yaptıkları araştırmada çocukların yaratıcı oyun davranışlarında, olumlu duygular, sosyal iletişim, paylaşma ve uyum konusunda oldukça iyi oldukları ortaya çıktı. Oyunla eğitilen çocukların konuşma yeteneği, rahatlığı, özgünlüğü, anlatıcılığı ve konuşma IQ'sunun arttığı görüldü.

Yaratıcılığı fazla olan büyük çocuklara küçüklüklerinde annelerinin öyküler anlattığı ya da onlarla birlikte oyunlar oynadığı görüldü.

Kaynaklar: Dorothy G. Singer-Jerome L. Singer, Çocuklarda yaratıcılığın gelişimi, Gendaş yayınları, 1998
Oktay, Ayla, "Kitle İletişim Araçlarının Okul Öncesi Dönemde Kullanılması", Ya-Pa 4 Okulöncesi eğitim ve yaygınlaştırılması semineri, Ya-Pa yayınları, İstanbul 1986
Mary J. Gander-Harry W. Gardiner'den çeviri, Prof. Dr. Ali Dönmez ve Prof. Dr. Bekir Onur, Çocuk ve Ergen Gelişimi, İmge Yayınları, 1993

K. Aydoğmuş-A.Baltaş-Ü. Davaslıgil-O. Güngörmüş-E. Konuk-Ü.Korkmazlar-Ö.Köknel-L. Navaro-A. Oktay-N. Razon-H.Yavuzer, Ana-Baba Okulu, Remzi Kitabevi Yayınları, 1993

Dr. B. Spock, Çocuk Bakımı ve Eğitimi, Bilgi Yayınevi, 1976

Haluk Yavuzer, Çocuk Psikolojisi, Remzi Kitabevi, İstanbul 1999

Kendimizi Sınavalım Yanıt Anahtarı

1. c Yanıtınız yanlış ise “Hayalî Oyunların Önemi” bölümünü yeniden gözden geçiriniz.
2. d Yanıtınız yanlış ise “Hayalî Oyunlarda Çocukların Sevdikleri Roller ve Etkinlikler” bölümünü yeniden gözden geçiriniz.
3. b Yanıtınız yanlış ise “Hayalî Oyunlarda Çocukların Sevdikleri Roller ve Etkinlikler” bölümünü yeniden gözden geçiriniz.
4. b Yanıtınız yanlış ise “Hayalî Oyunlarda Çocukların Sevdikleri Roller ve Etkinlikler” bölümünü yeniden gözden geçiriniz.
5. e Yanıtınız yanlış ise “Hayalî Oyun ile İlgili Terimler” bölümünü yeniden gözden geçiriniz.
6. a Yanıtınız yanlış ise “Hayalî Oyunların Önemi” bölümünü yeniden gözden geçiriniz.
7. c Yanıtınız yanlış ise “Hayalî Oyun ile İlgili Terimler” bölümünü yeniden gözden geçiriniz.
8. d Yanıtınız yanlış ise “Hayalî Oyunlarda Çocukların Sevdikleri Roller ve Etkinlikler” bölümünü yeniden gözden geçiriniz.
9. a Yanıtınız yanlış ise “Hayalî Oyun ile İlgili Terimler” bölümünü yeniden gözden geçiriniz.
10. d Yanıtınız yanlış ise “Hayalî Oyunlarda Çocukların Sevdikleri Roller ve Etkinlikler” bölümünü yeniden gözden geçiriniz.

Sıra Sizde Yanıt Anahtarı

Sıra Sizde 1

Düşsel oyunlar çocukların soyut düşünceler oluşturmalarını, yeni roller ve durumları denemelerini ve dili kullanmayı öğrenmelerini sağlayan türde oyunlardır. Bunların yanı sıra esnek bir düşünce tarzı geliştirmeleri, şimdi ve şu andaki yaşamın ötesini hayal edebilmeleri, hayal güçlerini geliştirebilmeleri, yeni kelimeler ve kelime bileşimlerini kullanabilmeleri, düşünceler, kavramlar ve hikâyeler yaratırken kelime ve sayıları kullanmaları açısından geliştirici rol oynar. Kovboyculuk, evcilik, hırsız-polis, korsancılık gibi belli rollerin benimsendiği ve her çocuğun kendi rolünü oynadığı türde oyunlar bu kapsam içerisinde yer alır.

Sıra Sizde 2

Drama, tiyatro sanatının en ilksel basamağını yani rol yapmanın, sahnede bir oyun oynamanın kökenini oluşturmaktadır. Çocuğun tüm tiyatrosal eylemleri, kısaca yaşama dair olan oyunları aslında birer küçük dramadır. Bu oyunlar, saklambaç ya da kovalamaca gibi kurallı oyunlar bile olabilir. Hele evcilik oyunu... Nasıl da hemen rollere girilir, kurallar konur ve başı, ortası, sonu belli olan bir tür sahneleme süreci başlar. Bu oyun süreçleri çocuk tarafından ciddiye alınır. Kuralları vardır ama bu kurallar çerçevesi içinde pek çok değişik, yaratıcı süreçler de işin içine girer. Demek ki kurallar içinde özgürlükler, özgürce düş kurmalar ve bunları oyun içinde yaşama geçirmeler söz konusudur.

Sıra Sizde 3

Bebekler, dolgu oyuncaklar, evcilik oyuncakları ve giysiler, dramatik oyun materyalleri olarak isimlendirdiğimiz grubu oluşturur. Bu oyuncaklar yoluyla çocuk, çevresindeki modelleri taklit etmeye ve böylece çevrelerindeki dünyayı tanımaya ve anlamaya başlayacaktır. Çocuk boyutlarına uygun eşyalar (ütü masası, bebek arabası, sandalye, masa vb.), takılar, şapkalar, çantalar vb. gerçek materyaller kullanarak çocuklar, onları bekleyen yaşama hazırlanma şansını da yakalarlar. Taklit oyun olarak isimlendirdiğimiz bu oyun yoluyla çocuk, yetişkin rollerini anlama ve olaylara farklı açılardan bakma şansını elde etmiş olur.

Sıra Sizde 4

Hayali Oyun ve malzemeleri aracılığıyla çocuklar, bir ya da birkaç karakter rolünü alarak duygusal duyarlılıklarını geliştirerek duygusal tepkilerini kontrol etmeyi, kendisi ve başkaları için sorumluluk almayı öğrenir, sorunlarından uzaklaşabilir, duygusal sorunlarını ortaya koyabilir.

Sıra Sizde 5

Çocuğun, bir nesneyi başka bir nesne gibi, bir olguyu başka bir olgu gibi düşünerek kurduğu oyunlara “düş gücü oyunları” denir. Çocuk, iki-üç yaşlarında kendi başına oynadığı bu tür oyunları, yaşı büyüdükçe arkadaş kümeleri içinde oynamaya başlar. Çocuk, eline geçirdiği nesnelerin aslına bakmadan, düş gücüne başvurur, bir nesneyi başka bir nesne gibi kullanabilir. Örneğin; bir sopayı “at” olarak, bir kutuyu “tencere” olarak kullanabilir. Kimi oyunlarda baba rolü oynar, anne olur, bebek olup bakılmak ister. Doktor olur hastalarına bakar. Öğretmen olur, öğrencilerine ders anlatır vb. Bu tür oyunlarda çocuk, yaşının ve boyunun küçüklüğünü düş gücüyle de olsa aşmış, güçsüzlüğünü yenmiş, özendigi büyüklerle boy ölçüşebilir duruma gelmiştir.

Yararlanılan ve Başvurulabilecek Kaynaklar

- Aral, Neriman. (2000). “Çocuk gelişim ve Oyuncak” **Çocuk Çocuk Dergisi**. 16, 25-26.
- Beardsley, Gill and Harnett, P. (1998). **Exploring Play in the Primary Classroom**, London: David Fulton Publishers.
- Beatty, Janice J. (1990). **Observing Development of the Young Child**, New York: Merrill Publishing Company.
- Bretherton, Inge. (1984). **Symbolic Play**, Orlando: Academic Press.
- Çağlayan, Dinçer. (2002). “Eğitici Oyun Materyalleri” **Çocuk Çocuk Dergisi**, 16. 28-29.
- Fein, Greta G. (1984). “The Self-Building Potential of Pretend Play,” Yawkey, T.D. and Pellegrini, A.D. (eds.) **Child’s Play: Developmental and Applied**, Hillsdale, New Jersey: Lawrence Erlbaum Associates.
- Herron, R. E. and Sutton-Smith, B. (1971). **Child’s Play**, New York: John Wiley and Sons.
- Lee, Catherine. (1990). **The Growth and Development of Children**, Essex: Longman Limited.
- Mann, Bruce L.(1984). “Effects of Realistic and Unrealistic Props on Symbolic Play,” Yawkey, T.D. and Pellegrini, A.D. (eds.) **Child’s Play: Developmental and Applied**. Hillsdale, New Jersey: Lawrence Erlbaum Associates.
- Manning, K. and Sharp, A. (1977). **Structuring Play in the Early Years at School**, London: Ward Lock Educational.
- Millar, S. (1968). **The Psychology of Play**, London: Penguin Books.
- Moyles, Janet R. (1994). (Ed.) **The Excellence of Play**, Buckingham: Open University Press.
- O’Hagan, Maureen and Smith, Maureen. (1999). **Early Years Child Care Education: Key Issues**, Edinburg: Bailliere Tindall.
- San, İnci.(2002) “Çocuk ve Drama.” **Çocuk Çocuk Dergisi**. 12, 31.
- Smilansky ve Shefatya. Aktaran: Neil Kitson, (1994). “Please Miss Alexander: Will you be the robber?”
- Moyles, Janet R. **The Excellence of Play**, Buckingham: Open University Press.
- Vardar, Berke. (1998). **Açıklamalı Dilbilim Terimleri Sözlüğü**, İstanbul: ABC Kitapevi.

Çocuk Eğitiminde Çeşitli Oyunlar, Açık Hava Oyun Alanlarında Oyun

6



Oyun hem fiziksel hem de duygusal anlamda çocuk için terapidir. Koşup oynayarak çocuk fiziksel enerjisini boşaltır ve kurduğu oyunlar aracılığıyla da duygusal gerilimini azaltır. Oyun yalnızca eğlenmek için yapılan bir etkinlik değil, çocuğun bir bütün olarak gelişiminin ayrılmaz bir parçasıdır.

Amaçlarımız

Bu üniteyi tamamladıktan sonra;

- 👁️ öğrenme açısından çocuk oyunlarının rolünü ve önemini açıklayabilecek,
- 👁️ sözlerle oyun, kurallarla oyun, kitaplar ve oyun, yazı ve oyun adı altında gerçekleşen oyun davranışlarını ayırtebilecek,
- 👁️ müzikle hareket ve oyun, kurallı oyunlar adı altında gerçekleşen oyun davranışlarını anlayabilecek,
- 👁️ hareketli oyunlar, macera oyunları adı altında gerçekleşen oyun davranışlarını açıklayabilecek,
- 👁️ açık hava oyun alanlarında hangi oyun malzemelerinin gerekli olduğunu nitelikli açık hava oyun alanlarında oyunun, çocuğun gelişimi ve öğrenimini sağlamak üzere nasıl düzenlenmesi gerektiğini açıklayabilecek bilgi ve beceriler kazanabileceksiniz.



Örnek Olay

Babarn ilk güneşli günleri görünmeye başlar başlamaz, Birsen Öğretmen yuva öğrencilerini farklı bir gözle izlemeye başladı. Sabaktan akşama kadar sınıf içinde yaptıkları çeşitli etkinliklere, ilginç ve yararlı oyunlara rağmen, öğrencilerinin gelişimlerinin bir yönden eksik kaldığı duygusunu yaşamaya başlamıştı. Koşup oynayabilecekleri temiz havaya, harekete belki de en çok ihtiyaçları olan bu gelişim döneminde onlara, gün boyu bu tür bir oyun olanağı sunamıyordu. Çocuklar, okul günü bitiminde servis araçları ile geç saatlerde evlerine dağıtılıyor, bu kez de evde kapalı kalıyorlardı.

Sınıf içinde sıkılmaya başladıkları açıkça görülebiliyordu. Özellikle büyük yaş grubundaki çocuklar birbirlerinin konuşmaları ile ara sıra da olsa alay eder olmuşlardı. Bu durumu ortamdan sıkılmalarına bağlıyordu. Havalar ısındıkça, çocuklardan da, “Öğretmenim bahçede oynayamaz mıyız?” soruları gelmeye başlamıştı. Bir kaç kez bahçeye çıkarmayı denedi, fakat sağa sola koşuşan çocukları kontrol etmekte güçlükler yaşadı. Açıkçası bahçede geçen zamanın da temiz havanın yararları dışında boşa geçen bir zaman olduğunu düşünüyordu. Bu nedenle de bahçede fazla zaman geçirmelerine izin vermiyordu. Çocukların anne babaları da aynı görüşte idiler.

Birsen Öğretmen, çocuklara açık havanın yararlarını sunarken, aynı zamanda her alanda öğrenmelerini en üst düzeyde sürdürmenin mümkün olup olamayacağını düşünmeye başladı.

Anahtar Kavramlar

- Açık Hava Oyunu
- Dil Becerileri
- Hareketli Oyun
- Kitap Köşesi
- Kitap ve Oyun
- Kurallı Oyun
- Kurallarla Oyun
- Macera Oyunu
- Müzik
- Spontan
- Yazı

İçindekiler

- OYUN TÜRLERİNE GENEL BAKIŞ
- SÖZLERLE OYUNLAR
- KURALLARLA OYUN
- KİTAPLAR VE OYUN
- YAZI VE OYUN
- MÜZİK VE HAREKET
- KURALLI OYUNLAR
- HAREKETLİ OYUNLAR
- MACERA OYUNLARI
- AÇIK HAVADA OYUN

OYUN TÜRLERİNE GENEL BAKIŞ

Oyunun, öğrenime olanak sağlayan bir taşıyıcı mekanizma, bir aracı ya da çok değerli bir öğrenim ortamı olduğunu öğrendiniz. Öğretmenin, çocukların gelişim ve öğrenmelerini oyun ortamında en üst düzeye nasıl çıkarabileceğini; çeşitli ve nitelikli oyun türlerine sınıf ortamında yer vererek ve bu oyun türleri için gerekli oyun malzemesi ile oyun araçlarını sağlayarak yapabileceğini öğrendiniz. Oyun türlerinin tümü hakkında bilgi sahibi olduğumuzda, çocukların gün boyu hangi oyun türleri ile daha çok ilgilendiğine, hangi türleri oynama olanakları bulunduğuna ilişkin bilinçli ve doğru gözlemler yapabiliriz. Böylece hiç oynama fırsatları bulamadıkları oyun türlerine planlama, düzenleme ve uygulama aşamalarında yer vermek ve eksik olan malzemeleri tamamlamak, etkileşimi sağlamak yoluyla oyunun gelişimine, bu yolla da çocukların tüm gelişim alanlarında ilerlemelerine yardımcı olabiliriz.

SÖZLERLE OYUNLAR

Bazı araştırmacılar çocukların konuşmayı öğrendikten sonra sözcükler ve dil yapıları ile de oyun oynamaya başladıklarını gözlemlemişlerdir. Moyses ve Garvey, Opie'nin yapmış olduğu araştırmalara dayanarak, çocukların sözcüklerle de oyun oynadıklarını ve bunu çok eğlenceli bulduklarını açıklamaktadırlar. Çocukların yeni edindiği her türlü konuşma sesleri ve dil becerilerinin onlar için potansiyel bir oyun kaynağı olabildiğine dikkat etmişlerdir. Dilin tüm alt organizasyonları olan fonoloji, gramer, anlam öğeleri yanında konuşma sesleri ve konuşma becerilerini kapsayan anlamlı sesler, seslerin süre ve şiddeti, konuşanlar arasındaki sıra dağılımı, konuşma eylemleri (amaçları) gibi dil ve konuşma alanına giren her türlü eylemin bu oyuna konu olabildiğini bildirmişlerdir. Garvey'in de belirttiği gibi, çocuk oyunları çerçevesi içinde bu konu hemen hiç araştırma konusu olmamış, yapılan bir kaç çalışma ise çok kapsamlı koleksiyonlar olup, anekdotlara veya gözlemlere dayanmaktadır. Bu çalışmalar iki ile altı yaş arasındaki çocukların bu alanda da oyun potansiyeli bulunduğunu göstermektedir.

Gerçekten de küçük çocukların bu dönemde zaman zaman sözcükleri neşeli bir tavırla ve bilerek farklı kullandıkları görülür. Yaşlıları, arkadaşları ile hep birlikte gülerek bunu bir oyun biçiminde sürdürdüklerini, kendi aralarında karşılıklı etkileşim içinde yeni sesler ya da kullanım biçimleri icat ederek güldüklerini ve eğlendiklerini gözlemlemek mümkün. **Sözlerle oyunlar** yoluyla, sözcüklerin sesleri, anlamları, konuşma dilinin kullanım türleri, bu yaş grubunun hep yeni keşfetmekte olduğu bir dünya. Bu yeni kazandığı beceriler çocuk için yine bir keşfetme, deneme ve üretme süreci içinde bir yaratıcılık kaynağı olarak karşımıza çıkıyor.

Çocukların yeni edindiği her türlü konuşma sesleri ve dil becerileri onlar için potansiyel bir oyun kaynağıdır.

Sözlerle oyun konuları:

- Konuşma sesleri
- Seslerin süresi
- Seslerin şiddeti
- Sıra alma
- Konuşma amaçları
- Dilin sesbilgisel öğeleri
- Gramer öğeleri
- Anlam öğeleri.

Çocuklar, **sözlerle oyunlar** yoluyla sözcüklerin seslerini, anlamlarını ve konuşma dilinin kullanım türlerini keşfeder.

Örneğin; "Masanın dört ayağı var." sözlerini duyan bir çocuk hemen ekliyor: "Ayakkabıları nerede?" ve herkes gülüyor.

ÖRNEK

Bu tür oyunun çoğunlukla o anda yaratıldığı, bir diğer anlatımla doğmaca olduğu, yetişkinler tarafından öğretilmediği ve prova edilmediği de belirtiliyor.

Garvey, bebeklerin konuşmayı öğrenmeden önceki dönemde, bebeğin anne ile ilk sesli agulamaları, bebeğin ilk sesli oyunları olarak kabul ediyor. Yine hecelerinin oluşturduğu biçim ve bürünsel özellikler, örneğin; tonlama ve vurgu da ilk dönem dil oyunları için bir malzeme oluşturuyor. Daha sonraları bebek hareketlenerek nesnelere oynamaya başladığında, bir oyuncuğu bir yere vururken, 'hımm'

sesi çıkarma, giderek daha sonraki oyunlara eşlik eden anlamsız hecelerin melodik bir biçimde bir nakarat içinde söylenmesine dönüşüyor. Daha ileri bir aşamada ise içinde bulunduğu dil kültürünün geleneksel olarak benimsediği, belli hayvanları ve belli eylemleri temsilen çıkarılan sesler geliyor.

ÖRNEK

Bunlara bilinen örnekler: 'zırn-zırn' telefon çalıyor; 'tak-tak-tak' kapı çalıyor; 'hav-hav' köpek havlıyor; 'bam-bam-bam' tabanca ile ateş ediyor, gibi.

İki çocuk arasında geçen bir dialog, yine çocukların konuşma ve gürültü sesleri ile yarattıkları sözlerle oyunlara örnek oluşturuyor:

Birinci Çocuk (hapşırır)	İkinci Çocuk	Üçüncü Çocuk
Hapşi, hapşi! Hapşi, hapşi! Ay!	Hey, hoşu, hoşu! (gülerek)	Hey! 'Hoşt, hoşt' dedi (gülerek).
(Hoşu, hoşu, hoşt, hoşt ve kışt, kışt sesleri arasında topluca gülüşmeler.....)		

Sözlerle oyun oynama, Moyles'e göre çocukların "anlamli olan" ile "anlamsız olan"ı anlamalarına ve ayırt etmelerine yardımcı olur. Sözcüklerde neyin anlamsız olduğunu anlayabilmek için önce neyin anlamlı olduğunu, bir diğeri ifade ile 'dilini sağ duymusu'nu tanımaları gerekmektedir. Bu ise dil ve bilişsel gelişimde Meek'e göre önemli bir aşamadır. Moyles, bazı araştırmaların, çocukların kendi sözcük dağarcıklarını bu tür yaratıcı bir biçimde kullanmalarının özendirilmesi gerektiğini, çünkü daha sonraki dil yeterlilikleri için bunun son derece önemli olduğunu anlatır. Bu nedenle de, çocukların sözcüklerle yaptıkları oyunlara izin verilmesini ve bu tür oyun olanaklarının sunulmasını önermektedir. Okullarda sözcüklerle ve dil ile yapılan sıkıcı çalışmalar yerine sözcüklerin eğlenceli olabildiğini, öğretmenlerin de komik dil yapılarını eğlenceli bulabildiğini çocuklara göstermekle, onlara bu konuda yaratıcı olma ve sözcüklerle deneyler yapma olanaklarını sunmuş olursunuz. Bu ise, dil hakkında ve konuşma ile anlamların iletilmesi konularında, çocuklarla konuşulacak pek çok konunun ilgi alanı olarak doğmasını sağlayacaktır.

Kuşkusuz konuşma; konuşma yoluyla düşünceleri ifade etme, rolleri paylaşma, oyun kurma ve oyunu yönlendirme gibi kullanımları ile hayali oyunun karmaşık eylemleri içinde de yer alarak oyunu yaratıyor ve geliştiriyor. Böylece temsil olayının ifadesinde önemli bir rol oynuyor. Bu bölümde sözü edilen **sözlerle oyun** ise çeşitli konuşma sesleri ve çevredeki gürültü sesleri de dahil olmak üzere, konuşma dilinin ve geleneksel iletişim kurallarının bilinen yapılarını bilinçli bir biçimde ve isteyerek ihlal etmek yoluyla girilen bir oyun türüdür. Bu açıdan incelendiğinde, çocukların dil ve iletişim alanını da bir kaynak, bir tür malzeme olarak kullanarak, yarattıkları oyun davranışlarını daha iyi anlamak, tanımak ve izlemek mümkün olur.

KURALLARLA OYUN

Oyun türleri arasında yer alabilecek ve daha az bilinen başka bir oyun türü de kurallar ile oynanan oyundur. Geleneksel bazı kuralları oyunsu bir tavır içinde ihlal etmek ya da sınırları sinamak, özellikle de kendi yaşlıları tarafından empoze edilmiş sınırları, kuralları çiğnemek yoluyla çocukların, kuralların kendisi ile oynadıkları da görülmektedir. Bu yolla çocuğun, kendi yetenekleri ve sınırlılıkları hakkın-

Çocukların kendi sözcük dağarcıklarını bu tür yaratıcı bir biçimde kullanmalarının özendirilmesi daha sonraki dil yeterlilikleri için önemlidir.

Geleneksel bazı kuralları oyunsu bir tavır içinde ihlal etmek ya da sınırları sinamak, özellikle de kendi yaşlıları tarafından empoze edilmiş sınırları, kuralları çiğnemek yoluyla çocukların, kuralların kendisi ile oynadıkları da görülmektedir.

da bilgi edindiği ve aynı zamanda da toplumun kurallarının bir sistem olarak doğası hakkında bilgi edindiği düşünülmektedir. Garvey'e göre, eğer gerek toplumun ve gerekse kişiliklerin kurallar tarafından şekil aldığı düşünülürse, kurallar ile oyun olarak adlandırılan bu tür bir oyuna ilişkin bir anlayış kazanmak, insan gelişimi alanındaki çalışmaların bir parçasını oluşturur.

KİTAPLAR VE OYUN

Kitaplar bakılmak ve okunmak içindir. Bu nedenle de, geleneksel anlamda oyuncak ve oyun malzemesi sayılmayıp, oyun türleri sınıflandırması içine alınmazlar. Ancak verdikleri bilgiler ve yaşamımızdaki yeri o denli önemlidir ki, her çağdaş çocuk eğitim kurumunda bulunan çocuk oyun alanı içinde, bir 'sessiz çalışmalar köşesi'ne ve bu köşede kitaplara ayrı bir yer verilmiştir.

Kitaplarda yer alan bilgiler, çocukların doğrudan yaşayarak edindiği "ilk el deneyimler" değil de, başka kişilerin deneyimlerinin aktarımı olması nedeniyle "**ikinci el**" deneyimler olarak kabul edilmektedir. Çocukların doğrudan yaşayarak bilgi edinmeleri öncelikle tercih edilir. Ancak, kitaplarda çeşitli insanlar, ülkeler, hayvanlar, bitkiler, nesnelere, olaylar hakkında pek çok bilgi yazılı ve görsel olarak yer alır. Küçük çocukların erken yaşlarında bunların tümü ile doğrudan karşılaşması ve yaşaması da olası değildir. Oysa resimli kitaplar yoluyla bunlarla karşılaştıkları gibi, pek çok sosyal davranışı da hikayeler yoluyla kazanabilmektedirler. Bu nedenle de kitaplara, küçük çocuklara uygun olarak ve doğru seçilmek koşulu ile oyun salonunun bir köşesinde yer verilir. Ancak satın alınmadan önce, bu kitapların, gerek resimlerin çizimi ve anlamlılığı, gerekse içeriğin ve öykünün çocuklara uygunluğu bakımından çok iyi incelenmesi gerekir.

İkinci el deneyimler:

Bilginin, doğrudan yaşantılar yoluyla değil de başka kişilerin deneyimlerinin yazılı veya sözlü olarak aktarılması ile elde edilmesi.

Çocuklara okulöncesi dönemden başlayarak kitaplara bakma, kitap okuma, bilgiyi araştırıp bulma davranışlarını, çocukları sıkmadan ve zorlamadan nasıl kazandırabiliriz?



SIRA SİZDE

Oyun için ayrılan zamanların bir bölümünde oyun odasının bu köşesinde, çocuklarla iyi anlaşan ve onlara kitap okumaktan hoşlanan bir yetişkinin bulunmasında yarar vardır.

Oyun için ayrılan zamanların hiç değilse bir bölümünde oyun odasının bu köşesinde, çocuklarla iyi anlaşan ve onlara kitap okumaktan hoşlanan bir yetişkinin bulunmasında yarar vardır. Eğer iyi ilişkiler kurdukları bir yetişkinin bu köşede durduğunu görürlerse, çocuklar kitaplara bakmak isteyecekler ve zaman zaman da bu köşede vakit geçirmek isteyeceklerdir. Bu onların seçimi ile olmalıdır; eğer çocuk isterse, yetişkin çocuğun istediği kitabı ona okuyabilir ya da resimlere birlikte bakabilirler.

Başka bir oyun köşesinde oynayan çocuklar da, örneğin; yapı oyunlarında bir kulenin inşaatı ile uğraşıyorlar ve öğretmen de onlara yeni bir bakış açısı sunmak istiyorsa, bu konuda resimler içeren bir kaynak kitabın kitap köşesinde bulunabileceğini önererek, onları kitaplara yönlendirebilir. Böylece çocuklara, sorunları çözmek üzere yazılı ve görsel kaynaklara başvurma konusunda deneyim kazandırır. Çocukların okumayı sevmeleri, bilgi arayışında bulunmaları ve bu amaçla kitaplara başvurmaları gibi alışkanlıkları kazanmaları, onlara ancak bu tür yaşantılar sunmak yoluyla mümkün olur.

Çocukların okumayı sevmeleri, bilgi arayışında bulunmaları ve bu amaçla kitaplara başvurmaları gibi alışkanlıkları kazanmaları, onlara ancak bu tür yaşantılar sunmak yoluyla mümkün olur.

Kitap Köşesi İçin Gerekli Kitap ve Kitaplık Türleri

Kitap köşesi için gerekli kitapları bir kaç tür içinde gruplayarak incelemek ve almakta yarar vardır. Kitap köşesi için;

- yalnızca resimlerine bakılan, yazısız kitaplar,
- resimlerine bakılan ve yazılarını bir yetişkinin okuduğu kitaplar,

- okumayı yeni öğrenen çocuklar için yazılmış kitaplar,
- çocuklar için masal kitapları,
- çocuklar için tekerlemeler içeren kitaplar,
- kaynak kitapları,
- okumayı öğrenen çocukların okuyabilmesi için yazılmış kitaplar,
- çizgi romanlar, çizgi resimli öyküler,
- kitap sergi panosu,
- kitap dolabı,
- oturup okumak için elverişli koltuk, masa, sandalye ya da yer minderleri de gerekir.

Kitapları oyun odasında oyun sırasında bulundurmak ve diğer zamanlarda da muhafaza edebilmek için Resim 6.1'de görülen türde bir raflı dolap kullanılabilir. Kullanılmayan, denetimsiz kalan zamanlar için de tekerlekleri yardımıyla katlanarak kilitli bir dolap görevini yapabilir. Oyun odasında yer verilen kitap köşesinde bu kitapları ayrıca sergilemek üzere, bir "kitap sergi panosu" (Resim 6.2) gerekli olacaktır. Böylece, kitapların kapaklarındaki resimleri ve konularını çocuklar görecek ve ilgilerini çekecek; çocukların seçme olanakları olacaktır.

Resim 6.1

*Kitap Köşesi İçin
Katlanır Kitap
Dolabı*

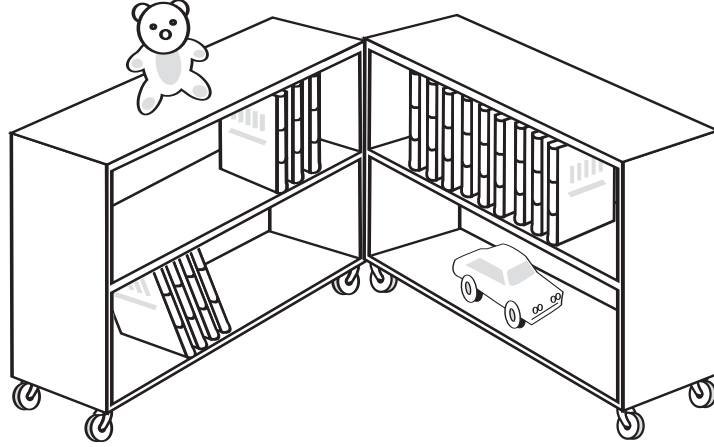

Resim 6.2

*Kitap Köşesi İçin
Kitapların
Sergilendiği İnce
Raflı Sergi Ünitesi*

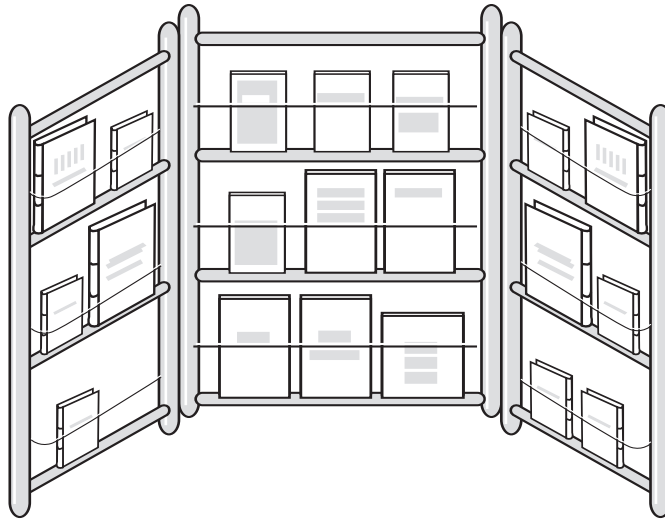

YAZI VE OYUN

On yıl önce oyun ve yazı yazmayı birlikte öğretmek düşünülemezken, bu konuya son yıllarda yeni bir bakış açısı gelmiştir. Çocuk oyunlarında geçmiş uygulamalarda yazıya yer verilmezken, güncel uygulamalarda giderek daha çok karşılaşılmaktadır. Daha eski uygulamalarda oyun, oyun olarak oynanırdı; yazı ise ayrı bir çalışma idi ve ders programına göre ayrı bir zamanda yapılırdı. Bu değişimi anlamak için oyunun öğrenme bakımından önemi, çocukların nasıl öğrendiği sorularını yanıtlamak gerek. Ayrıca, “Yazı nedir?” ve “Çocukların yazı yazmasından, biz eğitimciler olarak ne anlıyoruz?” daha doğru bir ifade ile, “Eğitimciler olarak çocukların yazı yazmayı öğrenmeleri ile biz ne tür bir öğrenmeyi kastediyoruz?” sorularının sorulması ve çağdaş öğretilere göre yanıtlanması gerekmektedir. Bu kitabın ünitelerinde oyun, çocuklar ve öğrenme konularına yer verilmiştir. Oyunun, çocuklarda öğrenme bakımından önemi anlaşıldığı ölçüde, çocuklara bu tür fırsatların daha çok verildiği gözlenecektir.

Çocuklar sosyodramatik oyunlar oynarken, yarattıkları hayalî olay ve rollerin dağılımı gibi oyunun senaryosunu, konuşmaları yoluyla oluşturmaktadırlar.

ÖRNEK

*Örneğin; bakkal dükkanı olarak düzenlenmiş bir oyun köşesinde biri satıcı, diğ-
leri ise alışverişe gelen anne ve çocuğu olabilir:*

Ben satıcıyım, bu tarafa siz gelemezsiniz o tarafta durun.”

Anne yanındaki çocuğa dönerek, “Sana süt alalım mı?” Satıcıya sorar: “Süt kaç para?” “Acıkmış biraz çabuk olun, okula geç kalıyor.” Para alışverişi ile süt alınır. Çocuk sütü (boş bardak) içer. Daha sonra bakkal dükkanındaki diğer malzemeler incelenerek, konuşmalar devam eder.

Oyun, başından sonuna kadar gözlemlendiğinde çocukların şunları yaptığını görebilirsiniz: Olayın geçeceği ortam düzeni yapılmıştır, karakterlere rolleri verilmiştir, bu roller sözler ve eylemlerle, ayrıca diğer sembolik malzemelerle canlandırılmıştır. Diğer bir ifade ile, oyunun senaryosu, bir kompozisyon olarak oluşturulmuştur. Çocuk eğitimcileri, yazı yazma işleminin de benzer bir biçimde kompozisyon oluşturmak olduğunu vurguluyorlar. Bu noktadan bakıldığında, sosyodramatik oyun da olayları hayallerinde yaratan ve sözlü olarak, konuşma yoluyla canlandıran çocuklar, aslında bir anlamda bir öykü yaratmaktadırlar. Bu öykünün bir girişi, olay bölümü (gelişme) ve bitişi (sonuç) bulunmaktadır. Bazı oyunlarda ise olayın içinde gerçekten de yazı gerekli olur.

Sosyodramatik oyunda olayları hayallerinde yaratan ve sözlü olarak, konuşma yoluyla canlandıran çocuklar, aslında bir anlamda bir öykü yaratmaktadırlar.

ÖRNEK

Okulculuk oyunu oynayan çocukların öğretmen ve öğrenci olduklarında, ödev olarak yazı verilmesi gibi.

*Doktorculuk oyununda hasta çocuğu muayene etmesi için annenin doktor çağır-
dığında, doktorun reçete yazması gibi.*

Evcilik oyununda annenin çarşıya gitmeden önce alışveriş listesi yapması gibi.

*Lokanta oyunu oynayan çocukların garsona sipariş vermeleri, garsonun not al-
ması ve besap getirmesi gibi.*

Hayal güçlerini oyun içinde kullanırken yazının da bu düşünceleri ifade ve iletmede işe yaradığını küçük çocuklar en güzel bu ortamlarda anlayabilir.

Çocuk, bir yetişkin tarafından zorlanmadan spontan olarak kendi düşüncelerini yazmakta olduğundan; ne yazmak istediğine kendisi karar verdiğinden, yazı yazma eylemini oyun kadar işlevsel ve eğlenceli görecektir.

Bu oyunları desteklemek ve çocuklara oyunlarında yazılı malzemeyi de kullanabilmelerine fırsat vermek üzere hayali oyun alanında kalemler ve kağıtlar bulundurulabilir. Böylece çocuklar oyunları sırasında, hesap faturaları, kasa fişleri, doktor reçeteleri, sinema ve tiyatro biletleri, bir yakına mektup, alışveriş listelerini oyunun akışı içinde ve spontan bir biçimde oluşturabilirler. Dört, beş yaşlarındaki çocuklara bu fırsatlar verildiğinde Resim 6.3 ve 6.4'de görüldüğü türde denemeler yapma fırsatlarını bulurlar. Çocuklar oyun içinde yazı yazmayı denediklerinde, birbirlerine yardım edebilirler, ya da öğretmene nasıl yazıldığını sorarak yardım alabilirler. Hayal güçlerini oyun içinde kullanırken yazının da bu düşünceleri ifade ve iletmede belirli bir işe yaradığını küçük çocuklar en güzel bu ortamlarda anlayabilir. Daha önemlisi, çocuk, bir yetişkin tarafından zorlanmadan spontan olarak kendi düşüncelerini yazmakta olduğundan; ne yazmak istediğine kendisi karar verdiğinden, yazı yazma eylemini oyun kadar işlevsel ve eğlenceli görecektir. Bu ise, “yazmaktan korkmayan, yazma yeteneğinin gelişimine fırsat bulan çocuklar yetiştirmek” anlamına gelir.

SIRA SİZDE

2

Çocuklarda yazma becerisi ne zaman gelişmeye başlar?

Resim 6.3

Çocukların Oyun İçindeki Yazı Denemeleri

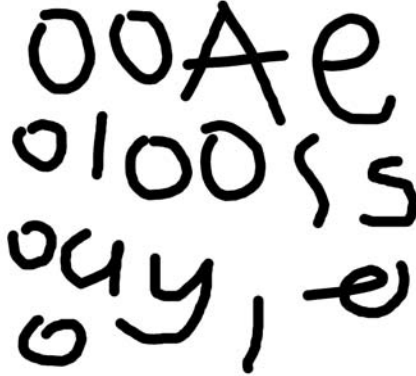

Resim 6.4

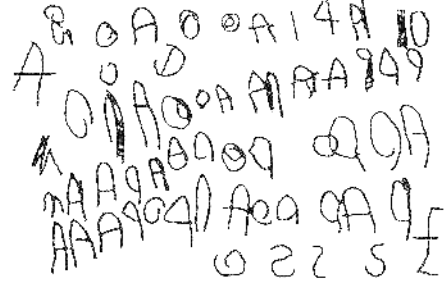

Kuşkusuz bu karalamalar zaman içinde çocuklara yeterli fırsatlar verildiğinde ve ilgili yaşantılarla desteklendiğinde daha fazla bilinen yazı karakterlerine dönüşecektir.

SIRA SİZDE

3

Çocuk oyunları içinde bilgisayarın yararları ve zararları nelerdir?

Her çocuğun kendi iç ritmi vardır ve bir başkasının yarattığı bir ritmi tekrarlamadan önce kendi doğasındaki ritmini yaşayabilmelidir.

MÜZİK VE HAREKET

Çocuklar kendiliklerinden, içlerinden geldiği gibi oyun oynarken, oyun içindeki hareketlerine bazen belli bir ritim de katarlar. Konunun uzmanlarına göre, her çocuğun kendi iç ritmi vardır ve bir başkasının yarattığı bir ritmi tekrarlamadan önce kendi doğasındaki ritmini yaşayabilmelidir. Eğer çocuğa kendi ritmini yaşamak, yaratmak, bunu mırıldanmak için yeterli fırsatlar tanınırsa, daha sonraları başkalarının ritimlerine de uyum sağlama yeteneğini geliştirebilecektir.

Çocukların doğal, spontan oyunlarını gözlemlediğinizde, onlardaki bu ritim duygusunu sezmek mümkündür. Su oyunu oynayan bir çocuk elindeki kayığı suyun üzerinde ileri geri yüzdürürken, kimi zaman kendini içinden gelen bir ritme kaptırmıştır; onu gözlerken bu ritmi hissedebilirsiniz. Belki bu ritme eşlik eden ba-

zı sesler de çıkarıyor olabilir. Çamur oyunları masasındaki bir başka çocuk, oynadığı seramik çamurunu yoğururken masaya çarpmakta, yanındaki arkadaşı da onun ritmini tekrar etmektedir. Az sonra birinci çocuk ritmi değiştirerek arkadaşının da onu izlemesini ister ve kendilerini bir ritim oyunu içinde bulabilirler. Evcilik köşesindeki bir başka çocuk ise anne olmuş, kollarında uyutmaya çalıştığı oyuncak bebeğini kendi ritmi içinde sallamaktadır.

Okulöncesi dönem çocuklarının da müzik, hareket ve dans içinde yer alan ritmin desenini ve aradaki farkı tanımları beklenir.

ÖRNEK

Örneğin; sesleri dikkatle dinleyerek, nasıl yüksek ses ile daha alçak ses; bızlı ve yavaş ses; uzun ve kısa süre ve tiz perde ile bas perdede çalmabildiklerini oyun içinde çeşitli aletlerle oynayarak araştırıp, keşfedebilirler.

Çocuklar ritim ve tempoda yapılan değişikliklerden hoşlanırlar. Kendileri de salt dinlemek yanında, seslerin ritim ve tempo düzeninde değişiklikler yapmaktan hoşlanırlar. Bu amaçla, darbeli vuruş (perkasyon) aletleri kullanabilirler. Oyun oynarken de kendi yarattıkları sözcüklerle ve melodi ile bir anlamda müzik yapmaktan, şarkı söylemekten hoşlanırlar. Aynı şey dans için de geçerlidir.

ÖRNEK

Örneğin; bir çocuk evcilik köşesinde giysileri denerken ve bayalinde birisini canlandırırken, üzerindeki uçuşan kumaş parçası ya da tülün etkisi ile kendi etrafında dönerken, içinden gelen bir ritme göre onu iki yana hafifçe sallanırken bulabilirsiniz.

O anda çocuk kendi bedeni ile bir ritim ve hareket yaratmakta, denemeler yapmaktadır. Çocuklara bu tür pek çok fırsatlar sağladıktan sonra, onlara basit danslar gösterebilirsiniz.

Çocuklara keşfetme fırsatları tanıyarak yaratıcı dans çalışmaları nasıl yapılır?

4

SIRA SİZDE

Çocuk eğitimi konusundaki uzmanların ortak görüşü, çocuklara önce kendi yaratıcılıklarını ortaya koyabilme, kendi yarattıklarını yaşama fırsatlarını sağlamak yönündedir. Eğer bunun aksi yapılır ve önce dans öğretimine girilirse, çocukların kendilerini müzik, ritim ve hareket yoluyla ifade özgürlüklerinin ve yaratıcılıklarının sınırlanacağı düşünülmektedir.

Çocuklara önce, kendi yaratıcılıklarını ortaya koyabilme, kendi yarattıklarını yaşama fırsatlarını sağlamak gerekir.

Çocuklarla müzikli hikaye çalışmaları yapılabilir mi?

5

SIRA SİZDE

Müzik Köşesi İçin Gerekli Ritim ve Müzik Alet ve Malzemeleri

- Davul ve davula benzer yapılmış ritim ve müzik aletleri (Resim 6.5).
- Tef, zil ve benzeri türde yapılmış ritim ve müzik aletleri (Resim 6.6).
- Şişelerin içine konan çeşitli malzemelerle yapılmış ritim ve müzik aletleri (Resim 6.7).
- Darbeli vuruş (perkasyon) aletleri.
- Madeni ve tahta kaşıklar.

Bu aletler, çocukların spontan olarak kullanabilmeleri bakımından tercih edilir.

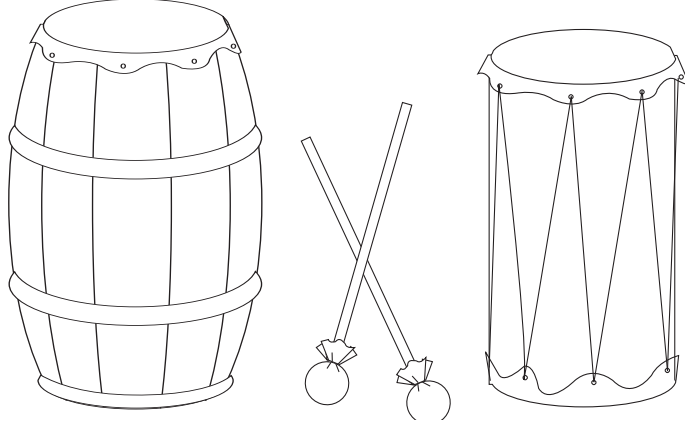
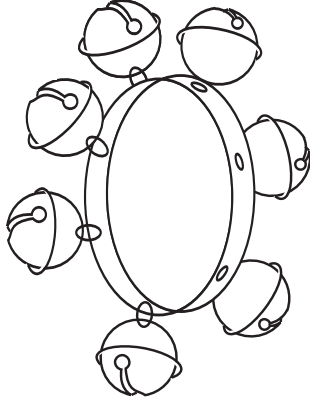
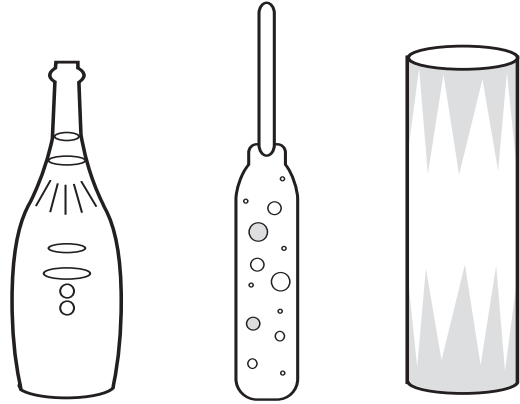
Resim 6.5*Müzik ve Ritim Aletleri***Resim 6.6***Ritim Aletleri***Resim 6.7**

KURALLI OYUNLAR

Kurallı oyunlar, toplumun kültürü içinde bir kuşaktan diğerine aktarılmış geleneksel oyunları, organize oyunları, dama, satranç gibi kuralları olan masa oyunları ile yine belirli kuralları olan sportif oyunları kapsar. Bebeklerle oynanan “Ceee, seni gördüm...” türü oyunlardan başlayarak daha karmaşık türde ve geniş alanda oynanan ‘hırsız ile polis’ gibi, ‘menekşe, gönlüm sende’ gibi geleneksel oyunlar da bu tür içinde yer alır. Birçok kurallı oyun yarışmacı bir nitelik taşıyarak, oyun sonunda kazanan ve kaybedeni belirler. Birçok yazar gibi Çamlıyer de çocukların; “Toplumsal yaşamın gereği olan paylaşma, hoş görme, kabullenme, mücadele etme gibi özellikleri çocuk yaşta kazanmalarının uyumlu bir toplum açısından önemli” olduğunu belirtmiştir. İlkokul çağındaki çocuklar bu tür oyunlara ilgi duyarlar ve oyun içinde bu davranışları toplumsal değerlere uygun biçimlerde taşımayı öğrenirler.

Bazı yazarlar, kurallı oyunların bir bölümü için “eğitsel oyunlar” terimini kullanmıştır. Kurallı oyunlar kapsamına giren eğitsel oyunları Çamlıyer; “Eğitsel oyunlar, planlanmış beden eğitim dersleri veya sportif antrenmanlarda sıkça başvurulan etkinliklerdir.” şeklinde açıklamıştır. Hareket eğitimi dersleri kapsamı içine alınan kurallı fiziksel hareketlere dayalı bu tür oyunlar, organize edilmiş oyun ve spor türü etkinlikler olup, bazı özellikleri aşağıda gösterilmiştir:

- Etkinliğin zamanı, yeri ve kuralları belirlenmiştir.
- Etkinliklerde birey, diğer bir birey veya bir engele karşı üstünlüğünü ortaya koyma olanağı bulabilmektedir.
- Etkinliklerde bireye; mükemmele ulaşma, sağlık kazanma ve zevk alabilme gibi olanaklar sunulmuştur.
- Bireylere, yetenekleri ve kapasitelerini adil bir yarışma ortamı içinde diğer bireylerle kıyaslama olanağı tanınmıştır.

Görüldüğü gibi bu oyunların gerçekten de belirlenmiş ve değiştirilmeye açık olmayan kuralları bulunmaktadır. Bu yönü ile kurallı oyunlar, oyun türleri ünitele-ri içinde verilen diğer çocuk oyunlarından ayrılmaktadır. Kurallı oyunların kendine özgü, önceden belirlenmiş kuralları olduğundan ve yalnızca bu kurallar çerçevesi içinde oynandığından, bu nedenle de esnekliğe ve yaratıcılığa izin vermediğinden, kimi erken dönem çocuk eğitimcileri bu tür oyunları gerçek anlamda 'çocuk oyunu' olarak kabul etmemektedir. İngilizce'de 'play' ve 'game' şeklinde iki ayrı sözcükle ifade edilmesine karşın, Türkçe'de her iki tür de oyun sözcüğü ile anılmakta ve bu da anlam kargaşasına yol açabilmektedir. Bu kitapta yer verilmiş olan oyun türlerini okuyanlar, kurallı oyunların diğer oyun türlerinden bu özellikleri bakımından farklılaştığını görebilir. Üç ünite içinde sözü edilen tüm oyunlarda çocuklar kendi kurallarını koymakta ve bu anlamda özgür ve esnek kalmaktadırlar. Bu farkı kavramak, çocukların gelişim ve öğrenmeleri için gerekli olan oyun türlerini tüm çeşitliliği ile çocuklara sunmak bakımından önem kazanmaktadır.

Kurallı oyunlar için başka neler söylenebilir?

HAREKETLİ OYUNLAR

Çocuklar için hareketli (fiziksel) oyunlara hem içeride kapalı alanlarda, hem de dışarıda açık hava oyun alanlarında yer verilebilir. Çağdaş çocuk eğitimcileri, 'hareket' ile 'fiziksel gelişim' kavramlarını birbirinden ayırmaktadırlar. Bu eğitimcilere göre **hareket**, çocukların yaparak öğrenmeyi gerçekleştirdikleri bir öğrenme ortamıdır. Fiziksel gelişim ise çocuk gelişiminin hedeflendiği alanlardan yalnızca biridir. Hareket sözcüğü ile kastedilen, yürümektir; başka bir çocuk ile oynamaktır; bloklarla ya da oyun tuğlalarıyla oynamaktır; bebeğini yıkamaktır. Bu nedenle de fiziksel gelişimden daha fazlasına yol açmaktadır. Bu anlamda hareket, fiziksel etkinliğe yol açtığı gibi, yapıcı oyun ya da yaratıcı oyunu oluşturuyor olabilir.

Hareket etmenin, çocuğun yaşamında önemli bir yeri ve öğretici değeri vardır. Çocuk için en doğal öğrenme yöntemi, elleri, kolları, ayakları, özetle tüm bedeni ile hareket ederek yaşadıklarını duyumsamak ve duyularıyla algılamaktır. Bir çocuğun kendine saygısı, benlik duygusu, güveni ve bilişsel becerilerine ilişkin bilgi edinmek isteyen bir araştırmacı, bunu en iyi o çocuğun bedenini nasıl hareket ettirdiği ve nasıl kullandığını gözlemleyerek yapabilir. Koltuğun üstüne tırmanmaya çalışan çocuk, sonunda bunu başardığında ve etrafına mutlu bir çehre ile baktığında, gözlerinde zafer pırıltılarını ve kazanılmış kendine güveni görebiliriz. Şimdi yeni kazanılacak zaferler için hazırdır, yeni denemelere girişecektir. Kendi bedenini birbirinden farklı biçimlerde kullanmayı denemekte ve öğrenmektedir. Çocuk kendi kendine yapabileceklerini araştırma, keşfetme fırsatlarını ve özgürlüğünü bulabildiğinde, neleri yapabileceğini anlamaya, bilmeye başlar. Bu yolla kendisine saygısı gelişir. Bu anlamda hareket, fiziksel etkinliğe yol açtığı gibi, hayalî oyun ya da yaratıcı oyunu oluşturuyor ve diğer alanlarda da gelişime yol açıyor olabilmektedir. Bu nedenle okulöncesi kurumlarda çocuklara hareketli oyunlar oynama fırsat-



SIRA SİZDE

Hareket, çocukların yaparak öğrenmeyi gerçekleştirdikleri bir öğrenme ortamıdır.

Çocuk için en doğal öğrenme yöntemi, elleri, kolları, ayakları, özetle tüm bedeni ile hareket ederek yaşadıklarını duyumsamak ve duyularıyla algılamaktır.

Çocuk kendi kendine yapabileceklerini araştırma, keşfetme fırsatlarını ve özgürlüğünü bulabildiğinde, neleri yapabileceğini anlamaya, bilmeye başlar. Bu yolla kendisine saygısı gelişir.

ları ve alanları sağlanmalıdır. Okulöncesi dönemde özellikle küçük yaş gruplarında iyi bir hareketli etkinlikler programının, yarışmacılık unsuru taşımayan etkinliklerden oluşturulması önerilmektedir. Ancak, çocukların yaşları büyüdükçe, rekabet ve güç gösterişine dayalı yarışmacı oyunlara ilgileri artar. Bu tür oyunlara ilişkin bilgiler ise bu kitabın hareket eğitimi bölümünde verilmiştir.

Çocuklar okulöncesi dönemde oyun içinde koşma, zıplama, atlama, kovalama, atma, yakalama, tırmanma, yerde emekleme, yuvarlanma, dengede durma, kayma, kazma, itme ve çekme, dans gibi hareketleri yapabilirler. Temelde bu dönemde küçük çocukların, hem hareketli olmalarına olanak vermek isteriz; hem de içinde yarışmacılık unsuru taşımayan hareketleri yapmalarını isteriz.

ÖRNEK

Çocuğun bir kütüğün üzerinden atlaması, bir denge tahtası üzerinde yürütmesi, bir ipe tırmanması, oyun sırasında bir büyük kutuyu itiyor olması, onun isteği ve düşüncesi ile seçilmiş olarak oyun içinde yer alan hareketlerdir ve hareketli oyunlar kapsamına girer.

Çocuk bu oyun malzemeleri ile etkileşimde bulunurken, bedenini farklı biçimlerde ve farklı amaçlar için kullanabileceğini keşfeder. Oyun içinde bir kutuyu ya da bir el arabasını iterken veya çekerken, enerjisini tüm gücüyle bu işe koşturmaktadır.

ÖRNEK

Çocuk, hayalindeki bir olayı oyun içinde canlandırırken, bir tahta üzerinde emekleyerek ilerleyebilir, daha sonra başka bir amaçla üzerinden atlayabilir. Başka bir zaman ise tahtanın üzerinde yuvarlanabilir. Böylece hayal gücü ve yaratıcılığı yanında, hem küçük kasları hem büyük kasları da çalışmaktadır.

Çocuk bu tür hareketler yaptıkça koordinasyon becerileri gelişir, dengesini daha iyi kurar. Sevdiği bu işleri oyun içinde yaparken, her seferinde birazcık daha ve birazcık daha çoğunu yapmaya çaba göstermekte, böylece gücünü geliştirmekte, arttırmaktadır. Her çocuk, kendi gelişim ve beceri düzeyine uygun olarak aynı malzemeyi farklı biçimlerde ya da farklı güç uygulayarak kullanabilmekte ve aynı zevinci ve başarıma duygusunu yaşayabilmektedir.

Fotoğraf 6.1

Çocuklar hareketli oyunları çok sever.



Yaşları biraz daha büyük çocuklara fiziksel gelişimi sağlayıcı hareketli oyunlar ve hareket öğretimi söz konusu olduğunda, beden eğitimcileri bu hareketleri şu isimler altında gruplamaktadırlar: sportif oyunlar, dans ve benzeri etkinlikler, cimnastik, atletizm, yüzme ve diğer su aktiviteleri, kurallı oyunlar ve macera oyunları. Oyunların ve diğer etkinliklerin çeşitli alanlarda gerçekleşiyor olması, farklı özellikler barındırıyor olmalarını ve farklı türde öğrenme yaşantıları sunmalarını sağlamaktadır. Biraz daha büyük yaş çocuklarını hedefleyen sportif oyunlar, öğrencilere oyunda hasmını yenmek için gerekecek becerilerin, taktiklerin ve stratejilerin kullanılmasına olanak veren yarışmacı ve aynı zamanda iş birliğine dayalı durumları yaşamasına, bu konuda deneyimler ka-

zanmasına yardımcı olmaktadır. Dans türü etkinlikler ile cimnastik etkinlikleri bedeni çalıştırma üzerine odaklanmakta ve bedensel hareketlerin kontrol ve yönetimi ile ilgili olmaktadır. Dans türü etkinlikler, hareketlerin artistik ve kendini ifade yönüne ağırlık verirken, cimnastik hareketleri güçlük derecesi giderek artan bir biçimde bedeni kontrol etmeye önem vermektedir.

Hareket eğitiminin çocuklara kazandırdıklarını kısaca nasıl özetleyebilirsiniz?



SIRA SİZDE

7

Hareketli Oyunlar İçin Gerekli Malzeme, Araç ve Oyuncaklar

Sınıfta hareketli oyunlara yer ayırdıktan sonra, çocuklara ilham verecek ve oyunu kendi kendilerine ya da arkadaşları ile birlikte gerçekleştirmelerine, ayrıca geliştirmelerine yardımcı olacak malzeme ve olanakların sağlanması gerekecektir. Bu malzemeler aşağıda verilmiş olup, genel olarak bulundurulacak malzemelerdir.

- Bu hareketleri yapabilecekleri kadar geniş ve sınırları güvenli alanlar.
- Güvenli zemin.
- Bisikletler, üç tekerlekli bisikletler.
- Toplar, ip atlamak için ipler.
- İtmek ve çekmek için el arabaları, vagonlar, farklı boyutlarda taşıt oyununa elveren eşyalar. Küçük çocuklar için yapılan tekerlekli el arabaları hem itip, hem çekebileceği ve fiziksel etkinliğe olanak veren araçlardır. Bu arabaları, aynı zamanda hayali oyunlarında kullanmak isteyebilirler (Resim 6.8; bir önceki ünite: Resim 5.10).
- Büyük, içi boş, çeşitli boylarda ve iç içe konabilen kutular ve bloklar. Bu tür malzemeler içerideki oyun alanlarında çok yer kapladıkları için genelde kullanılmazlar, ancak açık hava alanları için çeşitli amaçlarla kullanılabilirler. Bu nedenle de yaratıcı oyunlara elverişlidir. Ayrıca üzerinden atlayabilir, içiçe koyarak oynayabilirler, bir şey yapmak üzere taşıyabilirler. Çocuklar hayali oyunlarında bu kutuları kullanmak isteyebilirler çünkü büyük olmaları nedeniyle çok çabuk ve ilginç yapılar inşa edebilirler.

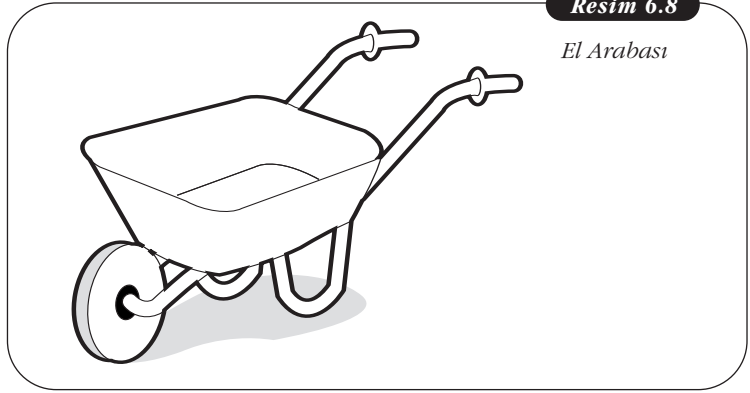

Resim 6.8

El Arabası

MACERA OYUNLARI

Tanıdık olmayan engelleri aşmak ya da bilinenin dışındaki duyguları deneyimlemekle **macera duygusunu** yaşamış oluyoruz. Çevremiz ne denli güvenli, tek tip, özellikle de küçük çocuklar için sınırlandırılmış hale gelirse o ölçüde doğal fiziksel engeller bulunma olasılığı azalır. Oysa, uzmanlara göre çocuklar, **cesaret** adı verilen güçlüklerle yüzleşmek ve güçlükleri aşmak yetenek ve becerilerini erken bir yaşta ancak onlara bu tür fırsatlar verilirse geliştirebiliyorlar. Bunu en güvenli bir biçimde geliştirebilmenin yolu ise küçük ve fazla zararlı olmayan engelleri aşma deneyimlerini yaşamalarına fırsat vermektir. Bu nedenle gerçek yaşam içinde uygulanan doğa ile içiçe yaşamak ve engellerle baş etmek, bu amaca yönelik en uygun fırsatları vermektedir.

Macera duygusu, tanıdık olmayan engelleri aşmak ya da bilinenin dışındaki duyguları deneyimlemekle yaşanır.

Çocuklara, **cesaret** adı verilen, güçlüklerle yüzleşmek ve güçlükleri aşmak yetenek ve becerilerini geliştirebilmeleri için, küçük ve fazla zararlı olmayan engelleri aşma fırsatları verilmelidir.

ÖRNEK

Doğada tırmanacak ağaçlar vardır; üzerine tırmanıp aşılacak bahçe kapıları vardır; saklambaç oynanacak ağaçlık alan vardır; karşı kıyıya düşmeden geçmek için taşların üzerine basa basa geçilecek küçük akarsular vardır; tırmanıp, tırmanırken kayıp tekrar tırmanılacak küçük tepecikler vardır (Resim 6.9); keşfedilmeyi bekleyen küçük patika yollar vardır.

Macera oyunları ile esas hedeflenen, doğadaki zorlukları aşabilmenin verdiği **başarma** ve **güven** duygusudur.

Günümüzde bu tür olanakları bulunan kırsal kesimde yaşayan çocuklar olmakla beraber, özellikle kent yaşamında çocuklar bu tür yaşantılardan yoksun kalmaktadırlar. Okulöncesi eğitim kurumları çocukların bu yoksunluğunu telafi edecek yaşantılar, bu yaşantıları kazandıracak küçük geziler, fırsatlar, doğa alanları planlayıp, çocuklara çok sevecekleri macera oyunlarını sunabilirler. Bu oyunları yaşarken, çocuklar aynı zamanda bir yandan hareketli fiziksel etkinliklerde bulunma; diğer yandan da doğayı gözlemlemek yoluyla pek çok şey öğrenme fırsatları da bulacaklardır. Ancak burada esas hedeflenen, doğadaki zorlukları aşabilmenin verdiği **başarma** ve **güven duygusudur**.

Resim 6.9

Tepecikler

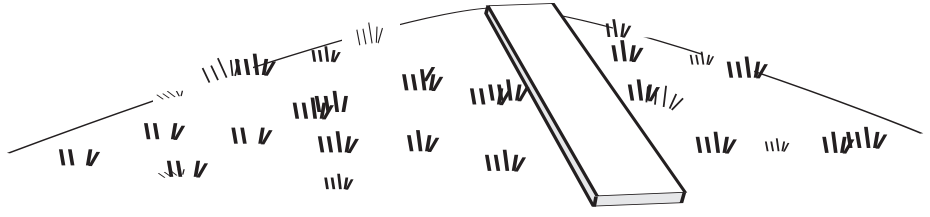

Macera Oyunları İçin Gerekli Malzeme, Araç ve Oyuncaklar

- Saklanabilecek yerler, yürüme ve bisiklete binme yolları, yürüyüş için patikalar. Küçük çocuklar, doğa içinde gezinip yürüme; ağaç yaprakları, çiçek tohumları, taşlar, değişik kaya parçaları toplama, gökteki bulutlar gibi doğa olaylarını izleme fırsatları buldukça, gözlem yapma becerileri gelişecek, araştırmacı olmaya ve öğrenmeye karşı ilgileri artacaktır. Onların çevrelerindeki her türlü olaya ve nesneye, merak ve öğrenme fırsatı olarak yaklaşmaları bu geziler ile sağlanabilir.
- Üzeri kapalı ufak alanlar, çadırlar.
- İçeride, kapalı alanda ve açık alanda kullanılacak tırmanma demirleri, tırmanma ipleri (Resim 6.10; 6.11).
- Kaydıraklar, salıncaklar. Salıncaklar, oyun alanı içinde en tehlikeli araçlardır ve bazı çocuk eğitimcileri, küçük çocukların bulunduğu oyun alanlarında salıncakların hiç bulundurulmamasını önerirler. Çünkü küçük çocuklar salıncığın ileri ve geri hareketindeki gidip gelme mesafesini hesaplayamamaktadırlar. Diğer yandan bu hareketler çok hoşlarına gider ve havadaki bu hareketi yaşamaları, farklı perspektiflerden bakmalarında da bir anlamda yararlı görülebilir. Bu nedenle sağlam bir oto lastiği gibi sert olmayan bir malzemenin kullanılmasıyla ve bütün koşuşturma alanları dışında bir yerde konumlandırılması koşuluyla güvenli bir salıncak yapılabilir ve daima bir yetişkin denetiminde kullanılır (Resim 6.11). Kaydıraklar için de benzeri güvenlik önlemleri gerekir.

- İçine girilebilen fiçılar, tünel olabilecek künk ve benzeri eşyalar (Resim 6.12; 6.13).

Resim 6.10

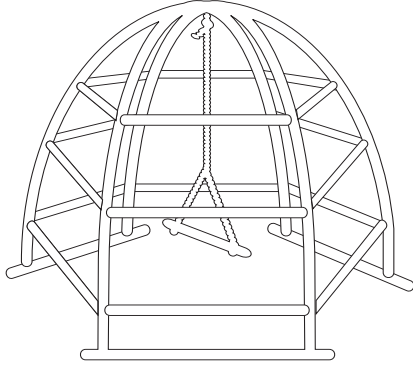

Resim 6.11

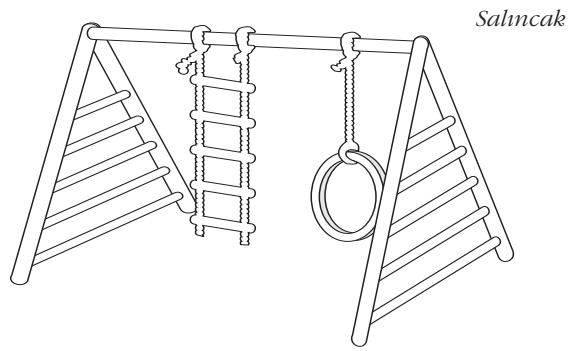

Resim 6.12

Fiçi



Resim 6.13

Tünel

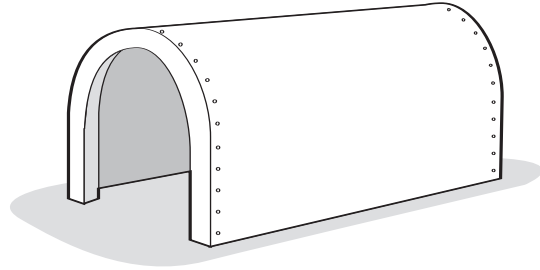

Açık hava oyunları çocuklara ne gibi katkılar sağlar?



SIRA SİZDE

8

AÇIK HAVADA OYUN

Fiziksel çevre ile etkileşimde bulunma yolu ile küçük çocuklar buldukları her ortamda öğrenmelerini gerçekleştiriyorlar, geliştiriyorlar. Bir yuva programında üç ile beş yaş grubundaki çocukların öğrendikleri pek çok şeyin kaynağı, doğrudan çevreleri ile etkileşimde bulunmaktır. Çocuklar sınıf içinde kapalı alanlarda çevreleri ile doğrudan etkileşimde buldukları gibi, açık havada, doğanın içinde yer alan çevreleri ile de doğrudan etkileşimde bulunma gereksinimi içindedirler. Bu alanlarda da öğrenebilecekleri pek çok şey bulunur. Hem bedenleri ve hem de du-yuları yoluyla yüksek yerlerde bulunmanın heyecanını, tünellerin büyüsünü, salıncakların ve merdivenlerin hareketlerini, pek çok çeşitli türdeki doğa nesnelerinin dokusunu ve biçimini araştırırlar ve keşfederler. Bu nedenle de fiziksel çevrede nelerin bulunduğu ve nelerin bulunmadığı önem kazanır.

Açık havada yapılan oyun ve benzeri etkinlikler çocukların gelişim ve öğrenmeleri için son derece önemli olmakla beraber, öğretmen eğitimi programlarında dahi açık hava oyun alanlarında çocuklara sağlanabilecek oyun ve hareketler konusu diğer ülkelerde de ikinci planda kalmıştır. Evans, öğretmen yetiştirirken, açık alan yerine çoğunlukla sınıf içindeki eğitim ve öğretim programlarına ağırlık verildiğinden söz eder. Öğretmenlik lisans programlarında yer alan öğrenme psikolojisi-

si derslerinde oyunun öneminden söz edildiğinden, fakat hiç bir ders içinde stajyer öğrencileri okulların açık hava oyun alanlarına götürerek bu alanlarda gerçekleştirebilecek öğrenme yaşantılarını keşfetmeleri için fırsatların tanınmadığından yaktır. Evans'a göre, öğretmen eğitimi programları bu tür bir davranış ile geleceğin öğretmenlerine de 'oyun' ve 'iş' arasında istemeden de olsa bir ayırıcı düşünce aşılamaktadır. Heaslip, aynı düşüncelerle öğretmen eğitimi programlarını, yalnız açık hava oyun alanlarında değil, sınıf içinde de çocuk eğitimi konusunda öğretmen yetiştirirken, çocuk merkezli eğitim, aktif öğrenme ve oyuna çok az yer verdikleri için eleştirmektedir.

Günümüzde ülkemizde de çocuk eğitiminde çalışma ve oyun ayırımının sürdürüğü gözlemlenir. 'Açık havada oyun' sözcükleri ile akla gelen tablo, birçok okulda ve okulöncesi eğitim kurumunda öğle yemeğinden sonra çocukların güvenli sınırları olan küçük bir alana çıkarıldıkları ve koşup, oynamaları için serbest bırakıldıkları bir etkinlik türüdür. Açık havada oyunun, her yaşta olduğu gibi, okulöncesi dönemde de çocukların gelişim ve öğreniminde etkin ve önemli bir rolü vardır; ancak bunun olabilmesi için bu oyun alanının da tıpkı sınıf içinde olduğu gibi, belirli bir biçimde düzenlenmesi gerekmekte ve bağlı kalınması gereken birtakım ilkeleri bulunmaktadır.

Temel olarak açık hava oyun alanının, herhangi bir diğer eğitim ortamı olarak düşünülmesi ve ele alınması gerekmektedir. Eğitim ortamları, öğrenmenin ve öğretimin gerçekleştiği, bu nedenle de özenli planlama ve değerlendirmenin yapılması gereken ortamlardır. Ne yazık ki, çalışma ve oyun ayırımının yapıldığı ilkokul uygulamalarında, çalışmanın içeride ve oyunun dışarıda, açık havada yapılmasının okulöncesine de yansması ile açık havada oyunun, öğrenme ve öğretim ile ilişkisi gözden uzak kalmıştır. Bu bağlamda, sınıf içinde yapılan çalışmalardan sonra gelen, ikinci derece öneme sahip ya da daha geri planda kalan ve bir okul alanında çocukların koşup, oynadığı bölge olarak düşünülmüştür. Oysa çağdaş eğitimciler, özellikle okulöncesi eğitimcileri için açık havada oyun, çocukların oynamalarına izin verilen açık hava oyun alanları değildir, tamamen farklı bir biçimde ele alınan eğitim ortamlarıdır. Bu fark anlaşıldığında, nitelikli açık hava oyun alanları düzenlenebilir ve gelişim ve öğrenmenin yer aldığı açık havada oyun gerçekleşebilir.

Temel olarak açık hava oyun alanının, herhangi bir diğer eğitim ortamı olarak düşünülmesi ve ele alınması gerekmektedir.

Açık hava oyun alanındaki oyunun niteliğini etkileyen faktörler;

- kullanılabilir alanın genişliği,
- alanın biçimi,
- öğrenme alanlarının yerleşimi,
- sabit araçların düzeni,
- çevrenin düzenlenmesi,
- hava koşulları,
- malzemenin depolanması,
- çocukların oyun gereksinimlerine olanak vermesi,
- esnek kullanım sağlanması,
- alanda çocukların değişiklikler yapmalarına fırsat verebilmesi,
- yaratıcılıklarına fırsat verebilmesi,
- tüm alanlar ve hızlı hareketler için yeterli büyüklükte olmasıdır.

Öğrenme Ortamlarının İçeride ve Dışarıda Bir Bütün Olarak Düzenlenmesi

Çağdaş okulöncesi eğitim uzmanları açık hava oyunlarını, erken eğitim programlarının ayrılmaz bir parçası olarak düşünmektedir. İçerideki çalışma/oyun alanları ile dışarıdaki çalışma/oyun alanlarının ayrı alanlar değil, birbirlerine bağlantılı çalışmaların yapılabildiği bir bütünün parçaları olduğunu kabul ederler. Bu uzmanlara göre çocuk hangi alan ile ilgileniyorsa orada çalışmalarını/oyununu sürdürmekte, oyunu gerektirdiğinde, alanlar arasında gidip gelebilmekte, başka bir alanın oyun araç ve malzemelerini de kullanabilmektedir. Böylece içeride ve dışarıda bulunan ve çocuğa sunulan inceleme, araştırma, deneme ve oyun olanakları eş değerdedir ve birbirlerini tamamlamaktadır.

Açık hava oyun alanlarının da kapalı alandaki oyun ortamının düzenlenmesinde olduğu gibi belirli bir plan ve program çerçevesinde düzenlenmesi gerekmektedir. Bu alanda gerçekleşecek olan oyunun niteliğini; kullanılabilir alanın genişliği ve biçimi, öğrenme alanlarının yerleşimi, sabit araçların düzeni, çevrenin düzenlenmesi, hava koşulları ve malzemenin depolanması gibi faktörler etkileyecektir.

Tess ve Croft, fiziksel çevrenin düzenlenme biçiminin, çocukların hareketlilik düzeyini, ruh halini ve güvenliğini de etkilediğinden söz etmişlerdir. Uzmanların dikkat çektiği bir başka konu ise açık hava oyun alanlarını yetişkinlerin 'güzel bir bahçe' kimliğinde yapılandırmamalarıdır.

Açık hava oyunları için düzenlenen bahçe materyallerinin taşınması gereken özelliklere ek neler söylenebilir?



SIRA SİZDE

9

Bu alanın çocukların oyun gereksinimlerine olanak vermesi, esnek kullanım sağlaması, alanda çocukların değişiklikler yapmalarına, yaratıcılıklarını kullanmalarına fırsat verebilmesi tercih ediliyor. Ayrıca açık hava oyunları için ayrılan bahçenin, çocukların tamamının rahatlıkla oyun oynayabilecekleri, çalışabilecekleri ve hızla hareket edebilecekleri büyüklükte olması gerekiyor.

Bu alandaki oyunlardan anlaşılması gereken, yalnızca fiziksel gelişimi destekleyen hareketli, koşuşturmalı oyunlar değildir. Açık hava oyun alanlarında, içerideki kapalı alanda yer alması mümkün olmayan oyunlar ve öğrenme alanları yanında, fotoğraf ve resimlerde görüldüğü gibi, ayrıca içeride bulunabilecek her türlü öğrenme ve oyun alanlarına da yer verilmesi gerekmektedir.

Açık havada öğrenmeyi destekleyecek oyun alanları şunlardır:

- Doğa malzemeleri ile oyun alanı
- Yapı ve inşa oyunları alanı
- Yaratıcı oyunlar alanı
- Hayalî oyun alanı
- Hayat bilgisi, çevre ve fen bilgisi alanı
- Çeşitli hareketli oyunlara olanak veren oyun alanı
- Bahçecilik ve tarım alanı
- Evcil hayvan beslenen alan
- Sessiz alan, kitap köşesi

Açık hava oyun alanlarının bu başlıkları taşıyan alanlar ya da köşeler olarak düzenlenmesi çağdaş eğitim anlayışına uygundur.

Fiziksel çevrenin düzenlenme biçimi, çocukların hareketlilik düzeyini, ruh halini ve güvenliğini etkiler.

Açık hava oyun alanlarında, içerideki kapalı alanda yer alması mümkün olmayan oyunlar ve öğrenme alanları yanında içeride bulunabilecek her türlü öğrenme alanlarına da yer verilmesi gerekmektedir.



Fotoğraf 6.2

Yapı ve İnşa Oyunları Alanı

Fotoğraf 6.3

Yaratıcı Oyunlar Alanı: Açık havada yaratıcı denemeler yapmak çok keyifli

**Fotoğraf 6.4**

Hayali Oyun Alanı: "Düğüne hazırlık yapıyoruz"

**Fotoğraf 6.5**

Hayali Oyun Alanı: "Çamaşır yıkıyoruz."



Fotoğraf 6.6



*Hayali Oyun Alanı:
"Doktorculuk
oyunuyoruz."*

Fotoğraf 6.7



*Açık Havada Su
Oyunu: Yerlerin
ıslanması sorun
yaratmıyor.
"İstediğimiz gibi
oyunuyoruz."*

Fotoğraf 6.8



Bahçecilik



Açık hava alanlarında nitelikli oyunlar oynamalarına olanak sağlamanın çocuklara ne gibi yararları vardır?

Açık Hava Alanlarındaki Oyunlar İçin Gerekli Malzeme, Araç ve Oyuncaklar

Açık hava oyun alanlarında da içeride sınıfınızda yer verilen her tür oyuna olanak verecek malzemenin bulundurulması gerekmektedir. Oyun alanlarının belirtilen çeşitlilik doğrultusunda oluşturulabilmesi için gerekli olan malzemelerin neler olduğu, Oyun Türleri I ve II. ünitelerde yer alan oyun türleri içinde açıklanmıştır.

Bu öğrenme alanlarında hangi malzemelerin bulunduğu, malzemelerin nasıl gruplandığı, bir başka ifade ile hangi malzemelerin bir arada bulunduruldukları durumu, çocukların bu malzemelerle ne yapacağını etkileyecektir. Araştırmalar çocukların oyunlarının bu unsurlardan etkilendiğini göstermektedir.

Resim 6.14

*Hayali Oyun Alanı:
Evcilik köşesini düzenlemede kullanılabilen panolar*

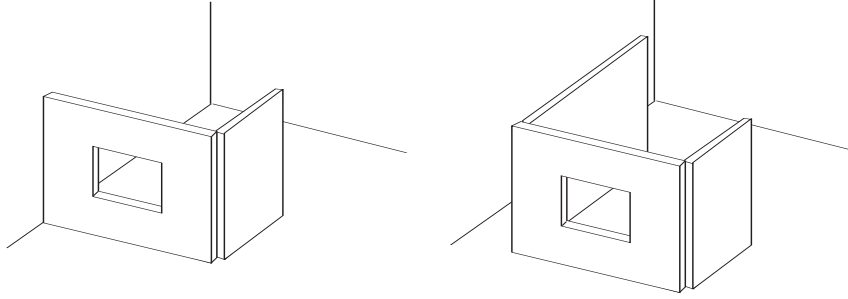

ÖRNEK

Sanat malzemelerinin, hayalî oyunlar malzemelerinin ve manipülatif malzemelerin sistematik olarak sergilenmesi, çocukların da bu malzemelerin nasıl gruplandığını görebilmeleri sonucu bu malzemeleri daha iyi kullandıkları, daha nitelikli oyunlar geliştirebildikleri gözlenmiştir.

Öğrenme alanlarında;

- hangi malzemelerin bulunduğu,
- malzemelerin nasıl gruplandığı,
- hangi malzemelerin bir arada bulunduruldukları durumu, çocukların bu malzemelerle ne yapacağını etkileyecektir.

Eğer niteliği yüksek oyunların, bir başka anlatımla, öğrenme ve gelişimin en üst düzeyde gerçekleşmesine olanak verecek türdeki oyunların, çocuklar tarafından geliştirilmesi ve oynanması isteniyorsa, kaliteli oyun malzemelerini yeterli miktarlarda ve düzenli bir biçimde bulundurmaları gerekiyor.

Açık hava koşulları dikkate alındığında, bu oyun ve öğrenme alanlarının her gün için dışarıya taşınması, düzenlenmesi, gün bitiminde ise içeri alınması gerekmektedir. Çocukların bir gün içinde uğraştıkları ve henüz yeni oluşturmaya başladıkları fikirlerinin, oyunlarının ertesi günde ya da günlerde de devam edebilmesi için, açık havada sunulan alanların ve malzemenin devamlılığı önem kazanır. Hayalî oyun alanı sürekli olarak bulundurulur ancak, "Hayalî Oyunlar" adlı ünitenizde öğrendiğiniz gibi, konular ve buna yol açacak malzemeler, örneğin; Fotoğraf 6.9'da görüldüğü gibi, **gemiciler** ya da **kuaför** gibi konular, öğrenmenin çeşitlendirilmesi ve motivasyonu sağlamak için zaman zaman değiştirilir.

Fotoğraf 6.9



*Hayali Oyun Alanı:
"Kuafördeyim"*

Fotoğraf 6.10



Açık Hava Oyun Alanı: Hareketli Oyunlar

Resim 6.15

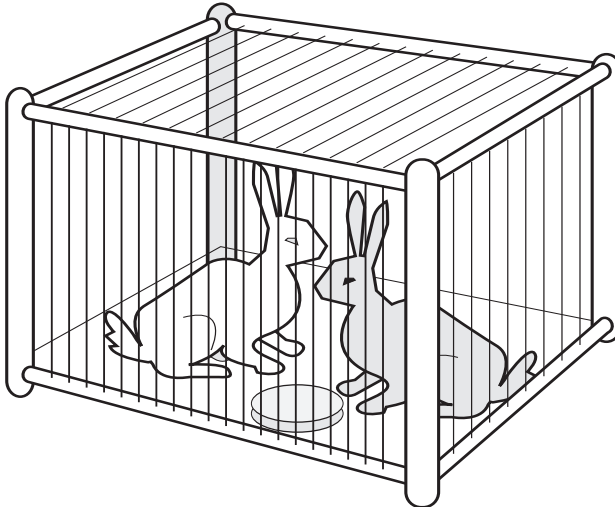

Evcil Hayvan Köşesi: Tavşanlar

Kapalı ve açık oyun alanları, okulöncesi çocuklarda öğrenmenin gerçekleşmesine olanak sağlayan üç önemli öğrenme aracı olan **hareket, oyun ve duyuşal yaşantılar** için en elverişli ortamları sağlayacaktır.

İçerideki kapalı alanda yer alması mümkün olmayan oyun türlerinden macera oyunları ve hareketli oyunlar ve etkinlikler de açık hava için planlanır ve uygulanır.

Üç ünite içinde açıklanan oyun türlerinin yer aldığı kapalı ve açık oyun alanları, okulöncesi çocuklarda öğrenmenin gerçekleşmesine olanak sağlayan üç önemli öğrenme aracı olan **hareket, oyun ve duyuşal yaşantılar** için en elverişli ortamları sağlayacaktır. Bu ortamların planlanması okulöncesi eğitimin kalitesini belirleyen önemli bir faktördür. Diğer iki faktör **malzeme** ve **yetişkin davranışı**dır. Nitelikli oyun araç ve malzemeleri; öğretmenin ve diğer yetişkinlerin dikkatli gözlemleri ile doğru zamanda oyuna katılımları ile çocuklarda öğrenmeyi teşvik eden uygun konuşma dilini kullanarak çocuklarla etkileşimde bulunmalarıyla bu ortamlarda bulunan çocuklarda gelişim ve öğrenme desteklenecektir.

Özet



Öğrenme açısından çocuk oyunlarının rolünü ve önemini daha iyi açıklamak.

Oyun, çocukların gelişimine katkı sağladığından, eğitimde temel rol oynar. Çocuklar, oyun ve materyaller sayesinde arkadaşlık kurmayı, saygılı davranmayı, bir ya da birkaç karakterin rolünü alarak duygusal tepkilerini kontrol etmeyi, sorumluluk almayı, sorunlarından uzaklaşarak duygusal sorunlarını ortaya koymayı, doğru-yanlış, iyi-kötü, güzel-çirkin haklı-haksız gibi sosyal kavramları öğrenirler. Oyun ortamı sağlanarak büyüyen çocuk, pek çok kavramı, bilimsel deneyimleri oyun içinde öğrenir.



Sözlerle oyun, kurallarla oyun, kitaplar ve oyun, yazı ve oyun adı altında gerçekleşen oyun davranışlarını ayırtmak.

Sözlerle oyun, çeşitli konuşma sesleri ve çevredeki gürültü sesleri de dahil olmak üzere, konuşma dilinin ve geleneksel iletişim kurallarının bilinen yapılarını bilinçli bir biçimde ve isteyerek ihlal etmek yoluyla girilen bir oyun türüdür. Bu açıdan incelendiğinde, çocukların dil ve iletişim alanını da bir kaynak, bir tür malzeme olarak kullanarak, yarattıkları oyun davranışlarını daha iyi anlamak, tanımak ve izlemek mümkün olur. Kitaplar ve oyunun yaşamımızdaki yeri o denli önemlidir ki, her çağdaş çocuk eğitim kurumunda bulunan çocuk oyun alanı içinde, bir 'sessiz çalışmalar köşesi'ne ve bu köşede kitaplara ayrı bir yer verilmiştir.

Kitaplarda yer alan bilgiler, çocukların doğrudan yaşayarak edindiği "ilk el deneyimler" değil de, başka kişilerin deneyimlerinin aktarımı olması nedeniyle "ikinci el" deneyimler olarak kabul edilmektedir. Çocukların doğrudan yaşayarak bilgi edinmeleri öncelikle tercih edilir. Ancak, kitaplarda çeşitli insanlar, ülkeler, hayvanlar, bitkiler, nesnelere, olaylar hakkında pek çok bilgi yazılı ve görsel olarak yer alır. Yazı ve oyun; oyunları desteklemek ve çocuklara oyunlarında yazılı malzemeyi de kullanabilmelerine fırsat vermek üzere hayali oyun alanında kalemler ve kağıtlar bulundurulabilir. Böylece çocuklar oyunları sırasında, hesap faturaları, kasa fişleri, doktor reçeteleri, sinema ve tiyatro biletleri, bir yakına mektup, alışveriş listelerini oyunun akışı içinde ve spontan bir biçimde oluşturabilirler.



Müzikle hareket ve oyun, kurallı oyunlar adı altında gerçekleşen oyun davranışlarını açıklamak.

Müzik ve hareket: Çocuk eğitimi konusundaki uzmanların ortak görüşü, çocuklara önce kendi yaratıcılıklarını ortaya koyabilme, kendi yarattıklarını yaşama fırsatlarını sağlamak yönündedir. Eğer bunun aksi yapılırsa ve önce dans öğretimine girilirse, çocukların kendilerini müzik, ritim ve hareket yoluyla ifade özgürlüklerinin ve yaratıcılıklarının sınırlanacağı düşünülmektedir.

Kurallı oyunların kendine özgü, önceden belirlenmiş kuralları olduğundan ve yalnızca bu kurallar çerçevesi içinde oynandığından, bu nedenle de esnekliğe ve yaratıcılığa izin vermediğinden, kimi erken dönem çocuk eğitimcileri bu tür oyunları gerçek anlamda 'çocuk oyunu' olarak kabul etmemektedir.



Hareketli oyunlar, macera oyunları adı altında gerçekleşen oyun davranışlarını açıklamak.

Hareketli oyunlarla çocuklar kendi bedenini birbirinden farklı biçimlerde kullanmayı denemekte ve öğrenmektedir. Çocuk kendi kendine yapabileceklerini araştırma, keşfetme fırsatlarını ve özgürlüğünü bulabildiğinde, neleri yapabileceğini anlamaya, bilmeye başlar. Bu yolla kendisine saygısı gelişir. Bu anlamda hareket, fiziksel etkinliğe yol açtığı gibi, hayali oyun ya da yaratıcı oyunu oluşturuyor ve diğer alanlarda da gelişime yol açıyor olabilmektedir. Bu nedenle okulöncesi kurumlarda çocuklara hareketli oyunlar oynama fırsatları ve alanları sağlanmalıdır. Macera oyunlarını yaşarken, çocuklar aynı zamanda bir yandan hareketli fiziksel etkinliklerde bulunmak, diğer yandan da doğayı gözlemlemek yoluyla pek çok şey öğrenme fırsatları da bulacaklardır. Ancak burada esas hedeflenen, doğadaki zorlukları aşabilmenin verdiği başarıma ve güven duygusudur.



Açık hava oyun alanlarında hangi oyun malzemelerinin gerekli olduğunu, nitelikli açık hava oyun alanlarında oyunun, çocuğun gelişimi ve öğrenimini sağlamak üzere nasıl düzenlenmesi gerektiğini açıklamak.

Temel olarak açık hava oyun alanının, herhangi bir diğer eğitim ortamı olarak düşünülmesi ve ele alınması gerekmektedir. Eğitim ortamları, öğrenmenin ve öğretimin gerçekleştiği, bu nedenle de özenli planlama ve değerlendirmenin yapılması gereken ortamlardır. Çağdaş eğitimciler, özellikle okulöncesi eğitimcileri için açık havada oyun, çocukların oynamalarına izin verilen açık hava oyun alanları değildir; tamamen farklı bir biçimde ele alınan eğitim ortamlarıdır. Bu fark anlaşıldığında, nitelikli açık hava oyun alanları düzenlenebilir ve gelişim ve öğrenmenin yer aldığı açık havada oyun gerçekleşebilir. Çağdaş okulöncesi eğitim uzmanları açık hava oyunlarını, erken eğitim programlarının ayrılmaz bir parçası olarak düşünmektedir. İçerideki çalışma/oyun alanları ile dışarıdaki çalışma/oyun alanlarını ayrı alanlar olarak değil de birbirlerine bağlantılı çalışmaların yapılabildiği bir bütünün parçaları olarak kabul ederler. Bu uzmanlara göre, çocuk hangi alan ile ilgileniyorsa orada çalışmalarını/oyununu sürdürmekte, oyunu gerektirdiğinde alanlar arasında gidip gelebilmekte, başka bir alanın oyun araç ve malzemelerini de kullanabilmektedir. Böylece içeride ve dışarıda bulunan ve çocuğa sunulan inceleme, araştırma, deneme ve oyun olanakları eş değerdedir ve birbirlerini tamamlamaktadır. Öğrenmeyi destekleyen oyun alanlarının hayalî oyun alanı, yapı ve inşa oyunları alanı, doğa malzemeleri ile oyun alanı, yaratıcı oyunlar alanı, hayat bilgisi, çevre ve fen bilgisi alanı, çeşitli hareketli oyunlara olanak veren oyun alanı, bahçecilik ve tarım alanı, evcil hayvan beslenen alanlar ve okuma, kitap bakma köşesi olarak düzenlenmesi ve bulundurulması çağdaş eğitim anlayışına uygun olacaktır. Bu alanlar, okulöncesi çocuklarda öğrenmenin gerçekleşmesine olanak sağlayan ve üç önemli öğrenme aracı olan hareket, oyun ve duyuşsal yaşantılar için en elverişli ortamları sağlayacaktır.

Kendimizi Sıneyalım

1. Aşağıdakilerden hangisi, çocuk eğitiminde benimse- nen çağdaş görüşlere uygun **değildir**?

- Kitaplarda yer alan bilgilerin, çocukların doğru- dan yaşayarak edindiği ilk el deneyimler değil, başka kişilerin deneyimlerinin aktarımı olması nedeniyle ikinci el deneyimler olarak kabul edil- mesi
- Çocukların doğrudan yaşayarak bilgi edinmele- rinin öncelikle tercih edilmesi
- Okulöncesi dönemde çocukların doğrudan ya- şayarak bilgi edinmeleri tercih edildiği için bu dönemde kitaplara yer verilmemesi
- Çocukların resimli kitaplar yoluyla pek çok bil- gi ile karşılaştıkları gibi, pek çok sosyal davranı- şı da hikayeler yoluyla kazanabilmesi
- Çocukların okumayı sevmeleri, bilgi arayışında bulunmaları ve bu amaçla kitaplara başvurmala- rı gibi alışkanlıkları kazanmalarının istenmesi

2. Okulöncesi dönem çocuklarının müzik ve hareket eğitimi ile ilgili aşağıdaki ifadelerden hangisi **yanlıştır**?

- Çocuklar kendiliğinden, içlerinden geldiği gibi oyun oynarken, oyun içindeki hareketlerine ba- zen belli bir ritim de katarlar.
- Her çocuğun kendi iç ritmi vardır ve bir başka- sinin yarattığı ritmi tekrarlamadan önce, kendi doğasındaki ritmini yaşayabilmelidir.
- Çocukların doğal, oyunları gözlemlediğinde, on- lardaki ritim duygusunu sezmek mümkündür.
- Çocuklar ritim ve tempoda yapılan değişiklikler- den hoşlanırlar.
- Okulöncesi dönem çocuklarının henüz küçük olmaları nedeniyle müzik, hareket ve dans için- de yer alan ritmi ve deseni tanımaları, sesleri dikkatle dinleyerek oyun içinde çeşitli aletlerle oynayarak araştırıp, keşfetmeleri beklenmez.

3. Aşağıdakilerden hangisi hareketli oyunların yararla- rından biri **değildir**?

- Çocuğun, atlama, zıplama, atma, tutma, tırman- ma gibi hareketler yaptıkça koordinasyon bece- rilerinin gelişip dengesini daha iyi kurması
- Hareketli oyunlar sonucu fizik gücünü geliştir- mesi
- Bedenini farklı biçimlerde ve farklı amaçlar için kullanabileceğini keşfetmesi
- Hareketli oyunlarda, her çocuğun kendi gelişim ve beceri düzeyine uygun olarak, aynı malze-meyi farklı biçimlerde ya da farklı güç uygulaya- rak kullanabilmesi ve aynı sevinci ve başarıma duygusunu yaşayabilmesi
- Hareketli oyunlarda küçük çocukların oyunda hasmını yenmek için gerekecek becerileri, tak- tikleri ve stratejileri kullanmalarının istenmesi

4. Macera oyunları ile ilgili aşağıdaki ifadelerden hangisi **yanlıştır**?

- Günümüzde, kentli çocuklar gibi, kırsal kesim- de yaşayan çocuklar da doğadaki güçlüklerle baş etme yaşantıları kazanamamaktadır.
- Çocuklar, cesaret adı verilen, güçlüklerle yüz- leşmek ve güçlükleri aşmak yetenek ve beceri- lerini erken yaşta, ancak onlara fırsatlar verilirse gerçekleştirebiliyorlar.
- Çevremiz ne denli güvenli, tek tip özellikle de küçük çocuklar için sınırlandırılmış hale gelirse, o ölçüde doğal fiziksel engeller bulunma olasılı- ğı azalır.
- Çocukları en güvenli bir biçimde geliştirebil- menin yolu küçük ve fazla zararlı olmayan en- gelleri aşma deneyimlerini yaşamalarına fırsat vermektir.
- Macera oyunlarında esas hedeflenen, doğadaki zorlukları aşabilmenin verdiği başarıma ve gü- ven duygusudur.

5. Aşağıdakilerden hangisi, açık hava oyun alanları ile ilgili olarak yapılması gereken düzenlemelerin niteliklerinden biri **değildir**?

- Açık hava oyun alanlarının belirli bir plan ve program çerçevesinde düzenlenmesi
- Açık hava oyunlarının, içerideki çalışma/oyun alanları ile dışarıdaki çalışma/oyun alanlarının ayrı alanlar değil, birbirlerine bağlantılı çalışmaların yapılabildiği bir bütünün parçaları olarak düzenlenmesi
- Açık hava oyunları için ayrılan bahçenin, çocukların tamamının rahatlıkla oyun oynayabilecekleri, çalışabilecekleri ve hızla hareket edebilecekleri büyüklükte olması
- Açık hava oyun alanlarının oyun gereksinimlerine olanak verecek, esnek kullanım sağlayacak, alanda çocukların değişiklik yapmalarına fırsat verecek şekilde düzenlenmesi
- Açık hava oyun alanlarının çocukların yalnızca koşup oynadığı alanlar olarak düzenlenmesi

6. Aşağıdakilerden hangisi sözlerle oyunun konularından biri **değildir**?

- Konuşma sesleri
- Kurallara uygunluk
- Grammer öğeleri
- Seslerin şiddeti
- Seslerin süresi

7. Açık hava koşulları dikkate alındığında aşağıdaki ifadelerden hangisi **yanlıştır**?

- Oyun alanları hergün dışarı taşınmalı
- Oyun alanları hergün düzenlenmeli
- Oyun alanlarına hergün değişik malzemeler hazırlanmalı
- Oyun alanları gün bitiminde içeri taşınmalı
- Oyun alanları hergün aynı olmalı

8. Aşağıdakilerden hangisi açık hava oyunlarını etkileyen faktörlerden biri **değildir**?

- Alan genişliği
- Alan biçimi
- Sabit araç düzeni
- Güzel bahçe düzeni
- Hava koşulları

9. Tanıdık olmayan engelleri aşmak ya da bilinenin dışındaki duyguları deneyimlemekle yaşanan duygu ve bu duygunun öncelikli olduğu oyun aşağıdakilerden hangisidir?

- Macera duygusu-Macera oyunları
- Cesaret duygusu-Açık hava oyunları
- Kazanma duygusu-Kurallı oyunlar
- Sınırları sınama duygusu-Kurallarla oyun
- Yaratıcılık duygusu-Hayali oyunlar

10. Hareketli oyunlar ile ilgili aşağıdaki ifadelerden hangisi **yanlıştır**?

- Çocuk için en doğal öğrenme yöntemi, tüm bedeni ile hareket ederek yaşadıklarını duyumsamak ve duyularıyla algılamaktır.
- Çocuk kendi kendine yapabileceklerini araştırır.
- Çocuk keşfetme fırsatları bulur.
- Çocuk özgürlüğünü bulabildiğinde, neleri yapabileceğini anlamaya, bilmeye başlar.
- Çocuk kazanma ve kaybetme duygularını tanır.

Yaşamın İçinden

Park gibisi yok!

“Kızı olan anneler şanslıdır.” derler. Gerçekten öyle galiba! Kız çocukların anne ve baba ile yakınlığı bambaşka oluyor. Daha doğuştan anaç bir ruhu var, kız çocuklarının. İpek, 18-20 aylıkken babası kanepede uyuyakaldığında gidip üstünü örterdi. Geçenlerde çikolatasını yerken içinden bir parçayı bana, bir parçayı babasına verdi! Ne zaman bizi keyifsiz görse hemen gelir yanaklarımızdan öper. Kız olduğundan mı yoksa çocuk kalbinden mi bilemiyorum! Oğlum olmadığından karşılaştırma imkanım da yok. Tek bildiğim, İpek büyüdükçe aramızdaki anne-kız ilişkisinin güzelliği artıyor. Bu da çok hoşuma gidiyor çok!

İpek'in sadece bizimle değil, çevresiyle de olan ilişkileri boyut değiştiriyor. Artık çok daha sosyal bir çocuk... Yaşlılarıyla ve kendinden yaşça biraz büyük abla ve ağabeylerle oynamaya bayılıyor. Bebeğin sosyalleşmesinde en önemli etkenlerin başında park geliyor. Parka gitmeye ve orada arkadaş edinmeye bayılıyor. Baştan bireysel takılıp salıncakta sallanırken son zamanlarda kum havuzunda arkadaşlarıyla oynamayı tercih ediyor. Arkadaşlarıyla sırayla kaydırdan kaymaya bayılıyor. Bu yaz İpek çok sık parka gitti. Başta babası ve dedesi olmak üzere hepimiz bu yaz İpek'i bol bol parka götürdük. (Bir ara dedesi o kadar çok parka götürdü ki, kıskanmadım dersem yalan olur :) Valla babam biz küçükken kardeşimle beni bu kadar çok parka götürmezdi! Anneanne - dede olmak nasıl bir duygu, şimdiden merak etmeye başladım :)) Parkın İpek'in gelişiminde önemli bir yer tuttuğuna inanıyorum. Geçen hafta İdil Seda AK arkadaşımız da bu konuda bir yazı yazmıştı. Baksanıza parkın ne yararları var:

- sağlıklı gelişimlerini sağlar,
- gerek fiziksel gerek ruhsal açıdan rahatlamalarını sağlar,
- hareketler sırasında kendini yeterli hissetmesini ve kendine güven duymasını sağlar,
- hareket gelişimi ile birlikte çocuğun diğer gelişim alanlarını da destekler,
- kasların güçlenmesini sağlar,
- koordinasyon ve denge gelişimini destekler,
- esneklik kazanmalarını sağlar,
- solunum ve dolaşım sistemlerini düzenler,
- sinir, kas ve eklem koordinasyonu sağlar,

- günlük yaşamın gerektirdiği yürüme, koşma, atlama, sıçrama, tırmanma, sekme gibi temel becerileri kazanmalarını sağlar,
- aynı ortamdaki diğer çocuklar işbirliği yapmalarını, planlama yapmalarını, arkadaş edinmelerini sağlar,
- fazla enerjilerini kullanmalarını, gerginliklerini gidermelerini sağlar -grup içinde sıra beklemesi gerektiğini öğrenir.

Havalar hala güzel giderken çocuklarımızı mümkün olduğunca çok parka götürmeye devam etmeliyiz diye düşünüyorum. Kışa Allah kerim! Başta oyun grupları olmak üzere onların sosyalleşmesini sağlayacak bir ortam buluruz, elbet.

Herkese İyi Haftalar

Kaynak: Bebek.com İçerik Yönetmeni/[h.yuvakuran@bebek.com](https://www.bebek.com)

Okuma Parçası

Çocuk ve Müzik

Müzik, kendini ifade etme becerisini, yaratıcılık zevkin ve estetik duygusunu geliştirir; ses ve dil gelişimi ile bilişsel gelişim ve soyut düşünmeye katkıda bulunur.

Çocukta müzik yeteneği doğuştan başlar. Doğumundan itibaren ses uyarıcısına tepki verir. Anne ve babasının ayak seslerini tanır. Ağlamalarla ve ses tonunu yükseltip alçaltarak mutluluğunu ve mutsuzluğunu ifade eder.

Bazı araştırmacılara göre; çocukların şarkı ve mırıldanmalarını dinleyerek, orijinal dans ve oyunlara uyma çabalarını izleyerek, müziğe karşı doğuştan duyarlı olduklarını gözleyebiliriz. Bu doğal yetenek evrenseldir ve her toplumun üyesi olan çocukta doğuştan vardır. Özetle bebekler, sesleri algılamada ve müzikal bir uyarana dikkat göstermede, şaşırtıcı bir şekilde yetişkinlerinkine benzer yeteneklere sahiptir.

3-6 ay arası bebekler, müziğin geldiği kaynağa doğru dönmeye ve bundan aldığı hazzı göstermeye başlar.

1 yaş çocuğu, hareketli bir müziğe, elleri ve sesleriyle katılmaya çalışır. Aynı müzik parçası tekrarlandığında, tanıyıp aynı hareketleri yapmayı ve aynı sesleri çıkarmayı öğrenir, yani birinci yıldaki en belirgin gelişme, müziği seslendirmedir.

2 yaş çocuğu, müziği dinlemeyi sever ve kendi hareketlerini müzikte var olan ritme uydurma çabasına gider.

3, 4, 5, yaşlarında çocukların, spontan hareketlerle tep-

ki vermekten çok müziği, oturarak dinleme eğiliminde oldukları görülmektedir. Bu özellik, okulöncesi çocuğuna dinleme ve sessiz kalma alışkanlığını da kazandırır. Çocukların, müziğe verdikleri tepkileri artan bir şekilde içselleştirmeleri ve bunu yaratıcı oyun ve arkadaşlarıyla sosyal ilişkiler kurma (örneğin dans etme) şeklinde, geniş bir bağlamda kullanmalarıyla okulöncesi dönemde müzik etkinliği zenginlik kazanır.

Okulöncesi dönem çocuğu için müzik ve dans, kendini ifade etme aracı olmanın ötesinde, onun sosyal gelişimi için de önemli bir etkinliktir. Çünkü çocuk, müzik eşliğinde arkadaşlarıyla daha kolay bir iletişim kurabilmektedir.

Müzik ve Müzik Eğitimi Çocuğa Ne Kazandırır?

Müzik, öncelikle, şarkı ve tekerlemeler yoluyla okulöncesi dönemindeki çocuğun dil gelişimine katkıda bulunur. Bunun yanı sıra müzikal etkinlikler yoluyla çocuğun yaratıcılığını ortaya koymasına fırsat verir.

Müzik, zihinsel, motor, sosyal beceri ve yeteneklerin gelişimine katkıda bulunmaktadır.

Müzik eğitiminin, okuma yeteneğine de katkıda bulunduğu açıkça görülmektedir. Yapılan araştırmalara göre, akademik yılın başında ve sonunda okuma testine tabi tutulan ilköğretim öğrencilerinden, müzik eğitimi alanların, almayanlara oranla daha iyi sonuçlar elde ettikleri görülmüştür. Yapılan pek çok testin sonucunda, notaları doğru seslendiren çocuklarda, harfleri doğru seslendirme oranının daha yüksek olduğu görülmüştür. Müzik eğitiminin olumlu etkisi, okumanın yanı sıra, öğrenme ve yaratıcılıkta da kendini göstermektedir.

Müzik;

Kendini ifade edebilme becerisinin ve yaratıcılık zevkini geliştirir.

Estetik duygusunu geliştirir.

Motor gelişimi ile ritmik gelişimini sağlar.

Ses ve dil gelişimine katkıda bulunur.

Bilişsel gelişim ve soyut düşünmeye katkıda bulunur.

Sosyal ve grup becerileri kazandırır.

Özetle müzik eğitiminin, okuma, soyut düşünme yetenekleri ve yaratıcılığı kapsayan bilişsel becerilerin gelişmesini desteklediğini, araştırma bulgularına dayanarak söyleyebiliriz.

Kaynak: <http://www.anasinifi.com/resim.htm>

Kendimizi Sınayalım Yanıt Anahtarı

1. c Yanıtınız yanlış ise “Kitaplar ve Oyun” bölümünü yeniden gözden geçiriniz.
2. e Yanıtınız yanlış ise “Müzik ve Hareket” bölümünü yeniden gözden geçiriniz.
3. e Yanıtınız yanlış ise “Hareketli Oyunlar” bölümünü yeniden gözden geçiriniz.
4. a Yanıtınız yanlış ise “Macera Oyunları” bölümünü yeniden gözden geçiriniz.
5. e Yanıtınız yanlış ise “Açık Havada Oyun” bölümünü yeniden gözden geçiriniz.
6. b Yanıtınız yanlış ise “Sözlerle Oyunlar” bölümünü yeniden gözden geçiriniz.
7. c Yanıtınız yanlış ise “Açık Havada Oyun” bölümünü yeniden gözden geçiriniz.
8. d Yanıtınız yanlış ise “Açık Havada Oyun” bölümünü yeniden gözden geçiriniz.
9. a Yanıtınız yanlış ise “Macera Oyunları” bölümünü yeniden gözden geçiriniz.
10. e Yanıtınız yanlış ise “Hareketli Oyunlar” bölümünü yeniden gözden geçiriniz.

Sıra Sizde Yanıt Anahtarı

Sıra Sizde 1

Çocuğunuzun şekiller konusundaki bilgisi, ona ileride okuma ve yazma konusunda yardımcı olur. Sayfaları soldan sağa izleyip çevirmesini sağlayarak, kitaplarla oynamasını sağlayın. Bu, onun okuma kavramını kazanmasına yardımcı olacaktır. Okuma sırasında bazı basit sözcükler göstererek, ön okuma becerisi için gerekli olan farklı sözcük şekillerini görmesini sağlayabilirsiniz. Ona vereceğiniz en önemli şey, okumayı sevdiğini göstermek ve ona düzenli ve sürekli okumaktır.

Sıra Sizde 2

Yaşamın ilk yılında bebeğin oyunlarının çoğu, sonraki yıllar boyunca gelişecek olan yazma becerisine katkıda bulunur; çünkü bu oyunlar sırasında çocuk, ellerini ustalıkla kullanmayı öğrenir, oyuncakları parmakları ve elleriyle dikkatle inceler, bu da onun el kullanma becerisini geliştirir. On ikinci aya doğru pastel boyayı eliyle kavrayıp kağıt üzerine çizmeye çalışır; 18 ay dolaylarında istediğince karalamalar yapar ve 2 yaşına ulaştığında karalamalarını biraz daha eş güdümlü bir biçimde gerçekleştirir. Önceden kullandığı gelişigüzel çizgiler yerine uzun düz çizgiler kullanır. Örneğine bakıp dikey bir çizgi çizmeyi bile deneyebilir. 3 yaş çocuğu bir daire örneğine bakıp kalem ya da pastel boyayla aynısını çizebilir. 3-5 yaş arasında eli kullanma becerisi ve genel gelişim çocuğun, örneğe bakarak, şekillerin benzerini çizme aşamasını yavaş yavaş aşmaya başladığı bir noktaya doğru ilerler. Artık kalemini kaldırıp önceden çizdiği yere yakın bir noktadan başlayarak devam etmesini gerektiren şekiller çizmeye çalışabilir; bu gelişim aşaması yazma becerisinin temel niteliklerinden biridir.

Sıra Sizde 3

Yirminci yüzyılın önemli buluşlarından biri olan bilgisayar, insan yaşamında giderek önemli bir yer almaya başlamıştır. Bilgisayarın çocuklar üzerindeki olumlu etkilerini kısaca şöyle özetlemek mümkündür. Bilgisayar, kolaylığı nedeniyle küçük çocuklar arasında da yaygın şekilde kullanılabilir, öğrenmeyi eğlenceli kılar. Çocuğu merak ve rekabet duygusuyla cesaretlendirir. Bilgisayar, çocuğun dikkatini yoğunlaştırmayı öğrenmesini sağlar. Bilişsel gelişimine katkıda bulunur, planlama ve problem çözme yeteneğinin gelişmesine yardımcı olur. Bilgisayar, yazma ve iletişim becerilerinin gelişmesine katkı sağlar. Bilgisayarın zararları: Televizyon programları ya da bilgisayar oyunları, özellikle tekrarlanan

şiddet sahneleri nedeniyle çocuğun davranış ve tutumları üzerinde zarar verici olabilir. Televizyon, bilgisayar ve şiddet arasındaki ilişki tartışmalı olsa da birçok araştırmacının birleştiği konu; bazı çocukların kişilik ve yaşadığı şartlar nedeniyle şiddet öğelerinden diğer kişilere göre daha fazla etkilenebileceğidir. Çizgi filmlerdeki bu temel öğenin bazen çok etkili olabileceği unutulmamalıdır. Çocukları televizyon ve bilgisayarla çok vakit geçirmeleri yüzünden fiziksel egzersiz ya da sosyal aktivitelerden uzak kalırlar, düzensiz beslenirler.

Televizyon ya da bilgisayar oyunu içerik olarak nasıl olursa olsun, çocuklar bunlara çok vakit ayırdıklarında onlar için daha yararlı olabilecek aktiviteleri yapamazlar.

Sıra Sizde 4

Yaratıcı hareket ve dans için müzik özenle seçilmelidir. Müzik seçiminde, temponun aşırı yavaş ya da hızlı olmamasına, ritmin çok değişken olmamasına dikkat edilmelidir seçilen müziğin sözlü olması, çocukların sözlerini dinlemesine ve sözlere göre hareket etmesine neden olabilir. Yaratıcı dans ve hareketle amaç çocukların hissettikleri gibi, özgürce, yaratıcı bir şekilde hareket üretmelerini sağlamaktır. Bu çalışmalar uygun büyüklükteki ortamlarda gerçekleştirilmeli ve etkinlik öncesinde çocukların müzikteki ritmi ayırt etmeleri için kısa bir ısınma çalışması yapılmalıdır. Çocuklar müziğin ritmine, temposuna ve kendi düşüncelerine göre dans ederken, onlara yardımcı olabilecek, kurdele, eşarp, balon gibi materyallerin sunulması yaratıcılıklarını destekleyebilir.

Sıra Sizde 5

Müzikli hikayeler, seslerin kullanımına uygun olarak hazırlanmış öykülerdir. Bazı müzik aletlerinin veya nesnelerinin sesleri doğada var olan seslere benzetilir. Örneğin, hikayede geçen saatin tik-takları ritm sopaları, silefon gibi aletlerle veya el ile dize vurularak çıkarılabilir (Bal ve Artan 1995). Çocuklara hikaye öğretmen tarafından anlatılır. Seslerin kullanıldığı bölümlerde bu ses ne ile çıkarılabilir gibi sorular sorularak çocuklardan kullanacakları materyalleri belirlemeleri istenir. Hikayede belirlenen seslere ve rollere göre çocuklara görev dağılımı yapılır. Hikaye bir yandan dramatize edilirken çocuklar uygun yerlerde seçtikleri müzik aleti veya nesnelere yardımıyla hikayede geçen sesleri çıkarırlar. Hikayede seslerin yanı sıra ritm, şarkı, müzik ve hikayenin özünü anlatan kısa cümleler kullanılabilir (Morin 2001).

Sıra Sizde 6

Bu dönem on iki yaşından sonra görülmektedir. Piaget'e göre okulöncesi dönem çocuklarında kural kavramı yoktur. İki-altı yaşlar arasındaki çocuklar kuralların farkındadır, ancak kuralların ne amaçla konduğunu ya da kuralları neden izlemek gerektiğini anlayamazlar. Altı-on iki yaşlar arasındaysa, çocuklar kuralların farkındadır, ancak değişmeyeceğine inanırlar. Kuralların yüksek otorite tarafından konulduğunu ve kurallara uymayanların cezalandırılacağını düşünmektedirler.

Sıra Sizde 7

Hareket becerilerinin, çocuğun çevresini tanınmasında ve yönetmesinde önemli rolü bulunmaktadır. Çocuğu özgürleştirir. Çocuğu kendini ifade etmesine yardımcı olur. Çocuğun sosyal etkinliklere katılmasında ve sosyal uyum sağlamasında etkili olur.

Sıra Sizde 8

Çocuklar dışarıdayken; koşabilirler, atlayabilirler, bağırabilirler ve genellikle sınırsız oyun etkinliklerine katılabilirler. Dışarıda yapılan mücadele ve risk alma fırsatları, çocukların bu alanı neden davetkar bulduğunu açıklayabilir. Dış alanlardaki, görülen işitilen ve dokunulabilen nesnelere, tüm duyuuları uyarmada etkilidir. Bu nedenle çocuklar, oyunlarında dış alanları tercih ederler. Nedeni ne olursa olsun bahçede kazanılan oyun deneyimi çocuklar için değerli bir olgu olarak karşımıza çıkmaktadır. Çocuklar bağımsızlık duygusunu en fazla bahçede oynanan oyunlarda hissedebilirler.

Sıra Sizde 9

Bahçede bulunan materyaller hareket kolaylığı sağlayacak şekilde düzenlenmelidir. Dolayısıyla yapısal özellikleri de dikkate alınmalıdır. Örneğin; yürüme alanları kaygan olmamalıdır. Çocuklar için oluşturulan açık hava alanlarındaki materyallerin canlı renklerde ve ilgi çekici olmasına özen gösterilmelidir. Güçlü ve zıt renkler, çocukların materyalleri, parçaları ayırmasına ve derinliği algılamasına yardımcı olabilir.

Sıra Sizde 10

Etkin oyun materyalleri, çocukların birçok kasının eşgüdümlü bir biçimde çalışmasını sağlar. Dışarı oyunlarını, çocukların bu oyun gereksinimini karşılamada daha uygun yerlerdir. Çünkü çocuklar iç mekanların onları sınırlamalarından uzak, özgürce hareket edebilmekte (koşmakta, atlamakta, zıplamakta vb.), bu deneyimleri sayesinde de birçok yaşantıyı keşfetmektedirler. Bahçe-

de ağaçların arasına hazırlanan bir ağaç ev, çocukların ağaca tırmanmalarını, yaşadıkları çevreyi farklı bir açıdan görmelerini de sağlayacaktır.

Yararlanılan ve Başvurulabilecek Kaynaklar

- Aydın, Çiğdem Nihal. (2002). "Bahçe Oyunları Özen İşter," **Çoluk Çocuk Dergisi**. 14. 10-11.
- Diñer, Çağlayan. (2002). "Eğitici Oyun Materyalleri," **Çoluk Çocuk Dergisi**. 13. 28-29.
- Evans, John. (1989). **Children at Play: Life in the School Playground**. Geelong, Victoria: Deakin University.
- Garvey, Catherine. (1990). **Play**. Massachusetts: Harvard University Press.
- Girgin, Ümit. (2001). **Okuma ve Yazma**. Eskişehir: Anadolu Üniversitesi Açıköğretim Fakültesi Yayınları.
- Göde, Osman., Vural, Gülen. (2003). "Çocuklarda Hareket Eğitimi," **Çoluk Çocuk Dergisi**. 28, 16-19.
- Hatice, Çamlıyer ve Çamlıyer, Hüseyin. (1997). **Çocukta Hareket Eğitimi ve Oyun**. Bornova-İzmir: Can Ofset.
- Kotil, Çiğdem. (2006). "Yazma Becerisinin Gelişimi," **Çoluk Çocuk Dergisi**. 62, 14-15.
- Köksal, Aysel. (2002) "Çocuklarda Oyun Gelişimi" **Çoluk Çocuk Dergisi**. 13, 26-28.
- Matterson, E. M. (1965). **Play with a Purpose for Under-Sevens**. Harmondsworth: Penguin Books.
- Moyles, Janet R. (1994). (Ed.) **The Excellence of Play**. Buckingham: Open University Press.
- Moyles, Janet R. (1989). **Just Playing? The Role and Status of Play in Early Childhood Education**. Milton Keynes: Open University Press.
- O'Hagan, Maureen and Smith, Maureen. (1999). **Early Years Child Care and Education: Key Issues**. Edinburg: Bailliere Tindall.
- Poyraz, Hatice. (1999). **Okul Öncesi Dönemde Oyun ve Oyuncak**. Ankara: Anı Yayıncılık.
- Sığırtmaç Ayper. (2002). "Okulöncesi Dönemde Müzik Eğitimi," **Çukurova Üniversitesi Enstitü Dergisi**, 9. 31-40. <http://sosyalbilimler.cu.edu.tr/dergi>
- Şahin, Semra. (2003). "Parklar, Bahçeler Çocuk Seslerini Arar," **Çoluk Çocuk Dergisi**. 2 14-15.
- Tess, Robert D. and Croft, Doreen J. (1975). **Teachers of Young Children**. Boston: Houghton Mifflin Company.

7

Oyun Gelişiminde Öğretmenin Rolü



Oyunun eğitici, öğretici yararlarının yanı sıra pek çok değişik yararları da vardır. Çocuk oyunlarında risk almayı öğrenir ki bu da çocuğun davranma cesaretini, güven duygusunu ve hayal gücünü geliştirir. Çocuğun oyunlarına başlangıçta sadece anne baba eşlik ederken zamanla çocuk, oyunlarına diğer çocukları da dahil etmeye başladığından oyunun sosyalleşmeye katkısı büyüktür. Öğretmen çocukların oyununu gözlemleyen, onlara oyun fırsatı yaratan, gelişimlerini destekleyen bir model-eğitici konumu almalıdır.

Amaçlarımız

Bu üniteyi tamamladıktan sonra;

- 👁️ çocuğun oyun ile gelişim ve öğrenmesinde öğretmenin ve diğer yetişkinlerin oynadığı rolün önemini açıklayabilecek,
- 👁️ nitelikli oyunun özelliklerini ve ön koşullarını açıklayabilecek,
- 👁️ öğretmenin ve diğer yetişkinlerin oyunun niteliğini nasıl geliştirebileceğini örnekler vererek açıklayabilecek,
- 👁️ oyunda öğretmenin gözlemci, düzenleyici, katılımcı ve iletişimci rolünü anlayabilecek ve gerektirdiklerini açıklayabilecek,
- 👁️ öğretmenin oyunu değerlendirmeye ilişkin rolünü ve bu rolü nasıl gerçekleştireceğini açıklayabilecek,
- 👁️ oyun ortamlarında öğretmenin sorumluluğunun neler olduğunu açıklayabilecek bilgi ve beceriler kazanabileceksiniz.



Örnek Olay

Okulöncesi öğretmenliği lisans eğitimi almakta olan Nermin, 3. Sınıfın sonunda, staj amacıyla bulunduğu şehirden bir çocuk yuvasında iki ay süreyle stajyer öğretmen olarak geçici görev aldı. Henüz dört yıllık eğitimini tamamlamadığı için diplomalı öğretmen değildi, fakat çocuk gelişimi, gelişim ve öğrenme, okulöncesi eğitimi ilkeleri konularında dersler almış ve bilgilerini iletmişti. “Çocuklarda oyun” konusunda henüz bir ders almamıştı. Bu nedenle staj yaptığı yuvada bir hafta süreyle çalıştıktan sonra bu konuda bir huzursuzluk duymaya başladı. 3 ile 5 yaş grubu çocukları için öğretmenler, çeşitli masa etkinlikleri düzenliyorlardı ve programda oyun saati olarak gösterilen zamanı bu etkinlikler ile geçirmelerini oyun olarak kabul ediyorlardı. Çocuklar ise, yetişkin tarafından kendilerine dikte ettirilen bu etkinlikleri ders ve çalışma saati olarak görüyorlardı. Nermin’in çocuklardan aldığı mesajlara göre öğretmen açısından oyun olan bu etkinlikler, çocukların bakış açısı ile oyun değildi.

Nermin, çocuklarda bu nedenle iç motivasyonun eksikliğini görebiliyor, öğrenme ortamı olarak kabul edilen bu etkinliklerden niçin sıkıldıklarını az da olsa anlayabiliyordu. Asıl üzücü olan, çocuklarda öğrenme isteğinin ve “kendini yaptığı işe verme duygusunun” hiç gelişmiyor olmasıydı.

Sınıf öğretmenine yardımcı olmak isterdi ama ne yazık ki, çocuklarda iç motivasyonu yaratan başlıca etkinliğin ne olabileceği konusunda henüz bir bilgisi yoktu. Bu staj süresince yapmış olduğu gözlemler Nermin’e eğitimdeki sorunları gözlemlene fırsatı verdiği gibi, yeni bir öğrenme isteği de aşılamıştı. Çocuklar daha nitelikli ve ilginç öğrenme ortamlarını hak ediyorlardı. Kendisi, gözlemiş olduğu öğretmenlerden daha iyisini yapmaya niyet ederek, araştırmacı ve öğrenmeye açık bir zihinle yeni öğrenme dönemine başladı. Çocukların gelişim ve öğrenme deneyimlerinde bir öğretmen olarak daha etkin ve önemli bir rolü olabileceğini hissediyordu.

Anahtar Kavramlar

- Oyun
- Nitelikli Oyun
- Gözlemleyici Rol
- Planlayıcı ve Düzenleyici Rol
- Katılımcı Rol
- İletişimci Rol
- Değerlendirmeye Yönelik Rol

İçindekiler

- ÇOCUKLARIN OYUNU VE ÖĞRETMENİN ROLÜNE GENEL BAKIŞ
- OYUNUN VE ÖĞRENMENİN GELİŞİMİNDE ÖĞRETMENİN ROLÜ
- NİTELİKLİ OYUNUN ÖN KOŞULLARI
- ÖĞRETMENİN OYUNU GÖZLEMLEYİCİ ROLÜ
- ÖĞRETMENİN OYUNU PLANLAYICI VE DÜZENLEYİCİ ROLÜ
- ÖĞRETMENİN OYUNA KATILIMCI ROLÜ
- ÖĞRETMENİN OYUNDA İLETİŞİMCİ ROLÜ
- ÖĞRETMENİN OYUNU DEĞERLENDİRMEYE YÖNELİK ROLÜ

ÇOCUKLARIN OYUNU VE ÖĞRETMENİN ROLÜNE GENEL BAKIŞ

Eğitim, çocuklara öğretim ve öğrenmenin gerçekleştiği ortamları hazırlamak ve sunmakla ilgilidir. Başka bir anlatımla, çocuklara bazı bilgilerin bir yetişkin tarafından açıkça anlatılarak öğretilmesi yanında, çocukların kendi kendilerine bazı işleri yapabilmelerine ve kendi kendine öğreniyor olmalarına olanak sağlamakla, ayrıca diğer çocuklarla etkileşim içinde ve birlikte gerçekleştirdikleri eylemler ile de öğreniyor olmalarına fırsatlar yaratmak ve sunmakla ilgilidir. Kendi kendine öğrenme, çocuğun zihninde anlamlılık ve kalıcılık bakımından çok yüksek düzeylere ulaşmaktadır. Bu nedenle de çocuk eğitimcileri, kendi kendine öğrenmeye büyük önem ve yer vermektedirler. Ancak, çocukların şans eseri kendi kendilerine öğreneceklerini ümit etmek yeterli olamaz. Eğitimcilerin, eğitim ortamlarını mekan, alan, zaman bakımından, ayrıca çocuklar tarafından yapılacak işler bakımından planlamaları ve yapılandırılmaları, böylece eğitim ortamlarını oluşturmaları gerekmektedir.

Öğrenme ortamlarını; kuşkusuz çocuk eğitimi için benimsenen ilkeler, eğitim kurumunun benimsediği felsefe, program ve amaçlar doğrultusunda düzenleyecek, yapılandıracaklardır. Fiziksel ortamın düzenlenme biçiminin, olanakların sunulma biçiminin, yetişkinlerin bu alan içindeki davranış, tutum ve konuşma stillerinin tümünün çocukların nesnelere, yetişkinlerle ve birbirleriyle etkileşime girme biçimlerini etkilediği belirlenmiştir. Bu açıdan ele alındığında eğitim ortamı, kazanılması istenen bilgi ve beceriler ile çocuklar arasında bağlantı kurulmasını sağlar; bu nedenle de özenle planlanması ve hazırlanması gerekmektedir.

Eğitim alanında hakim olan katı ve geleneksel yaklaşım “öğretim” sözcüğü ile özetlenebilir. Oysa çağdaş eğitim bilimi, çocuklara yetişkinlerin fazla bir şey öğretemeyeceğini savunur. Çocuklar kalıcı bilgiyi ancak fiziksel ve sosyal çevre içindeki etkileşimleri sonucu kendileri yapılandırarak kazanırlar. Oyunun temel özellikleri de bu görüşü desteklemektedir. Bu kitabın adındaki “Oyunun öğretimi” sözcüğü ise bu anlayışa ters düşmekle beraber, lisans programı için belirlenen ders adları arasında bu şekilde yer aldığı için, bu ifadeden vazgeçilememiştir. Bu bağlamda ve bu nedenle, okulöncesi dönem çocukları için “oyun öğretimi” kavramı bu kitapta “öğretmenin oyuna ilişkin rolleri” çerçevesi içinde ele alınmıştır.

Okulöncesi dönemde oyun, çocuklar için en etkin öğrenme ortamı olma potansiyelini taşır. Çocukların oyunu spontan ve eğlenceli olmalı; oyun belirli bir amaçla yönelik olmak yerine süreç önemli olmalıdır. Ancak oyunun niteliğini arttırmak ve çocuklarda öğrenmeyi sürekli geliştirebilmek için çocukların oyunu ile ilgili olarak öğretmenin de belirli bazı sorumlulukları, yerine getirmesi gereken görevleri, diğer bir ifade ile önemli bir rolü bulunmaktadır. Bu rolünü ve sorumluluklarını; gözlemci olmak, planlama ve düzenleme yapmak, katılımcı ve yönlendirici olmak, iletişimci ve etkileşimci olmak ve değerlendirme yapmak olarak özetleyebiliriz. Bu ünite de öğretmenin, çocuğun gelişim ve öğrenmesini oyun içinde ve oyun ile en iyi nasıl sağlayabileceği ve destekleyebileceğine ilişkin bilgiler yer almaktadır.

OYUNUN VE ÖĞRENMENİN GELİŞİMİNDE ÖĞRETMENİN ROLÜ

Oyun, rahatlama, eğlenme ve haz alma gibi çeşitli amaçlara hizmet edebildiği gibi, önemli bir öğrenme ve gelişim ortamıdır. Çocukların oyunu, oyunun doğası ve temel özellikleri gereği **spontan** ve haz verici olup, belirli bir amaca yöneltilme-

Çocuklar için oyun haz ve mutluluk verici etkinliklerdir. Eğitimciler için oyun, öğrenmenin temelidir.

Spontan: Kendiliğinden oluşan; birey tarafından içinden gelerek, anında yaratılan, kendi inisiyatifi ile anında yapılan; doğmaca.

miştir. Çocuklar oyun oynarken onların aynı zamanda otomatik olarak öğrenmeyi gerçekleştirdiklerini varsaymak da yanlış bir tutum olabilir. Boş bir odada çocuğun nitelikli bir oyun kurma ve sürdürme şansı yok gibidir, çünkü oyun boşlukta kendi kendine oluşamaz. Eğer öğretmen ve çocukla ilgili diğer yetişkinler, oyunun ve oyun ortamlarının, çocukta gelişim ve öğrenmeyi en üst düzeyde nasıl destekleyebileceği konusunda yeterli bilgi ve deneyimlere sahip olurlarsa, çocuklara bu olanakları sunabilirler. Oyunu öğrenme amaçlı kullanabilirler; belki de en önemlisi, “oyun oynatma, oyun öğretme” adına yapılan olumsuz çaba ve girişimlerden uzak kalabilirler.

Tüm bu sorumlulukları yerine getirebilmek için oyunun, çocuk gelişiminde niçin önemli olduğu, hangi alanlarda önemli olduğu, nasıl geliştirileceği, yetişkinin rolü, oyun ortamlarının düzenlenmesi gibi birçok konuda öğretmenlerin bilgilenebilmesi ve uygulamaya aktarabilecek düzeyde bir anlayış geliştirmesi gerekmektedir. Bu bilgi ve anlayış ilgili yetişkinlerde yeterli düzeyde bulunmadığı durumlarda, çocukların gelişim ve eğitimi sınırlı kalmış olacaktır.

En önemlisi, eğitim ortamında kullanacağı oyun olgusunun ne denli karmaşık ve aynı zamanda esnek bir yapıya sahip olduğunu anlamasını sağlar. Öğretmen eğitim ortamında kullanacağı bu malzemeyi en verimli ve uygun bir biçimde kullanabilmek için öncelikle ‘oyun’ adı ile tanımlanan bu olguyu, oyunun özelliklerini çok iyi tanımalıdır. Oyun, eğitimde bir araç olarak düşünülmemekte, ancak kendi başına bir öğrenme ortamı, bir öğrenme süreci olabilmektedir.

İkinci olarak, oyunun önemini kavrayan, çocuğun hangi gelişim alanlarında etkili olduğunu ve öğrenme yaşamında ne derecede etkili olduğunu anlayan öğretmen, oyuna eğitim ortamlarında niçin yer verilmesi gerektiğini anlamış olacaktır.

Çocuğun Gelişimine ve Öğrenmeye İlişkin Temel İlkeler Oyunu Destekler

Çocuğun gelişimini ve öğrenmesini açıklayan bir dizi ilke, okulöncesi dönemde çocuklar ve anne babaları ile yapılacak çalışmalara yol gösterici olmaktadır. Bu ilkelere biri, oyunun gelişime ilişkin rolünü ve öğrenme açısından önemini şu sözlerle anlatır: “Oyun çocukların sosyal, duygusal, fiziksel ve bilişsel gelişimi için önemli bir araçtır; aynı zamanda da bu alanlardaki gelişiminin bir yansımasıdır.” Çocukların gelişimi ve öğrenimleri için önemli diğer yol gösterici ilkeler aşağıdaki gibi özetlenebilir:

- Çocuğun, öğrenmenin gerçekleşmesi için çeşitli ve farklı öğrenme ortamlarına, öğrenme yollarının kullanılmasına gereksinimi vardır.
- Çocuğun, alıştırmalar yapmaya gereksinimi vardır.
- Çocuğun, öğrendiklerini, bildiklerini çeşitli ve farklı yollarla ifade etme gereksinimi vardır.
- Öğrenmenin oluşması için çocuğun, öğrenme ortamında ve sürecinde aktif olma gereksinimi vardır.
- Çocuğun, bilgiyi fiziksel ve sosyal etkileşim ortamı içinde kazanmaya gereksinimi vardır.

Tüm bu gelişim ve öğrenme ilkeleri, çocukların oyununa uygunluk gösterir. Birçok uzman eğitimciye göre çocukların oyunu, gelişim ve öğrenme ilkelerini tam anlamıyla karşılayan tek yöntemdir. Bu bilgi biz eğitimcilere, oyun yoluyla çocukların gelişiminin sürekli ilerleyeceği ve nitelikli olacağı konusunda güvence verir. Bu nedenle de çocuklar tarafından başlatılan ve yetişkin tarafından desteklenen

oyun, gelişimsel uygunluk gösteren nitelikli eğitim uygulamalarının gerekli ve önemli bir bölümünü oluşturur.

Bu bilgiler ve anlayışla donatılan öğretmen, sorumluluğundaki çocuklar için birincisi; ne tür öğrenme yaşantıları düzenleyebileceğinin farkına varır. İkincisi; oyun konusunda bilgili bir gözlemci olarak çocuğun oyununa karışıp karışmayacağını, bir katkısı olabilmesi için ne zaman ve nasıl bir girişimde bulunacağını öğrenir. Üçüncüsü; çocuğa belirli konulara ilişkin bilgi ve becerilerin kazandırılması sürecinde, oyun olgusundan nasıl yararlanabileceğinin, bunun için nasıl bir planlama ve girişim yapması gerektiğinin farkına varır. Nitelikli oyunun özelliklerini, koşullarının neler olduğunu araştırır. Çalışmalarını bu yönde geliştirerek çocukların öğrenmesinde etkili bir yöntem olarak kullanabilir. Hepsinden önemlisi, çocukların öğrenmeye ilişkin tutum ve tavırlarının olumlu yönde gelişmesine, yaşam boyunca onların öğrenmeyi isteyen, araştırmayı seven, yaratıcılıklarını geliştirebilen ve kullanabilen bireyler olarak yetişmelerine önemli katkıda bulunmuş olur.

NİTELİKLİ OYUNUN ÖN KOŞULLARI

Çocuğun gelişim ve öğrenmesinde önemli bir yeri olan oyun, doğası spontan olmakla ve çocuk tarafından yaratılmakla birlikte, çocuğun yarattığı oyunun kalitesi ve öğrenmeye katkısı birçok faktöre bağlıdır. Oyun konusunu araştırmış birçok uzmana göre, bazı koşulların var olması yüksek nitelikli oyunun gerçekleşebilmesini kolaylaştırır. Böylece oyun türlerinde çeşitlilik, oyun içinde yaratılan düşüncelerde çeşitlilik ve gelişmişlik düzeyi artar ve oyun süresinin uzadığı gözlenir. Çocukların oyunu için ortam hazırlanırken ve öğretmen kendi rolünün ne olacağını belirlerken bu ön koşulları dikkate almakta yarar vardır.

Nitelikli oyunu gerçekleştiren ön koşullar aşağıdaki gibi özetlenebilir:

- Bir oyun arkadaşının bulunması
- Uygun ve nitelikli oyun malzemelerinin sağlanması
- Uygun büyüklükte oyun alanlarının oyuna ayrılması ve düzenlenmesi
- Yakınlarda bir yetişkinin bulunması
- Oyun için yeterli zaman sağlanması
- Oyunu uyaran aktif yaşantıların sağlanması ve mücadeleyi çağrıştıran yeni deneyimler için ortamın oluşturulması
- Gerekli önlemlerin alındığı güvenli oyun ortamlarının yaratılması

Oyun ortamlarının ve oyun malzemelerinin çocukların oyununu nasıl etkilediğini inceleyen araştırmacılar, ayrıca şu faktörlerin de oyunu etkilediğini belirlemiştir:

- Oyun için kullanılacak oyun malzemeleri, oyuncaklar ve nesnelerin nitelik ve çeşitlilik bakımından yeterli olup, olmadığı
- Geleneksel oyun alanlarına bir alternatif olarak yaratıcı ve hareketliliğe açık oyun alanlarının kullanılması
- Oyuna katılan çocuk sayısı
- Oyun arkadaşının cinsiyeti
- Oyun etkinliğinin yetişkin tarafından yapılandırılması ya da serbest bırakılması; yetişkinin oyunu kontrol biçiminde benimsediği yaklaşım

Öğretmen, oyunu gözlemlene, planlama ve ortamı düzenleme, ayrıca oyuna katılım ve değerlendirme öncesinde ve süresince bu koşulları ve faktörleri ne kadar çok göz önünde bulundurursa, çocuklara o denli yüksek nitelikte oyun olmaları sağlayabilecektir.

Çocukların oyunu, gelişim ve öğrenme ilkelerini tam anlamıyla karşılayan tek yöntemdir.

Çocuklar tarafından başlatılan ve yetişkin tarafından desteklenen oyun, gelişimsel uygunluk gösteren nitelikli eğitim uygulamalarının gerekli ve önemli bir bölümünü oluşturur.

Nitelikli oyunun önkoşulları:

- Oyun arkadaşı
- Nitelikli oyun malzemeleri
- Büyük oyun alanları
- Destekleyici yetişkinin varlığı
- Yeterli zaman
- Aktif yaşantılar ve yeni deneyimler için ortam
- Güvenli oyun ortamları

Öğretmen, çocuklarda gelişimi destekleyen oyun ortamlarını, oyunun sistemli gözlemine, gereken planlama ve düzenlemeleri yaparak, gerektiğinde oyuna katılarak ve oyunun değerlendirmesini yaparak sağlayabilir.

Öğretmen, bir gelişim ve öğrenim ortamı olarak oyunu algıladığı zaman, bu ortamdaki çocukların en iyi şekilde yararlanmasını isteyecektir. Çocuklarda gelişimi destekleyen oyun ortamlarını ise oyunun sistemli olarak gözlemine yaparak, gereken planlama ve düzenlemeleri yaparak, gerektiğinde oyuna katılarak ve oyunun değerlendirmesini yaparak sağlayabilir.

ÖĞRETMENİN OYUNU GÖZLEMLEYİCİ ROLÜ

Çocukları gözlemlemek yoluyla öğretmenler, oyunun çocuklar için ne anlama geldiğini, yaşamlarındaki yerini daha iyi anlayabilirler. Gözlemlerinizi yaparken, çocuğun gelişimi ile oyunun gelişimi ve oyun türleri hakkındaki bilgilerinizi de kullanın ve geliştirin. Oyunu dikkatle gözlemlediğinizde, bir çocuğun gerçekten bir sorunla karşılaşmış, yardıma mı gereksinimi olduğunu, yoksa anlık bir durum içinde bir soruna takılıp, bu sorunu kendi kendine mi çözebileceğini belirleyebilirsiniz. Gözlem, size çocuğun düşünce düzeyi hakkında ipuçları verecektir. Öğretmenler bu yolla, oyuncakların ya da diğer malzemelerin bu çocuğun düzeyinin ve yeteneğinin ilerisinde olup olmadığını, ayrıca bir ortamın çocuğun düşünme, sosyalleşme ya da motor becerilerini geliştirme yolunda yeterince uyarı sağlayıp, sağlayamadığını fark edebilirler.

Çocukların oyununu dikkatle gözlemlemek için yeterince zaman ayırmayan öğretmenler, oyuna katılmak isterken çoğu kez iyi gelişmekte olan bir oyunu bozarlara ya da yardım gerektiği durumlarda bunu fark edemezler.

ÖRNEK

Serbest oyun ortamında bir grup çocuk renkli kağıtları keserek ve yapıştırarak oyun oynuyorlardı. Üç yaşındaki Selim, masaya yanaşarak bir süre çocukları seyretti. Sonra makası alarak, ambalaj kağıdını kesmek istedi. Salonda sesi duyuldu; "Öğretmenim, bu makas kesmiyor." Öğretmen başka bir makas bularak Selim'e verdi ve işini yaptığını düşünerek başka bir yöne gitti. Selim, her iki eli ile birlikte yeniden bir kaç kez denedikten sonra, başarısızlık içinde makası bir tarafa itti ve masayı terk etti.

Eğer öğretmen Selim'in makasla mücadelesini gözlemiş olsaydı, çocuğun makası kullanma arzusunu, fakat kullanabilme konusundaki deneyimsizliğini fark edebilirdi. Makasın ve kağıdın nasıl tutulacağı hakkında birkaç öneri ile ya da uygun bir yardım ile Selim bu etkinliği hoşlanarak ve başarı ile sürdürebilirdi.

SIRA SİZDE



Yetişkinin gözlemci rolü ve sorumluluğu olduğunu öğreniyoruz. Öğretmenler olarak bu konuda ne yapmamız gerektiğini anlatan, uygulamaya ilişkin önerilerde bulunabilir misiniz?

Belirli zamanlarda gözlem yapmayı çalışma programınızın içine alın.

Öğretmen çocukları, spontan oyunları sırasında dikkatle gözlemlerse, oyunu yapılandırmak için gerekli ipuçlarını elde edebilir. Bu nedenle, belirli zamanlarda gözlem yapmayı çalışma programınızın içine alın. Özellikle bir başka yetişkinin, annelerin veya stajyer öğretmenlerin size yardımcı olduğu zamanlara gözlem programınızı yerleştirebilirsiniz.

Çocukların davranışlarını çeşitli şekillerde gözlemleyebilir ve kaydedebilirsiniz. Oyun ortamında gözlemlerinizi için yapabileceğiniz pek çok konu ve olay bulunur. Ancak bu işte hiç deneyimi olmayan stajyer öğrenciler ve öğretmenler oyun sırasında dikkatlerini neyin üzerine yoğunlaştıracaklarını bilemeyebilirler; karar vermekte bocalayabilirler. Gözlemlerinizi hangi konularda yapabileceğinize, aşağıda-

ki gözlem önerilerini inceleyerek karar verebilirsiniz. Kuşkusuz her oyun ortamının kendine özgü özel durumları, koşulları nedeniyle, gözlemini yapabileceğiniz ya da yapmanızı gerektiren başka konular, alanlar da bulunabilir.

Gözlem İçin Öneriler

Çocukların oyun davranışlarını nasıl gözlemleyebileceğinize, hangi konularda gözlem yapabileceğinize ve kaydedebileceğinize ilişkin bazı öneriler aşağıda verilmiştir:

- *Oyun etkinliklerini alan ve malzeme kullanımı bakımından gözlemleyiniz.*
Oyun salonlarındaki etkinlik alanlarını inceleyerek bu alanları kimin kullandığını, en çok ne zaman kullanıldıklarını ve bu etkinlik alanındaki malzemenin nasıl kullanıldığını not ediniz. Bu gözlemler sonucu elde edeceğiniz bilgiler; sizin, çeşitli oyun türlerini oyun salonunda nasıl yerleştireceğinize ilişkin kararlarınıza, ne tür oyun olanaklarını ne tür malzemelerle sağlayacağınıza ve bunların nasıl daha iyi kullanılacağına ilişkin kararlar vermenize yardımcı olacaktır.
- *Çocukları rol oyunları sırasında gözlemleyiniz.*
Hayalî oyunlarda oyunun konusunu, oyun sırasında çocuğun oynadığı rolü, oyunda başka kimlerin oynadığını ve hangi rolleri oynadıklarını, çocuğun bir rolü ne kadar sürdürebildiğini gözlemleyebilirsiniz.
- *Çocukları iletişimlerinde gözlemleyiniz.*
Oyun içinde çocukların birbirleri ile etkileşim stillerini, diyaloglarını gözlemleyebilirsiniz.
- *Örnekleme yöntemiyle gözlem yapabilirsiniz.*
Çocuğun, oyun etkinlikleri sırasında zamanını nasıl ve kiminle harcadığına ilişkin genel bir fikir edinmek amacıyla, bir hafta boyunca bir çocuğun bütün davranışlarını örnekleme yöntemiyle gözlemleyiniz. Bu yöntemde, çocuğun davranışlarını, örneğin; her yarım saatte bir, iki dakika süre ile not alıp kaydetmeyi amaçlayın.
- *Grafik tablolar oluşturabilirsiniz.*
Her bir çocuk için oyun içinde ve oyun yoluyla gelişim ve öğrenme hızı farklılık gösterecektir. Her çocuk için farklı öğrenme alanlarındaki gelişimi izlemek üzere ya da farklı becerilerin kazanılmasını izlemek üzere grafik tablolar oluşturabilirsiniz.
- *Uzun bir zaman dilimi boyunca gözlem yapabilirsiniz.*
Bir çocuğun gelişimindeki hızı, örneğin; dikkatini yoğunlaştırma gücünde, ince motor becerilerinin gelişiminde ve dilin kullanım boyutundaki gelişiminde gösterdiği ilerlemenin hızını kontrol etmek üzere her yıl bir çocuğu eylül ile temmuz ayları arasında haftada bir gözlemleyiniz.
- *Gözlem bilgilerinizi çeşitli formatlarda kaydedebilirsiniz.*
Oyun alanlarını şema üzerinde gösterin. Oyun salonunun planı üzerinde çeşitli oyun etkinliklerinin yerleşim alanlarını gösterebilirsiniz. Bu plandan birçok kopya yaparak çoğaltabilirsiniz. Günün oyun için ayrılan zamanında çocuğun, çeşitli oyun köşelerine gidiş gelişlerini ve bu oyun alanlarında harcadığı zamanı, diğer bir ifade ile bir çocuğun, oyun sırasındaki tüm hareketlerini, zamanı nasıl kullandığını bu plan üzerinde gösterebilirsiniz.

Sosyogram çıkarın. Çocukların ufak gruplar şeklinde kendi aralarındaki etkileşimlerini basit bir sosyogram şeklinde kaydedebilirsiniz. Bir çocuk konuşmayı baş-

Gözlem için Konu Önerileri:

- Oyunun konusunu,
- Oyun sırasında çocuğun oynadığı rolü,
- Oyunda başka kimlerin ve hangi rolleri oynadıklarını,
- Çocuğun bir rolü ne kadar zaman sürdürebildiğini,
- Diğer çocuklarla etkileşim stillerini,
- Diyalogları,
- Oyun malzemelerinin yeterli çeşitlilikte, miktarda ve uyarıcılıkta olup, olmadığını gözlemleyebilirsiniz.

Gözlem için Kayıt Önerileri:

- Örnekleme yöntemiyle gözlemleyin.
- Grafik tablolar oluşturun.
- Uzun bir zaman dilimi boyunca gözlem yapın.
- Gözlem bilgilerinizi çeşitli formatlarda kaydedin.

lattığında, her seferinde hangi çocuğa doğru konuşmasını yöneltmiş ise o çocuğu gösteren bir ok çizebilirsiniz (Şekil 7.1.). Bu oldukça zaman alan bir iştir ancak özellikle yalnız kalan çocuklar ile tüm konuşmalarda baskın rolü oynayan çocukları belirlemenizde size yardımcı olur.

Şekil 7.1

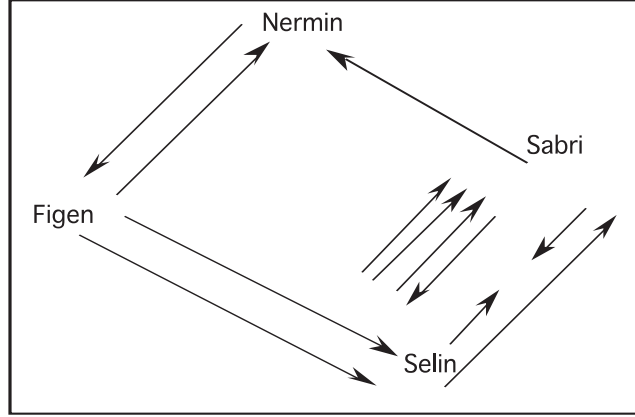

Gözlemler öğretmene;

- planlama,
- düzenleme,
- ne zaman ve hangi yaklaşımla oyuna katılma,
- ne tür iletişim stilleri kullanma ve
- değerlendirme konusunda önemli ipuçları verir.

Bu gözlemler, öğretmen olarak oyunu nasıl planlamanız ve düzenlemeniz, ne zaman ve hangi yaklaşımla oyuna katılmanız, ne tür iletişim stilleri kullanmanız gerektiği konusunda; ayrıca değerlendirmeyi nasıl yapabileceğiniz konusunda size önemli ipuçları verecektir.

ÖĞRETMENİN OYUNU PLANLAYICI VE DÜZENLEYİCİ ROLÜ

Oyunu araştıran birçok eğitimci, oyunun niteliğini geliştirmek ve zenginleştirebilmek için oyun ortamının öğretmen tarafından yapılandırılmasını ister. Bu yapılandırma; alanı düzenleme, zamanı düzenleme, gerekli malzemeleri sağlama, güvenliği sağlama ve çocuklara yeterince uyarıcı, araştırmacı, üretici yaşantılar sağlama ile ilgilidir.

SIRA SİZDE

2

Çocukların eğitimine yönelik ortamlar hazırlarken öğretmen olarak nelere dikkat edilmelidir?

Düzenlenen eğitim ortamları bireysel ve grup çalışmalarına olanak vermelidir. Ortam, çocuğun kendini güvende hissedeceği şekilde hazırlanmalı ve tehlikelerden uzak olmalıdır.

Çeşitli ve Nitelikli Oyun İçin Olanak Sağlama

Sınıf ortamının, oyunun doğal bir şekilde oluşması, nitelikli oyunun gerçekleşmesi ve fazla kesintiye uğramadan sürdürülebilmesi için düzenlenmesi gerekir. Her bir ilgi köşesi, oyun türüne olanak veren oyun köşesi için gerekli malzemeler, çeşitlilik, miktar ve farklı türler bakımından özenle seçilmelidir. Oyun salonunun herhangi bir köşesindeki oyun durur, gelişme göstermezse, bu sorunu çözmek üzere hangi malzemelerin orada bulunmaması veya hangi yeni uyarıcı malzemelerin eklenmesi gerektiği konusunu düşünmek gerekir.

Birçok oyun türü, zaman zaman binişiklik gösterse de örneğin; inşa ve yapıcı oyunların hayalî oyun yönünde gelişmesi, hayalî oyunda kullanma amacıyla bir resmin ya da maketin yapılması gibi, bu oyun çeşitlerini ayrı ayrı tanımak ve oyun ortamında yer verebilmek amacıyla, “Oyun Türleri” ünitelerinde ayrı ayrı tanıtılmışlardır. Öğretmen böylece, oyun ortamını planlar ve düzenlerken bu oyun türlerinin her birine dikkatini yoğunlaştırabilir ve ortamda yeterli alanın her bir oyun türüne ayrılmasını, bu oyun için yeterli miktar ve çeşitlilikte uyarıcı oyun malzemelerinin bulunmasını sağlayabilir. Ayrıca planlama ve düzenleme aşamasından başlayarak çocukların oyununu nitelikli bir gelişmeye yönlendirebilmek amacıyla, oyunu ne zaman ve nasıl başlatabileceği, oyuna nasıl katılabileceği ve geliştirme yönünde ne rol oynayabileceğini de düşünür.

Resim sehpalarının yanına yeni renkler eklenebilir ya da üstünde boya yapmak için değişik dokuları bulunan kağıtlar bulundurulur ve böylece çocukların yaratıcı ifadeleri için yeni bir beves duymaları ya da yeni bir içgörü kazanmaları sağlanabilir.

ÖRNEK

Oyun ortamını düzenleme ve yapılandırma; çocukları artık hiç ilgilendirmeyen ya da hiç kullanılmayan oyuncakları ve oyun malzemelerini kaldırarak hayalî oyunlarını sürdürmelerine ve yenilikler getirmelerine yardımcı olacak oyuncakların ve oyun malzemelerinin eklenmesi şeklinde olabilir.

Bir öğretmen evcilik oyunları köşesine bir daktilo, kalemler, mühür kaşesi ve bir eski telefon eklediğinde, çocukların evcilik olarak oynadıkları hayalî oyunu büro ve iş yerine dönüştürebildiklerini gözlemlemiştir.

ÖRNEK

Oyun malzemelerinin ne tür gelişime olanak verdiğini, ne tür öğrenme fırsatları yaratabileceğini öğretmenin bilmesi gerekir. Bazı malzemeler, özellikle masa etkinliklerinde kullanılan kurallı oyunlar, oyunun nasıl oynanacağını, oyunun sürecini ve hatta kurallarını belirler. Bazı malzemeler ise açık uçludur ve çocukların kendi istediklerini yapmalarına fırsat verir; denemelere, keşiflere olanak verir, yaratıcı düşüncüyü geliştirir.

Sanat etkinliklerini etkin bir öğrenme ortamına dönüştürerek çocukların yaratıcılıklarının geliştirilebilmesi için neler yapılabilir?

**SIRA SİZDE****3**

Öğretmen veya bir firma tarafından üretilen kurallı oyunlar genelde çok fazla yapılandırılmış oldukları için yalnızca tek bir oynama şekli vardır. Bu ise yaratıcı, hayalî ve esnek düşünceye olanak vermez. Bu nedenle de batı ülkelerindeki pek çok uzman eğitimci bu kurallı oyunları “çocuk oyunları” terimi içine almaz.

ÖRNEK

Öğretmen planlama ve düzenleme yaparken, günün belirli zamanlarını belirli etkinliklerle doldurmak yerine çocuklarda denemelere, keşiflere ve yaratıcı düşüncelere olanak veren oyun ortamlarını hedeflemelidir. Bu noktada, oyunun bir temel özelliğinin de oyunda kuralların olmaması ve çocuğun kendi kendini yönetmesi olduğunu, diğer bir temel özelliğinin ise sonuçlar değil, süreç olduğunu ha-

Öğretmen planlama ve düzenleme yaparken, çocuklarda denemelere, keşiflere ve yaratıcı düşüncelere olanak veren oyun ortamlarını hedeflemelidir.

Denemelerin ve yanımların özgürce yapılabildiği, başarısızlığın olmadığı bir ortamda çocuklar istediklerini deneyebilir ve araştırabilir, keşifler yapabilirler. Esnek ve yaratıcı düşünme becerileri kazanabilirler.

Oyunun Şu Üç Temel Özelliğini Hatırlayınız:

- Oyunda çocuk kendi kendini yönetir. Dışarıdan olaya getirilen ve uygulanan kurallar yoktur; kurallar yaratılır ve her an değişebilir.
- Oyun bir süreçtir. Eylem sonunda elde edilecek sonuçlar değil, eylemin kendisi önemlidir.
- Oyunda içten gelen motivasyon vardır.

tırlayınız. Ancak böyle bir ortamda; denemelerin ve yanımların özgürce yapılabildiği ve başarısızlığın olmadığı bir ortamda çocuklar, istediklerini deneyebilir ve araştırabilir. Öğretmenin güvenliği sağladığı ortamlarda buluşlar, keşifler yapabilirler, esnek ve yaratıcı düşünme becerileri kazanabilirler.

Araştırmacı, Yaratıcı, Üretici Oyun Etkinlikleri İçin Ölçütler

Çocuklara oyun içinde öğrenme deneyimleri sağlayarak aktif öğrenmeyi gerçekleştirmek istiyorsanız, düzenlediğiniz oyun etkinliklerinin şu ölçütlere uygun olmasını sağlayınız:

- Araştırmacı oyun etkinlikleri açık uçludur. Önceden belirlenen sonuçlar ya da yanıtlar yoktur.
- Oyun etkinlikleri, fikirler üretmeye, denemeye yöneliktir.
- Oyun etkinlikleri çocukları düşünmeye yöneltir; yapmak istediklerini yapmak için gerçekten düşünmek zorundadırlar. Örneğin; karton kutudan araba yaparlarken, nasıl dönen tekerlek yapabilirler? Örneğin; trafik oyunu oynarken ve yol inşa ederken, köprüyü nasıl yıkılmadan ayakta tutabilirler?
- Oyun etkinliklerinde dağınıklık, dökmek, kirlenmek serbesttir çünkü çocuklar gerçekten oynamaktadırlar.
- Oyun etkinlikleri müfredat programının önemli kavramlarını içinde barındırmaktadır. Çocukların, çeşitli oyunlar içinde bu kavramlara ilişkin anlayışları giderek gelişir.
- Çocuklar oyun oynarlar. Oyun içinde aktif bir biçimde öğrenme gerçekleşmektedir. Birbirleri ile konuşmakta, fikirlerini paylaşmakta, tahminler yürütmekte, denemekte, gülmektedirler. Buluşları; dikkatlerini çeken her yeni nesne, özellik, olay; dikkatleri önüne gelen her yeni bilgi karşısında heyecanlanmaktadır. Sessizce oturup, edilgen bir biçimde öğretmenin düşüncelerini dinlemek yerine aktif öğrenici durumundadırlar.
- Çocuklar bir arada oynamakta (çalışmakta) ve grup içinde öğrenmektedirler. Oyun, işbirliği içinde yürüttükleri araştırmalar ve denemeler ile de zenginlik kazanmaktadır. Rekabete yer verilen bireysel çalışma yerine, işbirliği ruhuna yer verilmektedir.

Zamanla İlgili Planlama

Çocuklar, seçtikleri oyunlarla ilgili etkinliklerde kendi istedikleri kadar zaman haralayabilme konusunda özgür olmalıdır.

Çocuklarda gelişimi sağlayıcı nitelikli oyunun bir temel özelliği de oyunun serbest akışlı olması ve çocuğun oyuna "kendisini dolu dolu verebilmesi", oyuna kendini kaptrabilmesidir.

Oyun etkinliğinin içinde öğretmenin yer alması, çocukların ilgisi üzerinde uyarıcı bir etki yaratır.

Planlama ve düzenleme yapmak, aynı zamanda zamanla da ilgili düzenlemeler yapmayı gerektirir. Bazı etkinlikler, oyunlar diğerlerine göre daha fazla zaman ister. Çocuklar, seçtikleri oyunlarla ilgili etkinliklerde kendi istedikleri kadar zaman haralayabilme konusunda özgür olmalıdır. Çocuklarda gelişimi sağlayıcı nitelikli oyunun bir temel özelliğinin de oyunun serbest akışlı olması ve çocuğun oyuna, "kendisini dolu dolu verebilmesi, kaptrabilmesi," olduğunu hatırlayınız. Eğer bir oyun etkinliğinden diğerine her on beş dakikada bir geçmeleri istenirse oynadıkları oyuna tam anlamıyla kendilerini veremeyebilirler. Eğer belirli bir oyun türünü belirli bir süre için seçmeleri istenirse bundan sıkılabılırlar ve bu durumda da oyun malzemelerini özensiz ya da dikkatsiz kullanma ya da arkadaşlarını kızdırma gibi davranış sorunları ortaya çıkabilir.

Oyun etkinliğinin içinde öğretmenin yer alması, çocukların ilgisi üzerinde uyarıcı bir etki yaratır. Bu nedenle, dönem içinde her oyun etkinliğinde belirli bir zaman süresince bulunmak ve oyunun niteliğini, oyun malzemelerinin ve diğer ola-

nakların nasıl kullanıldığını ve öğrenmeyi nasıl desteklediğini gözlemlemek amacıyla bir öğretmen olarak kendi zamanınızı da planlamak yararlı olur.

Zamanla İlgili Planlama Önerileri

Zamanınızı planlarken aşağıdaki planlama önerilerinden yararlanabilirsiniz:

- **Çocuklarla belli bir oyun içinde yoğun olarak çalışmayı planlayınız.**
Yanınızdaki diğer öğretmen arkadaşınızı veya öğretmen yardımcınızı, sorumluluğunuzdaki çocukları bir bütün olarak gözetirken ve denetlerken, siz hedeflediğiniz bir grup çocukla oyununuzu (çalışmanızı) ve etkileşiminizi yoğunlaştırabilirsiniz.
- **Yeni gelen çocuklar için zaman ayırmayı planlayınız.**
Yeni gelen çocukların size ulaşabilmesi için düzenleme yapın ve uyum sağlayıncaya kadar her yeni oyun oturumunda onlarla beraber olabileceğiniz bir zamana öncelik vermeyi planlayınız.
- **Kolay tepki vermeyen çocuklarla beraber olacağınız bir zaman planlayınız.**
Bu çocukların birer birey olarak, alışveriş gezileri gibi sınıf dışı gezilerde sizinle birlikte işler yapmaları için ya da sınıf içinde gündelik rutin etkinliklerde, kuşun kafesini temizlemek ya da çiçeklerin bakımı gibi gündelik rutin işlerini sizinle düzenli olarak birlikte yapmaları için fırsatlar yaratınız.
- **En yetenekli çocuklar için zaman ayırmayı planlayınız.**
Bu çocukların yeteneklerini daha ileri düzeyde kullanmalarına fırsat sağlamak üzere onlara, çözmek isteyecekleri güçlükte sorunlar sununuz. Örneğin; küçük boyutlardaki inşa ve yapıcı oyun malzemeleri ile engelli koşu yolu yapmak, ritim ve müzik aletleri kullanarak melodiler yaratmak ve bunları ses bandlarına kaydetmek, düzeylerine uygun gerçek kitaplardan okumalarına fırsat tanımak gibi etkinlikler sağlayabilirsiniz.
- **Çocuklar için bireysel programlar planlayınız.**
Eğer bir çocuk bir araştırma, deneme sürecinde ya da oyun etkinliği sırasında yapmak istediği bir şeyi başaramıyor ise bu yapmak istediği şeye ilişkin alt beceriler kazanabileceği çeşitli başka uğraşlar planlayınız. Örneğin; makası kullanamıyor ise kağıtları yırtmayı deneyebilir; küçük inşa oyunları oynayabilir ve parmak oyunları ile söylenen şarkılar, tekerlemeler gibi etkinliklerle ince kas kullanımı güçlendirilebilir.

Zamanla İlgili Planlama Önerileri:

- Çocuklarla belli bir oyun içinde yoğun olarak çalışmayı planlayın.
- Yeni gelen çocuklar için zaman planlayın.
- Kolay tepki vermeyen çocuklarla beraber olacağınız bir zaman planlayın.
- En yetenekli çocuklar için zaman planlayın.
- Çocuklar için bireysel programlar planlayın.

Düzeni Sağlamada Çocukların Rolü

Çocukların oyunları bittiğinde, onlara yardım ederek çocukların oyun alanlarını toplu bırakmalarına özendirin ki bu alışkanlığı kazanabilsinler. Ayrıca, diğer çocuklar da bu oyun alanlarında oynama olanağı bulabilsinler çünkü, dağınık bırakılmış bir oyun köşesinde diğer çocuklar gelip oynamak istemeyeceklerdir.

Evcilik köşesinde yemek pişirme, çamaşır yıkama, doktorculuk gibi bayalı oyunları oynamış olan çocukların oyun malzemelerini oyun bitiminde toplamalarına ve o alandaki ilgili yerlerine bırakmalarına yardımcı olabilirsiniz. Kullanılan giysiler askılarına asılabilir; tabaklar, tencereler mutfak raflarındaki yerlerine, diğer malzemeler kavanozlara ya da çekmecelerdeki bilinen yerlerine kaldırılabilir. Masa oyunları, bulmaca ve yapboz türü oyuncaklar raflardaki yerlerine yerleştirilir. İnşa oyunu malzemeleri; bloklar, legolar yerlerine konabilir. Boya fırçaları temizlenerek ve yıkanarak resim sehpaları yanına bırakılır.

ÖRNEK

Oyun epizodu: Oyun içinde, diğerlerinden çok farklı olmayan fakat kendi başına ayrı bir bütünlüğü olan olaylar dizisi.

Oyun salonunun ya da oyun oynanan sınıfın düzeni ile malzemelerin saklanma düzeni de gelişim ve öğrenme açısından önem taşır. Dağınıklık yerine düzen, oyun köşelerini çocuklar için daha çekici kılacağı gibi, öğrenme için de fırsatlar yaratır. Çeşitli oyun malzemelerinin oyun salonundaki raflarda bulundurulması, yerlerinin etiketlenmesi, bu malzemelerin oyun için seçilip alınması, daha sonra oyun bitiminde toplanarak yerlerine yerleştirilmesi çocukların büyüklük, şekil ve renklerle ilgili kavramları öğrenmeleri yanında ayrıca, eşleme, sınıflandırma ve düzenleme becerilerinin gelişmesine yardımcı olur. Bu malzemelerin belli bir düzen olmadan raflarda bulundurulması ve toplanması, düzenin olduğu ve buna göre sınıflandırılarak yerleştirildiği koşullardaki kadar öğrenmeyi geliştirici olmayacaktır.

Güvenliği Sağlama

Sınıfta oyun ortamının düzenlenmesi yanında sürekli olarak kontrol edilmesi ve güvenliğin sağlanması da öğretmenin görevleri arasındadır. Öğretmenin, çocukların güvenliği konusunda önceden tedbirler alması gerekir. Olabilecek her türlü kaza ve yaralanma, incinme olasılığı önceden araştırılarak, gerekli tedbirler alınır, düzenlemeler yapılır. Öğretmen, oyunun tehlike sınırlarına doğru gelişimini de denetler.

ÖRNEK

Kırılan oyuncakları ve diğer bozuk nesnelere kaldırmak; tüm giriş, çıkış ve birimler arası geçiş yolları üzerinde çocukların hareketlerine engel olabilecek hiçbir şeyin olmamasına dikkat etmek gerekir.

SIRA SİZDE



4

Çocuklar oyun kurarken öğretmen hangi rolü benimsemelidir?

ÖĞRETMENİN OYUNA KATILIMCI ROLÜ

Bir grup çocuk eğitimcisi, çocukların oyununun salt çocuklar için olduğunu düşünür. Özellikle de hayali oyun için böyle düşünür ve çocukların bu oyunda kendi başlarına kalmaları, adeta bir terapi şeklinde kendi kendilerine oynamaları gerektiğine inanır. Bazı eğitimciler ise bu düşünceden biraz farklı olarak, doğru yer, doğru zamanda ve uygun biçimde olmak koşulu ile çocuklara oyunlarını geliştirmek ve zenginleştirmek yönünde yardımcı olmanın, çocuğun gelişimi ve öğrenme açısından daha yararlı olduğuna inanır.

Çocuklar kendi başlarına oynarken, kimi zaman aynı oyun türünü aynı biçimde yinedediklerini, aynı rol oyununu yaptıklarını, oyunun sürekli tekrarlardan oluştuğunu ve hep benzeri sorunları çözümlediklerini gözlemek mümkündür. Bu aşamada yapılabilecek duyarlı ve etkin bir girişimle öğretmenin oyuna katılımı, çocukta tekrarlara dönüşen eylemleri yeni bir öğrenmeye yönlendirmek, oyuna katılan çocuklara yeni ikilemler ve çözüm bekleyen mücadeleler yaratmak konusunda yol gösterici olur. Böylece çocukları desteklemek ve motive etmek, dil performanslarını açmak ve geliştirmek, özetle, oyun içinde öğrenme yaşantılarını zenginleştirmek mümkün olabilir.

Oyun konusunda araştırma yapan uzmanlar, çocukların hayali oyunlarına öğretmenin katılımının avantajlarını ve dezavantajlarını açıklamışlardır. Hayali oyunlarını, sosyodramatik oyunun özelliklerini kapsayacak biçimde henüz geliştirememiş çocuklar için öğretmenin katılımı yararlı olmaktadır. Bu çocuklar için, dışarıdan bir gözlemci olarak çocuklara, yapabilecekleri bazı eylemleri önermek veya oyuna, çocuklarla eşit düzeyde katılarak oyun içinde yapabilecekleri eylemlerin modelini oluşturmak yararlı görülmektedir. Bazı araştırmalar bu tür rehberlik alan

Duyarlı ve etkin bir girişimle oyuna katılan öğretmen, çocukta tekrarlara dönüşen eylemleri yeni bir öğrenmeye yönlendirebilir, çocuklara yeni ikilemler verebilir, çözüm bekleyen mücadeleler yaratabilir.

Dramatik oyunun özellikleri:

Çocuklar dramatik oyunda kendi kendilerine rol oyunu yaparlar. Başkaları olmadan, kendisi tek başına bir durumu, olayı canlandırarak oynar.

Sosyodramatik oyunun özellikleri:

Eğer konu en az bir diğer kişinin de katılımı ve işbirliği içinde yeterince geliştirilir ve katılanlar birbirleriyle hem hareketler ve hem de konuşma ile etkileşimde bulunurlarsa, hayali oyun, sosyodramatik oyun kabul edilir. Sosyodramatik oyun etkileşim, iletişim ve işbirliği gerektirir.

çocukların sözlü iletişimlerinin daha nitelikli olduğunu, daha fazla bilişsel gelişim kaydettiklerini ve yetişkinlerden öğrenmek konusunda daha çok fırsatlar bulabildiklerini göstermiştir.

Katılmak amacıyla çok fazla oyuna girmek ya da kötü zamanlama, çocukların oyunlarını kesintiye uğratabilmekte, oyunu bırakmalarına neden olabilmektedir. Çocuklar, oyuna bu müdahaleyi yapan yetişkini memnun etmek için oyun etkinliğine bir süre devam edebilirler, fakat oyunun bir önemli özelliği olan içsel motivasyon durduğu için oyun anlamını ve nitelikli olmasını kaybedebilmektedir. Öğretmenin, oyunu geliştirmek niyetiyle katılımı sırasında bu olumsuz etkilere yol açmamak üzere, oyunun doğasında bulunan temel özelliklere dikkat ederek katılımcı rolünü gerçekleştirmesi gerekir.

Katılmak amacıyla **çok fazla oyuna girmek** ya da **kötü zamanlama**, çocukların oyunlarını kesintiye uğratabilmekte, oyunu bırakmalarına neden olabilmektedir.

Yaratıcılıkta öğretmen hangi rolü benimsemelidir?



SIRA SİZDE

5

Oyuna Katılım Sırasında Dikkate Alınacak Temel Özellikler

Oyuna katılım sırasında öğretmenin, oyunun doğasını bozmamak üzere, oyunun şu temel özelliklerini hatırlamasında yarar vardır:

- **Oyun, oyunu oynayanlar tarafından serbestçe seçilmiştir.** Genellikle oyun çocukları kendine, ilginç oyun malzemeleri, arkadaş çağrısı ya da bir yetişkinin özendirmesi ile çeker; ancak oyun oynamak ve o oyunu oynamak, çocuğun kararıdır. Eğer gerektiği için ya da kendisinden istendiği için oynuyorsa oyun sayılmaz.
- **Oyunda çocuk kendi kendini yönetir.** Oyun esnektir ve kurallı oyunlarda olduğu gibi oyuna dışarıdan baskı ile getirilmiş kurallar, yönergeler yoktur; var olan kuralları oyuncular koymuştur ve her an değiştirebilirler.
- **Oyun spontandır.** Oyun içindeki amaçları kendileri belirlemişlerdir ve oyuncuların davranışları oyunun akışı içinde kendiliğinden gelişir. Oyuna da, oynayanların dışında getirilen kurallar, baskılar, amaçlar, hedefler, görevler, yapılması istenen işler yoktur; oyuna kesin bir yön verme de yoktur. Bu nedenle bu özelliği taşımayan oyun serbest akışlı oyun değildir.
- **Oyuna yetişkinin katılımı eşit koşullarda olur.** Katılım, diğer çocuklar veya yetişkinler ile birlikte ortaklık içinde olabilir ancak kişilerin birbirlerine duyarlı olması gerekecektir. Bir çocuk ya da yetişkin tarafından oyun başlatılabilir; ancak yetişkin tarafından başlatılıyor ise yukarıdaki özelliklere mutlaka dikkat edilmesi ve özen gösterilmesi gerekir.

Çocukların oyununu gözlemlediğinizde, öğretmen olarak aynı zamanda bir katılımcı ve yönlendirici olmak durumundasınız. Çocukların, bir yetişkin olarak sizin varlığınıza ihtiyaçları vardır. Bir işi başardıklarında bunu görebilmenize, geri dönütler verebilmenize, bir tebessüm veya bir baş onayıyla vereceğiniz desteğe ihtiyaç duyarlar. Zaman zaman oyunlarını desteklemek üzere ya da belli sınırlar içinde tutabilmek amacıyla yorum getirmeniz yerinde olur. Bu yorum ya da önerileri şu tarz ifadeler kullanarak yapabilirsiniz:

“Hımm, arabayı kavşakta durdurman çok iyi oldu.” ya da “Blokları bu köşede tutalım.” gibi ifadeler kullanarak yorumlarınızı yaparken, oyunun doğası gereği baskıcı bir tavır kullanmamış olursunuz.

Oyuna Katılım Sırasında Öğretmen Oyunun İlgili Temel Özelliklerini Dikkate Alır:

- Oyun, oyunu oynayanlar tarafından serbestçe seçilmiştir.
- Oyunda çocuk kendi kendini yönetir, kuralları belirler.
- Oyun kendiliğinden doğar, gelişir.
- Oyuna yetişkinin katılımı eşit koşullarda olur.

ÖRNEK

Yönlendirmelerinizi yaparken, çocukların bireysel gereksinimlerini de dikkate almanız gerekir. Utangaç bir çocuğun oyuna katılmasına yardımcı olmak amacıyla şöyle diyebilirsiniz:

ÖRNEK

“Sen fırıncı ol ve bu çörekleri pişir.” veya “Arkadaşlarına sor, ‘Küreği alabilir miyim?’ diye.”

Belki de en iyisi bu çocukla birlikte grubun oyununa katılmak olabilir. Davranışlarını kontrol etmekte güçlük çeken çocukların ise oyun sırasında daha farklı bir yardıma ihtiyaçları olabilir. Onlara, bir tebessümünüz, bir baş işaretiniz ya da benzeri bir hareketinizle uzaktan da olsa kontrol ettiğinizi ve yardıma hazır olduğunuzu hissettirebilirsiniz.

Fotoğraf 7.1

“Mmm çok güzel olmuş, eline sağlık!”



Fotoğraf 7.2

“Birlikte kamyonu tamir ediyoruz.”



Doğru Zamanda ve Uygun Yaklaşımla Oyuna Katılım İçin Öneriler

Oyunun temel özellikleri arasında olan, 'oyunu özgürce seçim ve kontrolün çocukta olması' ilkesi benimsenmekle beraber, bu ilkeyi bozmadan okulöncesi dönemde bazen çocukların oyununa katılmak; oyunu geliştirmek ve zenginleştirmek amacıyla yardımcı olmaktadır. Çocukların, oyun oynamayı öğrenme ve nitelikli oyun geliştirme ve sürdürme konusundaki gelişimlerini, öğretmen en iyi, oyuna katılımcı rolü ile girerek destekleyebilir. Güvenlik nedenleriyle oyuna müdahale etme gereği dışında, başka hangi zamanlarda çocukların oyununa öğretmenlerin katılabileceği ya da katılması gerektiği ve hangi yaklaşımla yapılacağı konusunda çocuk eğitimcileri tereddütte düşebilmektedirler. Çünkü oyunun temel özellikleri, oyunun çocuklar tarafından seçilmesi, başlatılması, yönetilmesi konusunda belirleyicidir. Ancak, oyunun gelişimini sağlamak, nitelikli oyun özelliklerine ulaşmasına yardımcı olmak ve böylece çocukların oyun içindeki gelişimini ve öğrenmeyi daha üst düzeylere çıkarmak amacıyla yetişkinin doğru zamanlama ve doğru yaklaşım ile bazı girişimlerde bulunması yararlı olmaktadır. Okulöncesi dönemde çocukların hayali oyununun niteliğini arttırmak üzere öğretmen katılımcı rolünü gerçekleştirirken, şu önerilerden yararlanabilir:

- **Oyuna bir katılımcı olarak girebilirsiniz.**

Eğer çocuklar, oyun sırasında canlandırmak istedikleri bir olayı geliştirmekte ya da canlandırmakta güçlük çekiyorlarsa, bu durumda kısa bir süre için oyuna katılabilirsiniz. Bu amaçla ne tür ve ne yoğunlukta bir etkileşim kuracağınızı, çocukları dikkatle gözlemlemeniz ve dinlemeniz sonucunda belirleyeceksiniz.

Oyunun gelişimini sağlamak, nitelikli oyun özelliklerine ulaşmasına yardımcı olmak ve böylece çocukların oyun içindeki gelişimini ve öğrenmeyi daha üst düzeylere çıkarmak amacıyla yetişkinin **doğru zamanlama ve doğru yaklaşım** ile bazı girişimlerde bulunması yararlı olmaktadır.

Çocuklar evcilik köşesinde oyun oynamaktadır ancak oyun nitelikli değildir. Öğretmen oyuna katılmaya karar verir.

Çocuk: Öğretmenim, Öğretmenim, evimize buyurun.

Öğretmen: Bugün size ziyarete gelebilir miyim?

Çocuk: Tabii, gelin oturun. Yemek yiyoruz.

Öğretmen: Ben yemeğinize engel olmayayım. Daha sonra gelsem?

Çocuk: Hayır, gitmeyin. Bizimle yiyin.

Öğretmen: Peki, teşekkür ederim. Sizle yemek yemek isterim. Yemekte ne var?

Çocuk: Kıymalı pide ve yoğurt.

Öğretmen: Ben yalnızca sebze yiyorum. Sebze yemeği var mı?

Çocuk: Ben yaparım. (Başka bir çocuğa doğru döner) Çarşıya gidip biraz sebze al.

(Diğer çocuk gider ve kabverengi kesekağıdı ile geri gelir.)

Öğretmen: Hımm, güzel kokular geliyor. Pideyi nasıl yaptınız?

Çocuk: Fırına koydum. Pişti. Çok sıcak.

Öğretmen: Hangi sebzeleri aldın?

Çocuk: Havuç ve fasulye. İster misin?

Öğretmen: Evet, ben havuç ve fasulyeyi severim. Manavda domatesle, dolmalık kabak da var mıydı?

Çocuk: Hemen gidip alırım.

Bu diyaloglardan da görüldüğü gibi, öğretmen, oyuna katılarak geliştirdiği sohbet ile oyunda iletişim ortamı da yaratmakta ve yeni fikirler getirmektedir. Aynı zamanda oyunu sürdürmelerine ve diğer çocukların da oyuna katmalarına yardımcı olmuştur.

ÖRNEK

- **Oyuna dışarıdan gözlemci olarak girebilirsiniz.**

Bazı zamanlarda çocuklar oynarken, onlara ihtiyaç duydukları sözcükleri önerebilirsiniz.

ÖRNEK

Bir restoran oyunu sırasında "Buna 'sipariş vermek' diyoruz" önerisini yapabilirsiniz.

- **Oyunu dışarıdan da geliştirebilirsiniz.**

Çocukların oyununu olumlu geri dönütlerle destekleyebilirsiniz. Çocukların oyununu, oyuna katılmadan, dışarıdan soru sorarak da geliştirebilirsiniz.

ÖRNEK

"Şimdi ne yapacaksın? Kabveyi nereden alacaksın?" gibi sorularla ya da "Yemekleri buraya koy." önerileri ile ya da "Ne kadar iyi bir garsonsun, çok güzel sorular sordun." türündeki olumlu geri dönütlerinizle çocukların oyununu destekleyebilir, geliştirmelerine yardımcı olabilirsiniz.

- **Devam etmekte olan bir oyuna çocuğun girmesine yardım edebilirsiniz.**

Çocuklar, diğer çocuklarla bir arkadaşlık kurabileceye ya da bir grup oyununa kendiliğinden katılmayı başaracak düzeye gelinceye kadar bir yetişkinin yardımına ihtiyaç duyabilir. Bu durumda uzmanlar, yetişkinin oyuna davet edilmeyen çocuğa oyuna katılma konusunda yardımcı olmasını öneriyorlar. Aynı yardım, oyun oynamakta olan çocuklarla henüz ilişki kuramayan çocuk için de geçerli. Özellikle okulöncesi dönemde, çocuklar arasındaki etkileşim süreleri kısa olduğundan, grup oyunu kısa bir süre sonra dağılmakta; bu nedenle de çocuklar sürekli olarak yeni gruplara girmek durumu ile baş etmeyi öğrenmek zorunda kalmaktadır. Diğer yandan, oluşmuş bir oyun grubu içindeki çocuklar kendi etkileşim alanlarını korumak eğiliminde olduklarından, yeni gelenlere de 'hoş geldin' dememektedirler.

- **Oyuna hiç katılmayan çocuğa yardım edebilirsiniz.**

Tüm diğer çocuklar oyunlarına kendilerini kaptırmış oynarken, bazen oyun salonunda bir çocuğun oyuna hiç katılmadığı ve uğraşsız kaldığı, boş boş etrafta gezindiği gözünüze ilişir. Çocuğun uğraşsız dolaşması için mutlaka bir nedeni vardır. Bu nedenler; can sıkıntısı, aşırı kalabalık, gürültü ya da uyarıcı malzemelerin fazlalığı, hastalık ya da duygusal sorunlar gibi pek çok nedenlerden birisi olabilir. Bu durumda, dikkatinizi bu sorunları çözmeye yöneltirsiniz.

- **Oyuna, ilginç bir açılım ya da uyarım sağlama amacıyla girebilirsiniz.**

Oyunu geliştirmek amacıyla, ilginç bir açılım getirmek ya da yeni bir uyarım sağlamak üzere oyuna katılabilirsiniz. Ancak bu amaçla katılırken, oyunu "çalışma ve iş yaptırma" ortamına dönüştürmek riskini de taşıyorsunuz. Uzmanlar bu durumda ihtiyatlı davranmayı önermektedir. Şu durumlarda oyuna katılmanız yararlı olur;

- çocuklar birlikte oynamakta ve anlaşmakta güçlük yaşıyorsa,
- çocukların oyunu tekrarlardan ibaret olmuşsa ve dağılmak üzere ise,
- çocuklar hayalî oyunları (rol oyunlarını) başlatmayı bilmiyor ya da sürdürmüyorsa, oyunlarına katılmanızda yarar vardır.

Bu durumlara çözüm getirebilmek için oyuna katılım konusunda aşağıdaki seçeneklerden birisini kullanabilirsiniz:

Yetişkin olarak paralel oyun oynayabilirsiniz. Çocuklara özendirme istediğiniz oyun davranışları için onların yanında, fakat kendi kendinize oyun oynayarak yararlı model davranışlar oluşturabilirsiniz.

Yetişkin olarak çocuklarla iş birliği içinde oynayabilirsiniz. Çocuklar hayalî oyunları oynarken öğretmenlerinin de oyuna katılmasından hoşlanırlar. Bu ise, onları desteklemek, cesaretlendirmek ve oyunlarına yenilik ve çeşitlilik zenginliği getirmek için iyi bir fırsat yaratır.

Oyun dışında kalarak önerilerde bulunabilirsiniz. Oyuna katılmadan, oyun dışında kalarak çocuğa/çocuklara öneride bulunabilirsiniz. Örneğin; “Evcilik oynayan gruba misafir olarak gidebilirsin.” ya da “Kuaföre gitmek için istersen önceden randevu al.” veya “Garson alıyorlar mı? Sor istersen.” gibi öneriler getirirsiniz.

Oyun içine girerek önerilerde bulunabilirsiniz. Bu durumda doğrudan oyuna girersiniz. Bu fazlasıyla müdahaleci bir tavidir fakat bazen gerekebilir. Çünkü oyun adına hiçbir şey yapmıyor olabilirler. Etkileşim yoktur, yapıcı bir eylem yoktur. Bu durumda doğrudan bir oyun kurmayı deneyebilirsiniz.

Doğru zamanda ve uygun yaklaşımla oyuna katılım için öneriler

- Oyuna bir katılımcı olarak girin.
- Oyuna dışarıdan gözlemci olarak girin.
- Oyunu dışarıdan önerilerinizle geliştirin.
- Devam etmekte olan bir oyuna çocuğun girmesine yardım edin.
- Oyuna hiç katılmayan çocuğa yardım edin.
- İlginç bir açılım ya da uyarım sağlama amacıyla oyuna girin.

Çocukların arasında oturur ve “Ben, şimdi otobüs garajı yapmak istiyorum. Bana kim yardım eder?” diye sorarsınız. Birlikte terminal binası ve çevresindeki yolları yapmayı ümit edersiniz.

ÖRNEK

Uygulamaya İlişkin Bir Örnek

Gözlem yapmanın sonucunda; çocuklar, etkileşimler, oyun malzemeleri gibi oyunu etkileyen çeşitli faktörlere ilişkin bilgiler elde edersiniz. Gözlemlerinizi sonucu, örneğin; sınıfınızdaki bir kaç çocuğun hayalî oyunları oynamak konusunda kendilerini güvensiz hissettiklerini ve bu nedenle oynamadıklarını fark ediyorsanız, bu gözleminiz yuva öğretmenleri olarak çocuklara bu konuda nasıl yardımcı olabileceğiniz hakkında fikirler verecektir. Hayalî oyunları güvenle oynamadığınızı gözlemlediğiniz bu çocuğa/çocuklara yardımcı olmak üzere bu kitap içinde ettiğiniz bilgiler sonucu aşağıdaki önerilere benzer bir uygulama geliştirebilirsiniz.

• **Dramatik oyun malzemesi sağlayın.**

Sınıfınızın en az bir oyun köşesini hayalî oyunlara ayırın. Hayalî oyunlara ilişkin ayrıntılı bilgiyi “Oyun Türleri II: Hayalî Oyunlar” ünitesinde bulabilirsiniz. Sınıfınızdaki çocukları bir inceleme gezisine götürdüğünüzde, çocukların bu gezide gözlemledikleri rolleri canlandırabilmeleri için gerekli olan benzeri ortamı hayalî oyun köşesinde düzenleyebilmelisiniz. Örneğin; hayalî oyun köşesini bir doktorun muayene odası, manav, erkek ya da kadın kuaförü olarak düzenleyiniz. Bir kutu içinde bu tür hayalî oyunlar için gereken çeşitli malzemeleri bulundurun. Çocukların bu rolleri araştırmalarını özendirme üzere sınıfın duvarlarına onların göz hizasında olarak toplumdaki çeşitli mesleklere ve rollere ilişkin insan resimlerini asabilirsiniz. Yine bu konudaki araştırmalarını desteklemek üzere çeşitli mesleklerdeki kişilere ilişkin öyküler anlatan küçük çocuklar için yazılmış hikâye kitapları temin ederek, bunları bir kitap sergi panosunda sergileyebilirsiniz.

• **Rol oyunlarını oynamaları için gerekli zamana verin.**

Hayalî oyun için gerekli malzemeleri sağlamış olsanız da onları bu oyuna zorlayamazsınız; en iyi ve değerli oyun çocukların kendiliğinden başlatıp, oynadıkları oyundur. Bu nedenle günün belirli bir zamanını serbest seçime dayanan oyun etkinliklerine ayırmanız gerekir. Çocukların rollerini paylaşmaları, rollerini üstlenmeleri ve bu rollere kendilerini kaptırabilmeleri için yeterli zamana ihtiyaçları olacaktır. Bu tür serbest oyun etkinlikleri için her gün, günün aynı zaman dilimini ayırırsanız, çocuklar da bu zaman sırasında hayalî oyunlarını rahatça oynayabileceklerini bilirler.

- **Kendiniz de bir rolü oynayın.**

Oyuna hiç katılmayan bir çocuğa yardım etmenin bazen en iyi yolu, kendinizin bir rolü oynamasıdır. Bazen çocuklar hayalî oyun oynama aşamasına gelmiş, fakat henüz nasıl başlanacağını bilememektedirler. Bu durumda, öğretmen hayalî oyun alanına giderek uygun bir rolü canlandırabilir.

ÖRNEK

Belinize bir önlük bağlayarak ve elinize bir oyuncak tencere alarak anne rolünü canlandırabilir; oyuna katmak istediğiniz çocuğa da yemek pişirme, malzemeleri alma ya da yıkama ile ilgili bir rol verebilirsiniz. Diğer çocuklar da öğretmenleriyle birlikte oynar görünce çok mutlu olacaklar ve oyuna katılacaklardır. Oyuna katmak istediğiniz çocuk da bu arada sizi izler ve diğer çocuklarla kaynaşursa, amacımıza ulaşmış olursunuz. Bu durumda, oyundan uygun bir şekilde çekilebilirsiniz.

Öğrendiklerinizi Uygulamaya İlişkin Bir Örnek:

- İlgili ve çeşitli oyun malzemesi sağlayın.
- Rol oyunlarını oynamaları için gerekli zamanı verin.
- Kendiniz de bir oyun oynayın.
- Çocukların oyunlarının gözlemcisi olun.
- Gözlemlerinizi sonucu geliştirdiğiniz yeni fikirleri uygulamaya koyun.

- **Hayalî oyun gözlemcisi olun.**

Çeşitli çocukların hayalî oyunlarda yaptıklarını gözlemek ve kaydetmek amacıyla zaman ayırırsanız, bu çalışmalarınız sonucunda çocuklar ve oyun hakkında çok fazla şey öğrenebilirsiniz. Gözlemlerinizi ve kayıtlarınızı çeşitli günlerde pek çok kez yapmanız gerekecektir. Oyun sırasında neleri gözlemleyebileceğiniz konusunda “Öğretmenin Oyunu Gözlemleyici Rolü” bölümünde verilen önerilerden yararlanabilirsiniz.

SIRA SİZDE

6

Siz çocukların oyununa önem veriyorsanız? Veriyorsanız bu düşüncenizi çocuklara en iyi hangi yolla iletebilirsiniz?

Çocukların oyununa katılmanın çeşitli yararları vardır. Onlarla birlikte oynamakla, dikkatinizi onlarla oynamaya ve ne söylediklerine yönetmekle, onlara verdiğiniz değer ve önem konusunda olumlu iletiler vermiş olursunuz. Aynı zamanda bu durum, çocuklarla olan ilişkilerinizi olumlu etkiler; kendilerini sizinle etkileşime girme konusunda daha rahat hissederler. Böylece daha kolay iletişim kurarlar ve size karşı açık olurlar. Onlarla birlikte oynarken, onların gelişimi hakkında daha fazla bilgi edirsiniz. Kendileri hakkında size pek çok şey anlatabilirler; onları daha yakından tanımış, nelere ilgi duyduklarını, meraklarını daha iyi anlamış olursunuz. Kendilerini sizin yanınızda güvende hissederler. Aynı zamanda, çocuklarla birlikte oynamak eğlencelidir; eğlenmeye bakın!

ÖĞRETMENİN OYUNDA İLETİŞİMCİ ROLÜ

Öğretmen, oyun ortamında çocuklara rehberlik ederken, yardımcı olurken, denetleyici olurken ve katılımcı olarak oyunda yer aldığı zaman onlarla sözlü iletişim içindedir. Bu iletişim sırasında kimi zaman çocuklarla karşılıklı sohbet eder, kimi zaman sorular sorar, kimi zaman bir eğitimci ve yönlendirici rolü üstlenir. Kimi zaman da bir model oluşturur. Bu sırada benimseyeceğimiz yaklaşım ortaklık anlayışı üzerine kurulu olur ve kullanacağımız iletişim stili bu yaklaşımı yansıtabilirse oyunun temel özellikleri ile uyum içinde kalarak katılımcı, etkileşimci ve iletişimci rolünüzü gerçekleştirmiş olursunuz. Bu olumlu iletişimci rolünüzün yaratacağı sevgi ve güven ortamı, onun kişiliğinin gelişimi, öğrenmesi, öğrenmeye ilişkin olumlu tutum geliştirmesi bakımından son derece önemlidir.

İyi bir sohbeti güdüleyici en iyi unsur, dikkatle ve takdirle dinleyen bir dinleyicidir. Dinleyici, gösterdiği ilgi ve dinleme becerisi ile konuşmacının; kendine güven ve yeterlilik duygusunu geliştirmesine ve anlaşılır, tutarlı sözceler üretmesine

Sözce: Bir konuşucunun ürettiği söz zinciri parçası; cümle olabildiği gibi, cümle kurallarını tam anlamıyla karşılamayan cümlecikler de olabilir.

yardımcı olur. Bu iletişimi besleyici ve destekleyici ortam içinde çocuklarla daha fazla iletişim fırsatları doğar ve böylece oyun içinde onların dil ve iletişim becerilerinin gelişimini desteklediğiniz gibi oyunun niteliğini arttırıcı yeni düşünceler geliştirmelerine, böylece diğer alanlardaki gelişimlerine de yardımcı olursunuz.

Oyun Ortamında İletişim Önerileri

İletişimci rolünüzü oyun ortamında çeşitli amaçlarla gerçekleştirirken, aşağıdaki iletişim önerilerinden yararlanabilirsiniz:

- **Öğretmen çocuklarla sohbet eder.**

Öğretmen oyun sırasında oyunun akışına uygun bir biçimde çocuklarla birebir etkileşim içinde ya da küçük gruplar içinde sohbetler yapar.

Çocukları dinlemek için zaman ayırın. Onların ilgi duydukları şeyleri sohbetinizin çıkış noktası olarak kullanın.

Kendi deneyimlerinizi onlarla paylaşın. Kendi çocuklarınıza ilişkin vereceğiniz haberler veya aldığınız yeni bir elbiseye ya da yeni bir köpek ya da tatil fotoğraflarınıza bakmak gibi, kendinize ilişkin söyleyebileceğiniz pek çok şey hoşlarına gidecek ve sizinle sohbeete gireceklerdir.

Kendi görüşlerinizi paylaşın. Çeşitli konularda onların görüşlerini alabilmek için kendi görüşlerinizi paylaşmayı deneyin. Örneğin; “Bu sabahki otobüs yolculuğumuzda, otobüs biraz fazla salladı diye düşünüyorum. Sana da öyle geldi mi, Mehmet?”

Diğer çocukları da konuşmaya dahil edin. Örneğin; “Hımm, Ayşe, ne renk boya kullansam bilemiyorum. Semra’ya sor bakalım, o ne düşünüyor?”

Çocuklarla konuşurken göz ilişkisi kurun. Göz ilişkisi kurmanın iletişimde önemli bir rolü vardır. Çocukları dinlediğinizin, kabul ettiğinizin, onayladığınızın, onlara değer verdiğinizin bir ifadesidir.

- **Öğretmen sorularını sorarken özen gösterir.**

Sorgulamaktan kaçının. Çocuklara, her iki taraf olarak paylaştığınız bir oyun etkinliğinde yoğun bir etkileşim içinde olduğunuz sırada soru sormaya çalışın. Böylece daha doğal bir iletişim ortamı içinde etkileşimde bulunarak karşılıklı görüş alışverişi içinde olursunuz; sorgulama yapıyormuş gibi olmazsınız. Sorgulama türündeki iletişim stili kontrolün sizde olduğunu gösterir ki, bu başka bir baskı unsurudur. Kontrole ve hiyerarşiye ilişkin bu mesajlar ise oyunun doğasına ters düşer.

Gereksiz sorulardan kaçının. Yanıtını gözle görülür biçimde bildiğiniz soruları sormaktan kaçınınız. Yapay olan her girişimi çocuklar hissedecektir.

Yanıt için zaman verin. Çocuklar bir soruya yanıt verirken, farklı çocukların farklı zaman sürelerine ihtiyaç duydukları konusunda duyarlı olun. Bu demektir ki, bazı çocukları düşüncelerini toplamaları için daha fazla beklemeniz gerekir. Ancak yanıt almak üzere bu süreyi gereğinden de çok uzun tutup, onlar üzerinde baskı oluşturmamasına izin vermeyin. Bu davranış onların üzerinde iletişimi desteklemek yerine caydırıcı etki yaratabilir.

- **Öğretmen çocuğa yardımcı olarak da öğretici olabilir.**

Çocuklardan birisi yardıma ihtiyaç duyduğunda, onun yanında olun. Bir yardım isteğine daima yanıt verin. Yapamadığı işi kendiniz yapmak yerine, bu yardımı öneriler ve öğütler şeklinde de verebilirsiniz.

- **Öğretmen çocuk için model olarak öğretici olabilir.**

Bir soru sorması gerektiğinde, çocuğa bir model önerebilirsiniz. Örneğin; “Boyayı karıştırmak için ne kadar su gerekiyor öğrenmek istiyorsan, Ce-

Oyun Ortamında İletişim Önerileri:

- Öğretmen çocuklarla birebir etkileşim içinde ve ayrıca küçük gruplar içinde sohbetler yapar.
- Öğretmen soru sorarken özen gösterir.
- Öğretmen yardımcı olarak öğretici olabilir.
- Öğretmen model olarak öğretici olabilir.
- Öğretmen onaylayıcı dil kullanmaya özen gösterir.
- Öğretmen kısıtlayıcı dil kullanmamaya özen gösterir.
- Öğretmen çocukların oyununa değer verdiğini davranışları ile gösterir.

lal'e sorabilirsin.” “De ki, ‘Celal, dün sen boyayı karıştırırken ne kadar su koymuştun?’”

- **Öğretmen onaylayıcı dil kullanmaya özen gösterir.**

Onaylayıcı dil, çocuklara karşı olumlu bir tavır ve kabul duygusunu taşıyan ve her birinin duygu ve düşüncesinin saygı ile kabul edildiğini ileten bir konuşma ve iletişim stilidir. Konuşma dilinizin kullanımı, bu kabul ve saygı duygunuzu iletacaktır.

Davranışlarınızın ve taleplerinizin nedenlerini açıklayın. Onaylayıcı bir konuşma dili kullandığınızda, çocuklara ilettiğiniz bildiri cümleleri için açıklamalar yapar, nedenler verirsiniz.

Seçim fırsatları tanıyın. Çocukların kendilerinin de birçok konuda seçim yapma hakkı olduğunu kabul ederek, onlara seçim yapma fırsatları tanır ve yaratırsanız, onların düşüncelerine ve tercihlerine saygı duyduğunuzu iletmış olursunuz.

Olumlu geri dönütler verin. Çocukların çabaları hakkında olumlu yorumlar yaparsınız. Başarıları ve çabaları hakkında konuşursunuz.

- **Öğretmen kısıtlayıcı dil kullanmamaya özen gösterir.**

Kısıtlayıcı dil, çocuklara saygı göstermeyen, onların düşüncelerine önem vermeyen ve kontrolün yetişkinde olduğunu ileten mesajlar taşır. Bu tür tavır ve iletiler, oyunun doğası ile bağdaşmadığı gibi, çocuklarda geliştirmek istediğiniz kendine saygı ve güven duygularının gelişimini de desteklemez. Bu nedenle çocuklarla olan tüm iletişimlerinizde kullanmak istemeyeceğiniz bir iletişim stilidir.

- **Öğretmen çocukların oyununa değer verdiğini davranışları ile gösterir.**

Çocukların oyununa önem verdiğinizi onlara iletmenin en doğru yolu, katılımcı ve iletişimci rolünüzü yukarıdaki öneriler doğrultusunda gerçekleştirmektir. Sınıf ortamında ‘nelerin önemli, değerli ve nelerin önemsiz’ olduğunun en bariz göstergesi öğretmenin dikkatidir. Öğretmenlerin nelerle ilgilendikleri, zamanlarını neler için harcadıkları, ne tür etkinlikler ile uğraştıkları; açıkca nelere değer ve önem verdiklerini gösterir. Çocuklar ancak davranışlarınıza bakarak neye önem ve değer verdiğinizi algılayacaklardır.

Fotoğraf 7.3

Öğretmen katılımcı ve iletişimci rolünü eşit koşullarda oyun oynayarak gerçekleştiriyor.



**Fotoğraf 7.4**

Çocukların oyununa katılmak birebir iletişim için çok uygun ortam yaratıyor.

**Fotoğraf 7.5**

Çocukların oyununa değer verdiğinizi onlarla gerçekten oynayarak iletirsiniz.

ÖĞRETMENİN OYUNU DEĞERLENDİRMEYE YÖNELİK ROLÜ

Bir öğretmen olarak, çocukların oyununu gözlemlerken ve yönlendirmelerinizi yaparken, aynı zamanda da oyunu sürekli değerlendiriyor olmalısınız. Oyun, çocuklar için en etkin öğrenme ortamı olduğu gibi, çocukları oynarken gözlemlemek yoluyla onları sosyal, zihinsel, duygusal, fiziksel gelişimleri ile dil gelişimleri bakımından değerlendirmeniz için aynı zamanda iyi bir araçtır. Değerlendirme amacıyla gözlem yaparken, kendinize bazı sorular sorarak gözleminizi ve değerlendirmenizi belirli alanlara odaklayabilirsiniz.



Oyunu Değerlendirmek için Örnek Sorular:

Çocuklar;

- duygularını oyun içinde ifade ederek duygularıyla daha iyi başa çıkmayı,
- birbirleriyle arkadaşlık kurmayı,
- iş birliği içinde oyun kurmayı ve sürdürmeyi,
- büyük motor hareketleri artan beceriyle yapabilmeyi,
- ince kaslarını daha iyi kullanabilmeyi,
- oyunları içinde yeni kavramlar kazanmayı,
- dili daha etkin bir biçimde kullanabilmeyi,
- sorunlarını kendi başlarına ya da en az yardım ile çözmeyi,
- çevrelerindeki dünyaya ilişkin bilgi ve anlayışlarını geliştirmeyi, öğrenebiliyorlar mı?

Çocuklarda Gelişim ve Öğrenmeyi Oyun İçinde Değerlendirme

Çocuklardaki gelişim ve öğrenmeyi gözlemleyerek oyunu değerlendirmek istediğinizde, bu amaçla yapacağınız gözlemlerde şu tür sorulara yanıt arayabilirsiniz:

- Çocuklar, duyguları ile daha etkin bir biçimde baş edebilmelerine imkan verecek yollar bulabiliyorlar mı? Sevinç, kızgınlık, kıskançlık veya korku gibi duygularını oyun içinde ifade ederek duygularıyla daha etkin bir biçimde başa çıkmayı öğrenebiliyorlar mı?
- Çocuklar, birbirleriyle arkadaşlık kurma, iş birliği içinde çalışma gibi konularda gelişim gösteriyorlar mı?
- Sorunlarını nasıl çözüyorlar? Kendi başlarına ya da çok az yardım alarak mı?
- Çocuklar, koşma, atlama, tırmanma ve benzeri çeşitli hareketleri giderek artan bir beceri ile yapabiliyorlar mı?
- Makasları, kalemleri ve diğer araçları daha iyi bir şekilde kullanabiliyorlar mı?
- Dili daha etkin bir biçimde kullanabiliyorlar mı?
- Oyunları içinde hangi yeni kavramları kazandıklarını gözleyebiliyorsunuz?
- Çevrelerindeki dünyaya ilişkin bilgi ve anlayışları gelişiyor mu?

Fotoğraf 7.6

Oyunun gelişimini sağlamak üzere öğretmen oyunu değerlendirir.



Oyunun Niteliğini Değerlendirme

Çocuklardaki gelişimi değerlendirmenin yanı sıra, öğretmenin görevleri arasında oyunun niteliğini değerlendirmek de vardır. Bu amaçla, öncelikle nitelikli oyunun özelliklerini hatırlamak yararlı olacaktır.

Nitelikli Oyunun Özellikleri

Oyunun temel özellikleri konusunda pek çok eğitimci ve araştırmacı fikir birliğine varmıştır. Nitelikli oyunun özellikleri, bu temel özellikleri kapsar. Bunların yanın-

da ayrıca İngiltere’de yapılan ve 600 öğretmeni kapsayan bir araştırmada öğretmenler nitelikli oyunun özelliklerini aşağıdaki gibi tanımlamışlardır:

- Nitelikli oyun, çocukların öğrenmesini ve gelişimini sağlar.
- Nitelikli oyun, anlık değildir. Belli bir zaman süresince devamlılığı olur.
- Nitelikli oyunda, oyuna katılan çocuklar, farklı derecelerde de olsa oyundan haz ve mutluluk duyar ve aralarında paylaşım olur.
- Nitelikli oyunda, her bir çocuk kendini oynadığı oyuna kaptırmıştır.
- Nitelikli oyun sonuçlandığında, çocuklar belirli bir iş yapmış olmanın haz ve mutluluğu ile doyuruculuğunu hissedebilmelidirler. Bu duygular; bir işte, azmetme, bir başka ifade ile başladığı ve yaptığı işte bitinceye, bir sonuç alıncaya dek sabretme ve dikkatini yoğunlaştırabilme becerilerinin gelişimini sağlar.

Oyunun Niteliğini Değerlendirmeye İlişkin Öneriler

Bu amaca yönelik şu tür soruları sorabilirsiniz:

- Oyun sırasında çocukların fikirleri, yaratıcılık ve hayalî düşüncelerinde çeşitlilik zenginliğini gösteriyor mu?
- Çocukların oyunlarında esneklik ve akıcılık olduğunu gözleyebiliyor musunuz?
- Çocuklar, bedenlerini kullanarak ya da çeşitli sanatsal etkinlikler veya konuşma yoluyla kendilerini ifade etme konusunda yeni yöntemler buluyor, yenilikler geliştiriyorlar mı?
- Çekingen çocuklar hayalî oyunlara daha kolay katılabiliyorlar mı?
- Saldırgan ya da kavgacı çocuklar oyun içinde fikirlerini paylaşabiliyor ve iş birliği kurabiliyorlar mı?
- Çocuklar, oyun epizotlarını daha uzun sürelerle devam ettirebiliyorlar mı?
- Oyun konuları giderek artan çeşitlilik ve gelişmişlik gösteriyor mu?

Öğretmen ve diğer yetişkinlerin oyun ile ilgili tüm bu rolleri göz önüne alındığında, çocuğun oyun içinde gelişim ve öğrenimi açısından bu kişilerin rolünün çok önemli olduğu açıktır. Ayrıca, her an için öğretmenin faal olması gerektiği ve çeşitli kararlar vermek, oyuna katılmak, oyunu denetlemek durumunda olduğu da görülmektedir. Çocukları sürekli olarak izlemek, dinlemek, etkileşimde bulunmak ve onlara uygun tepkiler, yanıtlar vermek gerekmektedir. Öğretmen bu rolün bilincinde olduğu ve sorumluluklarını gerçekleştirdiği ölçüde, çocuklar için en etkin öğrenme ortamı olan oyun içinde, onların gelişim ve öğrenimleri için pek çok fırsatlar yaratarak, gelişimlerine önemli katkılarda bulunabilir.

Özet



Çocuğun oyun ile gelişim ve öğrenmesinde öğretmenin ve diğer yetişkinlerin oynadığı rolün önemini açıklamak.

Tüm çocuk gelişim ve öğrenme ilkeleri, çocukların oyununa uygunluk gösterir. Bu nedenle de çocuklar tarafından başlatılan ve yetişkin tarafından desteklenen oyun, gelişimsel uygunluk gösteren nitelikli eğitim uygulamalarının temelini oluşturur. Nitelikli oyunun gerçekleştirilebilmesi için; uygun ve nitelikli oyun malzemelerinin sağlanması, uygun büyüklükte oyun alanlarının oynanma ayrılması ve düzenlenmesi, yakınlarda bir yetişkinin bulunması, oyun için yeterli zaman sağlanması, oyunu uyarıcı aktif yaşantıların sağlanması ve mücadeleyi çağrıştıran yeni deneyimler için ortam oluşturulması gerekir. Çocuğun, öğrenmenin gerçekleşmesi için çeşitli ve farklı öğrenme ortamlarına, öğrenme yollarının kullanılmasına, öğrenmenin oluşması için öğrenme ortamında ve sürecinde aktif olmaya ve öğrendiklerini çeşitli ve farklı yollarla ifade etmeye gereksinimi vardır.



Nitelikli oyunun özelliklerini ve ön koşullarını açıklamak.

Öğretmen, oyunu gözlemlene, planlama ve ortamı düzenleme, ayrıca oyuna katılım ve değerlendirme öncesinde ve süresince bu koşulları ve faktörleri ne kadar çok göz önünde bulundurursa çocuklara o denli yüksek nitelikte oyun olanakları sağlayabilecektir. Öğretmen çocukları, spontan oyunları sırasında dikkatle gözlemlerse oyunu planlamak ve yapılandırmak için gerekli ipuçlarını elde edebilir. Oyunun sistemli olarak gözlemini yaparak, gereken planlama ve düzenlemeleri yaparak, gerektiğinde oyuna katılarak ve oyunun değerlendirmesini yaparak çocuklarda gelişimi destekleyen oyun ortamını sağlayabilir.



Öğretmenin ve diğer yetişkinlerin oyunun niteliğini nasıl geliştirebileceğini örnekler vererek açıklamak.

Bu gözlemler ve değerlendirmeler sonucu öğretmen, oyunu planlama ve düzenleme, ne zaman ve hangi yaklaşımla oyuna katılma, ne tür iletişim stilleri kullanma konusunda bilinçli kararlar verebilir. Planlama ve düzenleme aşamasından başlayarak, çocukların oyununu nitelikli bir gelişmeye yönlendirebilmek amacıyla oyunu ne zaman ve nasıl başlatabileceği, oyuna nasıl katılabileceği ve oyunu geliştirme yönünde ne rol oynayabileceğini düşünür.



Oyunda öğretmenin gözlemci, düzenleyici, katılımcı ve iletişimci rolünü anlamak ve gerektirdiklerini açıklamak.

Öğretmen planlama ve düzenleme yaparken, çocuklarda denemelere, keşiflere ve yaratıcı düşüncelere olanak veren oyun ortamlarını hedeflemelidir. Denemelerin ve yanıtların özgürce yapılabildiği, başarısızlığın olmadığı bir ortamda çocuklar, istediklerini deneyebilir ve araştırabilir. Buluşlar, keşifler yapabilirler; esnek ve yaratıcı düşünme becerileri kazanabilirler.

Çocuklara oyun içinde öğrenme deneyimleri sağlayarak aktif öğrenmeyi gerçekleştirmek isteyen öğretmenler, araştırmacı, yaratıcı, üretici oyun etkinlikleri planlar ve düzenler. Ayrıca zamanla ilgili planlamalarını yaparken, yeni gelen çocuklar, kolay tepki vermeyen çocuklar ve en yetenekli çocuklar için zaman ayırır. Doğru zamanda ve uygun biçimde olmak koşulu ile çocukların oyunlarını geliştirmek ve zenginleştirmek amacıyla oyuna katılır. Duyarlı ve etkin bir girişim ile çocukta tekrarlara dönüşen eylem türünü yeni bir öğrenmeye yönlendirmek, oyuna katılan çocuklara, yeni ikilemler ve çözüm bekleyen mücadeleler yaratmak konusunda yol gösterici olur. Öğretmen oyun ortamında çocuklara rehberlik

ederken, yardımcı olurken, denetleyici ve katılımcı olurken, onlarla sözlü iletişimindedir. Bu iletişim sırasında benimseyeceği yaklaşım ortaklık anlayışı üzerine kurulu olur ve kullanacağı iletişim stili bu yaklaşımı yansıtabilirse oyunun temel özellikleri ile uyum içinde kalarak katılımcı, etkileşimci ve iletişimci rolünü gerçekleştirmiş olur. Bu yaklaşımın yaratacağı sevgi ve güven ortamı; çocuğun kişiliğinin gelişimi, öğrenmesi, öğrenmeye ilişkin olumlu tutum geliştirmesi bakımından son derece önemlidir.



Öğretmenin oyunu değerlendirmeye ilişkin rolünü ve bu rolü nasıl gerçekleştireceğini açıklamak.

Bir öğretmen olarak, çocukların oyununu gözlemlerken ve yönlendirmelerinizi yaparken, aynı zamanda da oyunu sürekli değerlendiriyor olmalısınız. Oyun, çocuklar için en etkin öğrenme ortamı olduğu gibi, çocukları oynarken gözlemlemek yoluyla onları sosyal, zihinsel, duygusal, fiziksel gelişimleri ile dil gelişimleri bakımından değerlendirmeniz için aynı zamanda iyi bir araçtır. Değerlendirme amacıyla gözlem yaparken, kendinize bazı sorular sorarak gözleminizi ve değerlendirmenizi belirli alanlara odaklayabilirsiniz.



Oyun ortamlarında öğretmenin sorumluluğunun neler olduğunu açıklamak.

Çocukları sürekli olarak izlemek, dinlemek, onlarla etkileşimde bulunmak ve onlara uygun tepkiler, yanıtlar vermek gerekmektedir. Öğretmen bu rolün bilincinde olduğu ve sorumluluklarını gerçekleştirdiği ölçüde, çocuklar için en etkin öğrenme ortamı olan oyun içinde, onların gelişim ve öğrenimleri için pek çok fırsatlar yaratarak, gelişimlerine önemli katkılarda bulunabilir.

Kendimizi Sınavalım

1. Aşağıdakilerden hangisi nitelikli oyunu gerçekleştirebilmek için gerekli ön koşullardan biri **değildir**?

- Uygun ve nitelikli oyun malzemeleri sağlanması
- Yakınlarda bir yetişkinin bulunması
- Oyun için küçük sınıflarda sınırlı yer ayrılması
- Oyun için yeterli zaman sağlanması
- Oyunu uyarıcı aktif yaşantıların sağlanması ve mücadeleyi çağrıştıran yeni deneyimler için ortamın oluşturulması

2. Aşağıdakilerden hangisi çocukların oyununu gözlemlenirken yararlanılacak konu önerilerinden biri **değildir**?

- Oyunun konusu
- Çocukların diyalogları
- Çocuğun bir rolü ne kadar sürdürebildiği
- Çocukların ne denli temiz ve titiz oyun oynadıkları
- Oyun malzemelerinin yeterli çeşitlilik miktarı ve uyarıcılıkta olup olmadığı

3. Aşağıdakilerden hangisi öğretmenin, çocukların oyunu ile ilgili planlama yaparken dikkate alması gereken önerilerden biri **değildir**?

- Çocukların oyun sırasında serbest kalması gerektiğinden, bu zamanı diğer işleri yapmak üzere planlamak
- Yeni gelen çocuklar için zaman planlamak
- Kolay tepki vermeyen çocuklarla beraber olmak için ayrı bir zaman planlamak
- En yetenekli çocuklar için ayrı bir zaman planlamak
- Çocuklarla belli bir oyun içinde yoğun olarak çalışmayı planlamak

4. Aşağıdakilerden hangisi öğretmenin, çocukların oyununa katılımı sırasında benimsemesi gereken yaklaşımlardan biri **değildir**?

- Oyunun sürdürülmesi amacıyla bir katılımcı olarak oyuna girmek
- Devam etmekte olan bir oyuna çocuğun girmesine yardım etmek
- Oyuna hiç katılmayan çocuğa yardım etmek
- İlginç bir açılım ya da uyarım sağlama amacıyla oyuna girmek
- Oyunu, dışarıdan verilecek talimatlarla yönlendirmek

5. Aşağıdakilerden hangisi oyun ortamında öğretmenin çocuklarla iletişim kurarken benimsemesi gereken yaklaşımlardan biri **değildir**?

- Soru sorarken özen gösterme
- Yardımcı olarak öğretici olma
- Çocukla konuşurken, dikkatini ya da bakışlarını başka yönlere yöneltilme
- Onaylayıcı dil kullanmaya özen gösterme
- Kısıtlayıcı dil kullanmamaya özen gösterme

6. Aşağıdakilerden hangisi nitelikli oyunun ön koşullarından biri **değildir**?

- Oyunun konusu
- Oyun arkadaşı
- Yeterli zaman
- Güvenli oyun ortamları
- Destekleyici yetişkin varlığı

7. Her çocuk için oyun yoluyla farklı öğrenme alanlarındaki gelişimini ya da becerilerin kazanılmasını aşağıdaki çalışmalardan hangisiyle izlemek mümkündür?

- Gözlemleri oyun malzemelerinin kullanımına yoğunlaştırarak
- Gözlemleri rol oyunlara yoğunlaştırarak
- Gözlemleri, diyaloglara yoğunlaştırarak
- Gözlemleri, grafik tablolarda yoğunlaştırarak
- Gözlemlerde uzun bir zaman dilimi kullanarak

8. Aşağıdakilerden hangisi öğretmenin gözlemleyici rolünün sonuçlarından biri **değildir**?

- Çocuklarla belli bir oyun içinde yoğun olarak çalışmak
- Çocukların, düşünce düzeyi hakkında ipuçları almak
- Çocukların, oyuncakları ve diğer malzemeleri kullanım yeteneğinin olup olmadığını anlamak
- Çocukların, sosyalleşme gelişimi için yeterince uyarıcı sağlayıp sağlamadığını anlamak
- Çocukların, motor becerilerinin gelişimi için yeterince uyarıcı sağlayıp sağlamadığını anlamak

Yaşamın İçinden

 17.11.2006
BASINDA GÜVEN

9. Aşağıdakilerden hangisi öğretmenin katılımcı rolünün yararlarından biri **değildir**?

- Çocukta tekrarlara dönüşen eylemleri yeni bir öğrenmeye yönlendirmesi
- Oyuna katılan çocuklara yeni ikilemler ve çözüm bekleyen mücadeleler yaratmak konusunda yol gösterici olması
- Çocukları desteklemesi ve motive etmesi
- Dil performanslarını açması ve geliştirmesi
- Çocukların oyunlarına sıkça katılması

10. Aşağıdakilerden hangisi zamanla ilgili önerilerden biri **değildir**?

- Yeni gelen çocuklar için zaman ayırmayı planlama
- Kolay tepki vermeyen çocuklarla beraber olunacak zaman ayırma
- Çocuklar için yoğun ve uzun süreli oynayacakları oyun planlama
- En yetenekli çocuklar için zaman ayırma
- Çocuklar için bireysel programlar planlama

Okul Öncesi Öğretmeni Kimdir?

Okulöncesi öğretmeni; çocuklara bedensel, zihinsel, duygusal ve sosyal yönden sağlıklı bir şekilde gelişmeleri için, gerekli eğitimi veren kişidir.

Görevleri nelerdir?

Okulöncesi eğitimle ilgili olarak hangi bilgi, beceri, tutum ve davranışların, hangi yaş düzeylerindeki öğrenci gruplarına kazandırılacağı, MEB tarafından onaylanan öğretim programları ve ilgili mevzuatta belirtilmiştir.

Okulöncesi öğretmeni, bu program çerçevesinde,

- Çocukların zihinsel yönden gelişmelerini sağlayacak konuları, çocukların anlayacağı şekilde, günlük yaşantılarından örneklerle anlatır (Örneğin, oyun, müzik, hikâye anlatan tartışma, şarkı söyleme ve söyletme, çeşitli yarışma faaliyetleri, çeşitli çizim, resim ve model yapma gibi faaliyetlerle el becerileri geliştirme ve oyuncaklardan yararlanma).
- Kalem tutma, oyuncaklarını kullanmayı öğrenme ve el becerilerini geliştirmelerine yardımcı olur.
- Çocukların ilgi ve yönelişlerini anlamaya ve geliştirmeye çalışır, kendilerine güvenmelerini, cesaretli olmalarını ve kendi başlarına hareket edebilmelerini sağlar.
- Ortak sosyal davranışlarla, çocukların fiziksel gelişmelerini artırmak üzere faaliyetler organize eder.
- Masal, hikâye, bilmece, şarkı, şiir yoluyla dil gelişmelerini sağlar.
- Çocuklar için gözlem dosyaları tutar ve velilerine çocuğun dönem içindeki gelişimi hakkında bilgi verir.
- Çocukların günlük ihtiyaçlarını kendi başlarına karşılamaları için gerekli becerileri kazandırır.
- Çocuklara okuma yazmaya hazırlık çalışmaları yaptırır.
- Çocukların davranış özelliklerini, gelişmelerini izler ve kanaatlerini gözlem dosyasına işler.

Okulöncesi öğretmeni olmak için ne tür özellikler gereklidir?

Okulöncesi eğitiminde küçük yaş çocuklarla çalışıldığı için sabırlı olmak oldukça önemlidir. Okulöncesi öğretmeni olmak isteyenlerin;

- Gelişim psikolojisine ilgili ve bu alanda başarılı;
- Çocukları seven, onlarla beraber olmaktan sıkılmayan;
- Çocukların duygularını anlayabilen, öğrenciler üzerinde gerekli disiplini sağlayabilen;

- Düşüncelerini başkalarına açık bir biçimde aktarabilen;
- İyi bir öğrenme ortamı sağlayabilen, dikkatli, işine özen gösteren;
- İnsanlarla iyi iletişim kurabilen, sevecen, hoşgörülü, kendini geliştirmeye istekli, coşkulu;
- Girişimci, yaratıcı kimseler olmaları gerekir.

Nasıl bir iş ortamında çalışırlar?

Okulöncesi öğretmeni, oyun odası, bahçe gibi ortamlarda çalışır, görevini genellikle ayakta yürütür. Çalışma ortamı gürültülü ve biraz tozlidir. Çocukların velileri ve diğer öğretmenlerle sürekli iletişim içinde olmak gerekir.

Çalışma alanları ve iş bulma olanakları

Meslek elemanları Milli Eğitim Bakanlığı'na bağlı Anadolu kız meslek ve kız meslek liseleri, ilköğretim okulları ile resmi ve özel kurumların kreş, yuva, anaokulu, anasınıfı, çocuk kulübü gibi okulöncesi eğitim kurumlarında çalışabilirler. Olanakları elverenler kendi işlerini kurabilmektedirler.

Okulöncesi öğretmenliği eğitimi

Mesleğin eğitimi çeşitli üniversitelere bağlı fakültelerin "Anaokulu Öğretmenliği", "Okulöncesi Eğitimi Öğretmenliği" ve "Çocuk Gelişimi ve Eğitimi Öğretmenliği" bölümlerinde verilmektedir. Öğrenci Seçme Sınavı'nda (ÖSS) Okulöncesi Öğretmenliği lisans programları için yeterli "Eşit Ağırlık 1 (EA 1)" puanı, Anaokulu Öğretmenliği ve Çocuk Gelişimi ve Eğitimi Öğretmenliği lisans programları için yeterli Sözel 1(SÖZ 1) puanı almak gerekmektedir.

Meslekte ilerleme

Üniversitelerde lisans üstü eğitimden sonra araştırma görevlisi, doçent ve profesör unvanını alabilirler. Meslek elemanları Milli Eğitim Bakanlığınca yapılan müfettişlik sınavlarında başarılı oldukları takdirde bu alanlarda müfettişlik yapabilirler.

Okuma Parçası

OKUL ÖNCESİ EĞİTİMDE OKUL ÖĞRETMEN VE AİLE İŞBİRLİĞİ NASIL OLMALI

Yayınlayan Tarih: May-21-2006

BÖLÜM I Çocukların geleceğini belirleyecek olan toplumsal ve ahlaki değerlerin aktarılması, yaşamın ilk yıllarında başlar . Temel bilgi ve beceriler bu dönemde kazanılır. 3-6 yaş çocuklarının eğitimin gerçekleştirilen okul öncesi eğitim kurumunu, annenin yokluğunu giderecek bir kurum olarak değil, annenin tek başına çocuğun üzerindeki ilk yıllardaki rolüne katkıda bulunan ve bu rolü yaygınlaştıran bir kurum olarak değerlendirmek gerekir. Anaokulu kurum olarak ailenin dışına atılan ilk adım olarak düşünülmelidir. Anaokulu, çocuğa bilgi aktarmaktan çok, çocuğun içinde var olan yeteneklerin serpilip gelişmesine yardımcı olur. Çocuk anaokulunda en iyi oyun ortamını bulur, işbirliğini geliştirir, yaşlılarıyla ilişkiye girerek birlikte yaşamayı öğrenir. Ayrıca çocukları ilkokula hazırlayan birer kuruluş niteliğinde olmaları anaokulların önemini daha da artırmaktadır. Araştırmalar, okulöncesi kurumda eğitim gören ilkokula başlayan çocukların, diğerlerine göre daha katılımcı, girişken ve uyumlu olduğunu göstermektedir. İşte bu nedenlerden dolayı, annesi çalışsın ya da çalışmasın her çocuğun okulöncesi eğitime ihtiyacı vardır. Sağlıklı bir gelişim için, 3 - 6 yaş arası, bir okul öncesi eğitim kurumunda eğitim gereklidir. (Yavuzer, 1996; Oğuzkan ve Oral, 1992). Evet eğitim gereklidir, ancak nasıl bir eğitim? Salt çocuğu içine alan bir eğitim? Okul öncesi eğitimi; planlı ve programlı yapıldığında bir eğitim sürecidir Eğer verilen eğitimin evde de devam etmesi amaçlanıyor ise; okulöncesi eğitim programı hazırlanırken sadece çocuk değil, çocuğun ailesi de bu programın içinde düşünülmelidir. Son yıllarda okulöncesi eğitim hedefleri saptanırken sadece çocuğu değil aileyi de hedef alınanın gerekliliği vurgulanmaya bağlanmıştır. Zaten bu durum 15. Milli Eğitim Şura'sında alınan 'Aile Katılım Programları' ve 'Ana Baba Okulları' yaygınlaştırılmalı kararı ile de belirtilmiştir. Çünkü aile çocuğun hayalının her alanında ayrıcalıklı bir yere sahiptir. Küçük çocuklar bütünsel olarak ailelerine bağlıdır. Çocuğun ailesinin önemi kavranmadıkça ve ailelerle verimli çalışılacak stratejiler geliştirilmedikçe programlar çocukların gereksinimlerini karşılayamaz. Kurumlarla aileler arasındaki bütün bilgi alışverişi, ebeveynlerin çocuklarının yaşamlarındaki en önemli etki olduğu kavramına dayanmalıdır (Bredenkamp, 1987). Nitelikli bir kurum,. çocuğun yaşamında ailenin ne den-

li önemli yer tuttuğunu bilir. Programını aileye sadece çocuğu ile ilgili bilgilerin anlatıldığı değil, ailenin de içinde olduğu ve katkıda bulunabileceği bir biçimde düzenler (NAEYC, 1983). Ancak böyle bir düzenleme ile çocukların dünyaları 'ev' ve 'okul' diye adlandırılan birbiriyle ilişkisiz ikiye bölünmüş mekanlar olmaktan çıkarak, uyumlu ve tutarlı bir bütünlük hissetmelerine olanak sağlayacaktır (Hendrick, 1991). Bu durum çocuk için okul ile ailenin hatta çevrenin işbirliği ve ortaklık içerisine girmelerini zorunlu kılmaktadır. Eğer eğitimciler çocukları sadece bir öğrenci gibi görür ise, aileyi de okuldan ayrı bir birey olarak görebilirler. Bu durum, aileden bekleneni yapması yani okula giden çocuğun eğitimini okula bırakması demektir. Eğer eğitimciler öğrencilerini çocuk olarak görür ise, hem ailesini hem çevreyi okul ile birlikte çocukların gelişimi ve eğitimi için ortak, işbirlikçi olarak görürler. Ortaklar sorumluluk alarak, ilgi göstererek ve paylaşarak, çocuklar için birlikte çalışıp daha iyi program ve fırsatlar yaratabilirler. Okul-aile ve çevre işbirliğini geliştirmek için birçok sebep vardır. Bunlar; okul programını ve havasını geliştirmek, aile desteği ve hizmetini sağlamak, ebeveyn liderliğini ve becerilerini artırmak, çevrede ve okulda diğer ailelerle iletişim sağlamak ve öğretmenlere çalışmalarında yardımcı bulunmaktır. Bütün bunlardan amaçlanan, işbirliği yaratılmasının ana sebebi; çocukların okulda ve ilerki yaşamlarında başarılı olmalarını sağlamaktır (Epstein, 1995). Bazı okullarda hala, 'aileler yapması gereken işleri yaparsa biz de kendi işimizi yaparız' diyen bazı aileler vardır. Bu sözler işbirliği kurmayı reddeden sözcüklerdir. Diğer taraftan bazı eğitimciler 'aile ve çevre desteği olmaksızın çalışmalarımı yapamam', bazı ebeveynler ise 'çocuğuma yardımcı olmam için okulda neler yapıldığını bilmeye gerçekten gereksinim duyuyorum' demektedirler. Bu sözler ise katılımcı olacak, işbirliğine davet edici sözcüklerdir. Tüm bu söylenenler okul ve aile için eğitimsel gelişiminin -yükselmesindeki etkenlerdir (Epstein, 1995). Akademik olarak çocuğa mükemmel fırsatlar veren ancak aileleri önemsemeyen okulların olabileceği gibi, aileleri önemseyen, onları programına dahil eden ancak akademik becerileri mükemmel olarak sunamayan okullar da olabilir. Okulda verilecek eğitimin yararlı olabilmesi için öncelikle aileleri önemseyerek onlarla olumlu iletişim içine girilmesi gerekmektedir. Ailelerle olumlu iletişim sağlama biranda gerçekleşmeyip, her ailede farklı sürede gerçekleşebilir. Okulöncesi eğitime anne-babanın katılabilmesi için öncelikli olarak, okul tarafından onların program hakkında bilgilendirilmeleri, hatta ya-

zılı olarak programın verilmesi gerekmektedir. Bu tip bilgiler çocuklar için mümkün olan en iyi düzenleme ve uygulama hakkında bilinçli bir karar vermede aileleri güçlendirecektir. Program hakkında verilen yazılı bilgiler aile ve okul arasında iyi bir iletişim ve anlaşma için sağlam bir temel oluşturur. Okul ve aileler karşılıklı olarak zorlukları en aza indirmek için hem evde hem de okulda çocuk yetiştirme uygulamaları hakkında bilgi alışverişinde bulunmalıdırlar. Çocuk anaokulundaki programa başlar başlamaz artık anne-babada ister istemez içindedir. Bu noktada öğretmenler anne-baba ile bilgilerini paylaşırlarsa, okulda sağlanan uygun eğitim ortamının evde de sönmeye uğramadan devamını sağlamış olurlar. Diğer yandan da anne-babanın çocuk eğitimi konusunda karşılaştıkları zorluklara ve onların kaygılarına birlikte çözüm ararlar. Uzun vadede bakıldığında çocuk eğitiminin sorumluluğunu daha yoğun olarak anne-baba taşımaktadır. Onların daha okulöncesi dönemden başlayarak eğitim programına aktif olarak katılımı, çocuğun çeşitli öğrenmeleri üzerinde de çok olumlu ve kalıcı etkiler yaratmaktadır.(Bredenkamp, 1987; Kurşin,1991). Nitelikli bir okul; ailenin her isteğine teslim olmamalı, ancak çocuğun yaşamındaki en önemli olgu olan aileyi anlamalı, saygı duymalı ve iyi bir iletişim kurmak için çaba sarfetmelidir. Aileler, okullarda her zaman kibarca karşılanmalıdır. Ebeveynler ve diğer aile üyeleri, çalışan ve çok az boş zamanı olanları dikkate alınmak suretiyle çeşitli şekillerde programda aktif görev almaya teşvik edilmelidir. Çocukları etkileyen günlük olayları paylaşmak için yazılı veya sözlü iletişim sistemi kurularak uygulanmalıdır. Çocuğun fiziksel ve duygusal durumundaki değişiklikler düzenli bir şekilde rapor edilmelidir. Bu tip bilgi alışveriş sistemleri çocuklar hakkındaki önemli bilgileri ailelerine bildirmeye yardım eder. Aileleri de çocukları hakkında bilgi vermek için olumlu bir iletişim kurmaya teşvik eder. Yılda en az bir kez, evde ve okulda çocukların gelişimlerini, başarılarını veya karşılaştıkları zorlukları tartışmak için konferanslar düzenlenmelidir. Konferanslar günlük bilgi alışverişinin yerini tutmaz ancak, çocukların gelişimini derinlemesine tartışma, ailelere soru sorma, düşüncelerini açıklama ya da program hakkında önerilerini anlatma olanakları sağlar. Ayrıca aileler okulun uyguladığı program hakkında; telefon, bülten, mektup, düzenli bilgi notları ile bilgilendirilmelidirler (Bredenkamp, 1987; NAEYC, 1983). Ailenin okulöncesi eğitime katılmasının anlamı bir eğitimciden diğerine değişebilir. Bu tanımlardaki ortak nokta, aile ve okul arasındaki ilişkinin ailenin çocuğun eğitiminde daha etkin rol

almasını sağlamak fikridir. Gordon ailenin katılımı için beş farklı rolden bahsetmektedir.

- Ailenin gerek evde gerekse kurumda çocuğun eğitici rolünü üstlenmesi,
- Velilerin diğer velilere ev ziyaretleri yaparak program içinde görevli olarak çalışması,
- Velilerin kurumla ilgili kararların verilmesinde ve idari faaliyetlerde rol alması,
- Velilerin çocukların gelişimi için gerekli bilgileri öğrenmeleri ki burada veli hem öğrenci, hem de dinleyici rollerini üstlenmiş oluyor.
- Velilerin sınıf içinde ya da okulla ilgili diğer faaliyetlerde gönüllü olarak yardımcı olmaları. Velilerin üstlendiği bütün bu roller çocuğun gelişiminde etkili olabilecek tüm aile faktörlerini olumlu etkileyecek ve aileyi çocuğun gelişiminde etkili kılacaktır (Eryorulmaz, 1993). Okulöncesi eğitim kurumlarında aileleri eğitimin bir parçası haline getirmek için çeşitli çalışmalar yapılabilir;
- Ailelere aylık bültenler yollayarak; öğrenilen şarkı, bilmece ve bulmacalardan, oyunlardan örnekler verilebilir.
- Ailelerin istek ve arzularını, eleştiri ve önerilerini yazarak bırakabilecekleri bir dilek kutusu oluşturulabilir.
- Bir pano oluşturularak duyurular, ilginç olaylar, etkinlikler ve çalışmalar buraya asılabilir.
- Belirli gün ve haftalarda veli grupları yuva içi etkinliklere katılmak üzere çağrılabilir.
- Ailelerin istek ve ihtiyaçları doğrultusunda seminerler düzenlenebilir, çeşitli tartışma konuları ile aileler farklı konularda fikir alışverişi yapabilirler.
- Okuldışı etkinlikler ve geziler, önceden ailelere bildirilerek onlar da bu gezilere davet edilebilir.
- Ailelere her dönem sonunda yapılan çalışmaların özetleriyle birlikte çocuklarının genel durumunu değerlendiren bir rapor sunulabilir.
- Anne ve babalar hatta diğer aile bireyleri eğitim programına katkıda bulunmak üzere kaynak kişi olarak davet edilebilir.
- Aile ve okul arasındaki bilgi alışverişini sağlamak, aile ile daha yakın ilişkiler kurmak, şikayet ve problemleri çözmek için veli toplantıları düzenlenebilir (Dikmen, 1991). Sonuç olarak, okul ve ailenin işbirliği içerisinde girmesinin geleceğimiz olan çocuklarımızın sağlıklı gelişim ve eğitimleri üzerinde tartışmasız etkileri vardır. Bu nedenle biz eğitimciler bu konunun ne denli önemli olduğunu ebeveynlerden daha fazla bilen bireyler olarak;

- Olumlu iletişim ve ilişkileri başlatacak,
- Okul-aile işbirliğini sağlayacak,
- Ebeveynleri okul programının içerisine dahil edecek,
- Yapılan çalışmaları değerlendirerek yeni çalışmalara ve uygulamalara yol açacak bireylerin bizler olduğumuzu hatırimızdan çıkarmamız gerekmektedir. Aile katılımı, ailelerin kendileri, çocukları ve erken çocukluk programına yarar sağlayacak doğrultuda yeteneklerini ortaya koyma süreci (Morrison, 1988, s.419) ya da aileleri destekleme, onlara eğitim verme ve eğitime katılımlarını sağlamada sistematik bir yaklaşımdır. Aynı zamanda çocukların toplam deneyimini, ev ve merkez arasında artan sürekli iletişim yoluyla arttırmaya yarayan ders programlarını ailelerin katılım ve katkılarıyla zenginleştirme görevini üstlenen, bilgi paylaşma ve ilişki kurma işlemidir (Catron, 1993, s.48).

Kaynak: <http://www.cshtr.com/okul-oncesi-egitimde-okul-ogretmen-ve-aile-ismirligi-nasil-olmeli->

Kendimizi Sınavalım Yanıt Anahtarı

1. c Yanıtınız yanlış ise “Nitelikli Oyunun Ön Koşulları” bölümünü yeniden gözden geçiriniz.
2. d Yanıtınız yanlış ise “Öğretmenin Gözlemleyici Rolü” bölümünü yeniden gözden geçiriniz.
3. a Yanıtınız yanlış ise “Öğretmenin Oyunu Planlayıcı ve Düzenleyici Rolü” bölümünü yeniden gözden geçiriniz.
4. e Yanıtınız yanlış ise “Öğretmenin Katılımcı Rolü” bölümünü yeniden gözden geçiriniz.
5. c Yanıtınız yanlış ise “Öğretmenin Oyunda İletişimci Rolü” bölümünü yeniden gözden geçiriniz.
6. a Yanıtınız yanlış ise “Nitelikli Oyunun Ön Koşulları” bölümünü yeniden gözden geçiriniz.
7. d Yanıtınız yanlış ise “Öğretmenin Gözlemleyici Rolü” bölümünü yeniden gözden geçiriniz.
8. a Yanıtınız yanlış ise “Öğretmenin Gözlemleyici Rolü” bölümünü yeniden gözden geçiriniz.
9. e Yanıtınız yanlış ise “Öğretmenin Katılımcı Rolü” bölümünü yeniden gözden geçiriniz.
10. c Yanıtınız yanlış ise “Öğretmenin Oyunu Planlayıcı ve Düzenleyici Rolü” bölümünü yeniden gözden geçiriniz.

Sıra Sizde Yanıt Anahtarı

Sıra Sizde 1

Küçük çocuklar hayal ile gerçeği ayırt etmekte güçlük çeker. Aile ya da öğretmen bunu çocuğun bir parçası olarak kabul etmelidir. Eğer çocuk canavar oyununu üst üste oynarsa korkusu yok olabilir. Çocuklukta oynadığı oyuncakları, arkadaşları hatırlayarak bir yetişkin çocuğun oyun dünyasına girebilir. Geceleri gördüğümüz rüyalar, hayallerimizi ve isteklerimizi yansıtır ve çocukların gerçek ile hayali ayırt etmedeki güçlüğüne anlamamıza yardımcı olur.

Çocukları gözlemlerken onların oyunlarını da paylaştığımızda bile birer yetişkin olarak kendi ayrıcalığımızın bilincinde olmalıyız. Arkadaş, gemi kaptanı olabilir, hayvan taklitleri yapabiliriz, ancak oyundan ne zaman çekileceğimizi ve çocukları ne zaman yalnız bırakacağımızı bilmeliyiz.

Sıra Sizde 2

Çocuğa eğitim ortamında sunulan olanaklar, hedeflere ulaşılacak nitelikte ve genel eğitim ilkeleri (basitten zora, yakından uzağa, somuttan soyuta gibi) göz önünde bulundurularak düzenlenmelidir. Eğitim ortamı sınıf içi ile sınırlı kalmamalıdır.

Eğitim ortamı oluşturulurken, çevrede bulunan artık materyallerden, günlük yaşamda kullanılan gerçek materyallerden ve kaynak kişilerden yararlanılmalıdır. Bu amaçla, ailelerin ve toplumun katılımı sağlanmalıdır. Ortam düzenlenirken; evcilik, fen ve doğa, sanat, blok, kitap, müzik, kukla vb. köşelerin mutlaka bulunması gerektiği unutulmamalı ve değişik etkinliklere uygun yeni köşeler de oluşturulmalıdır.

Sıra Sizde 3

Sınıfta artık malzemelerden ve boyalardan oluşan bir sanat köşesi hazırlanmalı. Çocuğa etkinliklerde kullanacağı teknikleri kavraması için zaman tanınmalı. Sanat etkinlikleri zamanından önce ya da o sırada çocuk konuyla ilgili araştırma yapmaya yönlendirilmeli. Sorulacak açık uçlu sorularla çocuğun, konu ile ilgili düşünmesi sağlanmalı. Etkinlikte kullanılacak malzemelerin “renk, şekil, büyüklük” gibi özelliklerinde çocuğun seçim yapmasına olanak tanınmalı. Tüm hazırlıklar tamamlandıktan sonra etkinlik yapabilmesi için çocuk serbest bırakılmalıdır. Çocuğa etkinlik yaparken deneme fırsatı verilmelidir. Çocuğa, yaptığı etkinlik hakkında öykü oluşturarak dilini kullanabilmesi için ortam yaratılmalıdır. Çocuğa, yaptığı etkinlikleri kesip birbiriyle birleştirerek kompozisyon oluşturabilmesi için fırsat tanınmalıdır. Çocuk etkinlik sırasında başarıları için desteklenmelidir. Çocukların kendi yaptıkları etkinlikler üzerinden kavramları öğrenebilmeleri için olanak tanınmalıdır.

Sıra Sizde 4

Sınıf içinde çocukları doğal ortamlarında gözlemlemek, eğitimcilere, çocuğun kişiliği ve yetenekleri ile ilgili son derece önemli ipuçları verir. Yönlendirmelere sık başvuran eğitimciler, çocukların yaratıcılıklarını ve yeteneklerini keşfedemedikleri gibi, kişiliklerini sergilemelerine de olanak tanımamış olurlar. Sınıf içerisinde zaman zaman çocuklar serbest bırakılmalı ve birbirleri ile nasıl iletişim kurdukları izlenmelidir. Bunu yanı sıra çocuklara “oyun sunma” yerine, onların “oyun kurma”ları

sağlanmalı ve hangi çocukların bu konuda başarılı, hangilerinin başarısız olduğu belirlenmelidir. Oyun kurmada sorun yaşayan çocuğa seçenek sunulmalı ve sınıf küçük gruplara ayrılarak, çocuğun kendisini daha rahat hissetmesi ve ifade etmesi sağlanmalıdır. Oyun kurmada sorun yaşayan çocuklar, tüm sınıf elemanları içerisinde daha da zorlanabilirler. Bu nedenle sınıfı küçük gruplara ayırmak, zorlanan çocuğun kendine güvensizliğini azaltacaktır. Oyun kurmada sorun yaşayan çocuklara oyun içerisinde farklı roller vermek de olumlu sonuçlar doğuracaktır.

Sıra Sizde 5

Öğretmen çok iyi bir gözlemci, üçüncü kulağıyla dinleyen etkili bir dinleyici olmalıdır. Çocuğun içtenlik ve doğallığını kısıtlamamalı, çocuk baskı ve endişeden uzak bir şekilde düşüncelerini içinden geldiği biçimde belirtebilmelidir. Çocuklara denemeleri ve keşfetmeleri için zaman tanınmalıdır. Çocukların gereksinimlerini, ilgilerini, yeteneklerini iyi bilmeli ve motivasyonu destekleyici olumlu tepkiler verilmelidir.

Sıra Sizde 6

Öğrencileri birey olarak kabul eden ve öyle davranan, öğrenciyi özgür olmaya özendiren, model olan, sınıfın dışında onlara çok zaman ayıran, en iyiyi bekleyen ve aşılabileceğini gösteren, heyecanlı olabilen, öğrencileri eşit kabul edebilen, öğrencileri doğrudan ödüllendirebilen, ilgili, sürekli okuyan ve ikili ilişkide kolay iletişim kurabilen öğretmenler olarak.

Sıra Sizde 7

Öğretmen, çocuğu değerlendirirken onun kazanılması beklenen davranışlarındaki gelişmesini, eğitim süreci içinde incelemelidir. Bu değerlendirmeyi sadece tek bir etkinliğe yönelik olarak değil, gün içinde değişik etkinlikler sırasında gözlem şeklinde yapmalı ve daha sonra bu gözlem sonuçlarını gözlem kayıt formlarına geçirmelidir. Çocuklar tek tek çağrılarak çocuğa yapması gerekenler söylenip, yapıp yapamadıklarının listelenmesi şeklinde bir değerlendirme kesinlikle yapılmamalıdır.

Yararlanılan ve Başvurulabilecek Kaynaklar

- Baran, Gülen. (2004). "Yaratıcılık ve Eğitim," **Çocuk Çocuk Dergisi**. 36. 29-30.
- Beatty, Janice J. (1990). **Observing Development of the Young Child**, New York: Merrill Publishing Company.
- Bruce, T. (1991). **Time to Play in Early Childhood Education**, London: Hodder and Stoughton.
- Driscoll, Amy and Nagel, Nancy G. (1998). **Early Childhood Education**, Birth-8, Boston: Allyn and Bacon.
- <http://www.cocukgelisim.com/program.htm>
- Manning, K. and Sharp, A. Structuring (1977). **Play in the Early Years at School**, London: Ward Lock Educational.
- Öz, İlkim. (2003). "Bazı Çocuklar Oyun Kuramaz," **Çocuk Çocuk Dergisi**. 22. 20-21.
- Pehlivan, Kevser Baykara. (2007). "Yaratıcılık ve Öğretmen," **Çocuk Çocuk Dergisi**. 73. 8-10.
- Seefeldt, C. and Barbour, N. (1990). **Early Childhood Education**, New York: Macmillan Publishing Company.
- Tüfekçioğlu, Umran.(2001). "Oyun Türleri I: Araştırmacı, Yapıcı, Yaratıcı Oyunlar," Ünite No. 4. Umran Tüfekçioğlu (Ed.) **Çocukta Hareket, Oyun Gelişimi ve Öğretimi**, Anadolu Üniversitesi Yayını. Açık Öğretim Fakültesi Yayını.
- _____. (2001). "Oyun Türleri II: Hayalî Oyunlar," Ünite No. 5. Umran Tüfekçioğlu (Ed.) **Çocukta Hareket, Oyun Gelişimi ve Öğretimi**, Anadolu Üniversitesi Yayını. Açık Öğretim Fakültesi Yayını.
- _____. (2001). "Oyun Türleri III: Çeşitli Oyunlar, Açık Hava Oyun Alanlarında Oyun," Ünite No. 6. Umran Tüfekçioğlu (Ed.) **Çocukta Hareket, Oyun Gelişimi ve Öğretimi**, Anadolu Üniversitesi Yayını. Açık Öğretim Fakültesi Yayını.
- _____.(2001). "Çocuğun Gelişim ve Öğrenmesinde Konuşmanın Rolü" Ünite No. 1. Ümit Girgin (Ed.) **Konuşma ve Yazma Eğitimi**. Anadolu Üniversitesi Yayını. Açık Öğretim Fakültesi Yayını.

Engelli Çocuklarda Oyun Gelişimi: İşitme Engelli Çocuklar, Zihin Engelli Çocuklar

8



Oyun, engelli öğrencilerle çalışan öğretmenler ve uzmanlar için eğitimin vazgeçilmez bir parçasıdır. Özellikle okulöncesi dönemde oyun etkinliklerini kullanarak engelli çocuklara birçok kavram ve beceriyi öğretmek mümkündür. Öğretmenler programlarında, engelli çocuklar için amaçlar belirleyerek oyun etkinliklerine yer verdiklerinde çocuklar için daha kolay ve zevkli bir öğrenme ortamı yaratabileceklerdir.

Amaçlarımız

Bu üniteyi tamamladıktan sonra,

- 👁️ işitme engeli ve işitme engelli çocukların normal yaşlılarıyla birlikte eğitim kurumlarına yerleştirilebildiğini açıklayabilecek,
- 👁️ işitme engelli çocukların eğitiminde oyunun önemini açıklayabilecek,
- 👁️ işitme engelli çocuklarda oyun ve dil gelişimi arasındaki ilişkiyi tanımlayabilecek,
- 👁️ işitme engelli çocuklara sağlanan oyun ortamlarında yetişkinlerin rolünü açıklayabilecek,
- 👁️ zihin engeli ve zihin engelli çocukların sınıflandırılmasını açıklayabilecek,
- 👁️ zihin engelli çocukların eğitiminde oyunun önemini açıklayabilecek,
- 👁️ zihin engelli çocukların oyun becerilerinde yaşlıları normal çocuklardan farklı gelişim gösterdiğini tanımlayabilecek,
- 👁️ zihin engelli çocuklara sağlanan oyun ortamlarında yetişkinlerin neler yapabileceğini açıklayabilecek,
- 👁️ zihin engelli çocuklara oyun etkinlikleri sırasında akran desteğinden yararlanmaya ilişkin bilgi ve beceriler kazanabileceksiniz.



Örnek Olay

Ceren işitme engelli, Berke ise zihin engelli öğrencilerdir. Rehberlik ve Araştırma Merkezi tarafından her ikisinin de normal yaşlarıyla aynı okulöncesi kuruma gidebileceği belirlenmiştir. Okulun ilk günü öğretmenleriyle tanışarak sınıfa girdiler. Öğretmen onları sınıf arkadaşlarıyla tanıştırdı. Oyun saati geldiğinde, öğretmen Ceren'in grup oyunlarına katıldığını ancak kendisine söylenenleri her zaman anlayamadığı için kısa sürede oyun dışında kaldığını gördü. Berke'nin ise grup oyunlarında arkadaşlarını izlemediği ve taklit edemediği için ne yapacağını bilemeyerek gruptan ayrıldığını ve kendi başına oynadığını gözledi. Berke kendi başına oynarken de oyuncakları diğer çocuklardan farklı biçimlerde kullanarak oynamaktaydı. Aradan birkaç gün geçmesine rağmen bu sorunların devam ettiğini gören öğretmen, her ikisinin de sınıfının birer öğrencisi olarak eğitimden yararlanabilmesi için bu çocukların özelliklerini daha iyi tanıması gerektiğini düşünmeye başladı.

Anahtar Kavramlar

- Kaynaştırma
- Özel Eğitim
- İşitme Engelli
- İşitme Kaybı
- Zihin Engelli
- Oyun

İçindekiler

- ENGELLİ ÇOCUKLARDA OYUN
- İŞİTME ENGELLİ ÇOCUKLARDA OYUN
- OYUN VE DİL
- İŞİTME ENGELLİ ÇOCUKLARIN OYUNLARI VE YETİŞKİNİN ROLÜ
- ZİHİN ENGELLİ ÇOCUKLARDA OYUN
- ZİHİN ENGELLİ ÇOCUKLARIN OYUNLARI VE YETİŞKİNİN ROLÜ

ENGELLİ ÇOCUKLARDA OYUN

Her yaş insanı için geçerli olan oyun çocuklar için vazgeçilmez bir eğlence kaynağıdır. Hoş bir eğlence ortamıyla birlikte çocuklarda dil, motor, bilişsel ve toplumsal becerilerin edinimi de farkında olmadan gelişmektedir. Normal çocukların yaşamında önemli bir yeri olan oyun, engelli çocukların eğitiminde de bir o kadar önemlidir.

Okulöncesi dönemde yaşlıları normal çocuklarla birlikte eğitim gören engelli çocuklar, eğitim sırasında sağlanan oyun olanaklarıyla etkileşmeyi, iletişim kurmayı, arkadaşlıklar geliştirmeyi, birlikte çalışmayı ve bireysel olarak güçlü ve zayıf oldukları alanlarda birbirlerine yardımcı olmayı öğrenmektedirler. İyi düzenlenmiş oyun ortamları ayrıca engelli çocuklara belli kavram ve becerilerin kazandırılmasında da etkin olarak kullanılabilir.

Özel gereksinimli öğrencilerin, yaşlılarından ayrılmadan gerekli destek özel eğitim hizmetleri sağlanarak, normal eğitim ortamlarında eğitilmelerine “kaynaştırma” denilmektedir. Kaynaştırma uygulamaları sayesinde engelli çocukların, içinde yaşadıkları toplumla bütünleşmeleri ve yaşlıları normal çocukları model alarak uygun davranışlar geliştirmeleri sağlanabilir. Engelli çocukların eğitiminde kaynaştırma ve erken eğitimin önemi, 30.05.1997 tarihli KHK/573 sayılı Kanun Hükmünde Kararname’nin 24. maddesinde “Özel eğitim gereksinimleri belirlenmiş 37-72 ay arasındaki çocuklar için, okulöncesi eğitim zorunludur ve kaynaştırma uygulamaları temeline dayalı olarak destek eğitim planları çerçevesinde sürdürülür.” şeklinde ifade edilmiştir. Yasada belirtildiği gibi kaynaştırma uygulamasından engelli çocukların yararlanabilmesi için engeli nedeniyle ortaya çıkan temel gereksinimlerinin karşılanması gerekmektedir. Ancak çağdaş ilkelere ve anlayışa sahip bu kararnameye karşın uygulamada gözlenen aksaklıklar henüz çözüme kavuşturulmuş değildir. Bununla birlikte özellikle okulöncesi dönemde, engelli çocukların normal yaşlılarıyla birlikte eğitim almalarının giderek yaygınlaştığı görülmektedir.

Günümüzde Türkiye’deki kaynaştırma uygulamalarına özel eğitim desteği sağlanamamaktadır. Okulöncesi dönemde sınıfında engelli bir öğrenci bulunan öğretmenler yapacakları çalışmalar sırasında engelli öğrencilerle ilgili genel bilgilere sahip olmadıkları durumlarda sorun yaşamaktadırlar. Bu nedenle bu ünite de okulöncesi dönemde normal yaşlıları ile eğitime devam eden işitme engelli çocuk ile zihin engelli çocukların engellerine ilişkin genel özellikler ile oyun gelişimlerine ilişkin bilgiler verilmiştir.

İŞİTME ENGELLİ ÇOCUKLARDA OYUN

Ana dilin kazanılmasında en önemli araç işitme duyusudur. İnsanlar konuşmayı işiterek öğrenirler. Bu nedenle ana dilin edinilmesinden önce gelen bir işitme kaybı çocuğu yaşam boyu dil ve konuşma yeteneğini kazanmaktan alıkoymabilir.

Çocuğun dil gelişimini ve dil gelişimiyle birlikte sosyal ve bilişsel gelişimini de olumsuz yönde etkileyen **işitme kaybı**, “bireyin işitmesinin, normal kabul edilen işitme değerlerinden belirli derecede farklılaşması” olarak tanımlanmaktadır.

Bu kaybın derecesi bireyin dil edinmesini ve eğitimini engelleyecek derecede ise işitme engelinin varlığından söz edilir. İşitme kayıpları hafif, orta, ileri ve çok ileri derece kayıplar olarak sınıflandırılmaktadır. İşitme kaybının derecesi arttıkça işitme engelli çocuğun konuşmayı anlamasında ve kendi konuşmasının anlaşılmasında azalma görülmektedir.

İşitme kaybının derecesi arttıkça işitme engelli çocuğun konuşmayı anlamasında ve kendi konuşmasının anlaşılmasında azalma görülmektedir.

SIRA SİZDE

1

İşitme kaybı nedir?

İşitme kaybının getirdiği bu olumsuz etkiyi çözmeye en büyük yardımcı işitme cihazlarıdır. İşitme cihazları seslerin şiddetini arttıran, yükselten araçlardır. Bununla birlikte işitme cihazları özellikle çok ileri dereceli kayıplarda işitmeyi normale çevirmez. Genel olarak ince frekanslardaki sesler bu kayıplarda işitme cihazları yoluyla iletilmemektedir.

ÖRNEK

Güçlü işitme cihazları ile bile çok ileri derecede kayıplı çocuklar zil sesi gibi ince sesleri ve konuşmanın içindeki anlaşılabilirliği arttıran “s, ş” gibi sesleri duyamayabilirler ve bu sesleri konuşma içinde kullanmakta zorluk çekebilirler.

Ancak vurgu, ritim ve süre gibi bir dildeki işitsel ipuçları, işitme engelli çocukların işitme kalıntısı içinde bulunan kalın frekanslarda seyretmekte ve çocuk dilin öğreniminde bu ipuçlarından faydalanabilmektedir. Konuşma seslerinin bir bölümünün dahi olsa işitsel girdi olarak çocuğa iletilmesi bakımından işitme cihazları işitme kalıntısının maksimum kullanımında önemli bir faktördür.

Çok ileri derecede işitme kayıplı çocuklar için koklear implantlar da son 20 yıldır yaygınlaşarak kullanılmaktadır. İmplantlar cihazdan yeterli yaygınlaşarak fayda sağlayamayan çocuklara özellikle yüksek frekanslarda işitme sağlayarak gelişimlerini hızlandırmaktadır.

İşitme kaybına uygun işitme cihazının veya koklear implantın kullanımıyla birlikte çocuğa verilen sözel eğitim, işitme engelli çocuğun konuşma dilini edinmesine yardımcı olabilmektedir. İşitme engelli çocuklara etkileşimli bir ortam sağlandığında, daha yavaş bir hızla da olsa, işiten çocuklarla aynı yolları izleyerek dili edinebilecekleri kaynaklarda belirtilmektedir. Bunun için ise erken teşhis (1 yaştan önce) ve cihazlandırma ile birlikte, hemen etkileşime dayalı sözel yöntemlerle anne baba eğitimine başlamanın ve bu eğitimin devamlılığının sağlanması gerektiği vurgulanmaktadır. Bu eğitimlerde amaçlanan, anne babanın çocuklarıyla oyun yoluyla iletişim kurarak, hem çocuklarının oyun becerilerini geliştirmesi; hem de oyun sırasında sağlanan anlamlı etkileşim yoluyla çocuğun dili öğrenmesine yardımcı olmalarıdır. Eğitim olmadan, sadece işitme cihazlarının kullanımı çocuğun dil edinmesi için yeterli değildir.

İşiten çocuklar bir dili konuşmayı yakın çevrelerindeki, içinde buldukları ortamdaki insanlar ile iletişim kurmak için öğrenirler. İletişimi ise içinde buldukları dünyayı betimlemek ve insanların davranışlarını kontrol etmek için kurarlar. Ancak bunun olabilmesi için çevrenin ya da ortamın yaşantı bakımından zengin olması gereklidir.

ÖRNEK

Çocuk, oyuncaklarının isimlerini, ezberleyerek değil ancak bu oyuncaklarla oynayarak, yetişkinlerle birlikte oynarken kurduğu etkileşim sonucu öğrenir ve öğrendiklerini gerektiğinde oyun dışında da uygun anlamda kullanabilir.

Normal işiten yaşantılarıyla aynı oyun ortamında bulunmaları, gözlem yaparak ve katılarak öğrenmeleri açısından önemlidir.

Bu ortam sayesinde çocukta bazı istekler, düşünceler, duygular oluşur ve çocuk bunları iletmek ihtiyacı hisseder. Bu nedenle işitme engelli çocuklara sağlanan eğitim ortamları büyük önem taşımaktadır.

Özellikle okulöncesi dönemde işitme engelli çocuklara oyun olanaklarının sağlanması, dil edinimi için olduğu kadar sosyal ve bilişsel gelişimin sağlanması için

de önemli fırsatlar yaratacaktır. Çünkü bütün çocuklarda olduğu gibi işitme engelli çocuklarda da oyun doğal bir öğrenme ve hoşça vakit geçirme yoludur. İşitme engelli çocuklar, zihin engelli ve otistik çocuklardan farklı olarak oyun becerilerinin basamaklar halinde öğretilmesine ihtiyaç duymazlar. Çevrelerindeki yetişkinleri ve diğer çocukları izleyerek uygun oyun formlarına girebilir, oyunu genişletebilir ve sürdürebilirler. Bu nedenle normal işiten yaşlılarıyla aynı oyun ortamında bulunmaları, gözlem yaparak ve katılarak öğrenmeleri açısından önemlidir.

Özellikle okulöncesi dönemde işitme engelli çocuklara oyun olanaklarının sağlanması, dil edinimi için olduğu kadar sosyal ve bilişsel gelişimin sağlanması için de önemli fırsatlar yaratacaktır.

İşitme engelli olmaları nedeniyle bu çocuklara nasıl oyun oynanacağını öğretmek gerekiyor mu?



SIRA SİZDE

Mutfak köşesinde yemek pişirme oyunu oynayan Ayşe'yi izleyen işitme engelli Ceren Ayşe'nin yanına giderek kendisine pişirdiği yemekten vermesini isteyebilir ve birlikte yemek sonrası bulaşıkları yıkama oyununa geçebilirler.

ÖRNEK

Oyun ortamı, çocuklarda iletişim gereksinimi duyuran istekler uyandırarak, çocuğu dil kullanımına özendirmekte ve dilin kullanımını öğrenmeye güdüleyen amaçları sağlamaktadır. Grup oyunlarında, oyunda yer alan kişilerin rol dağılımlarını sağlamak, oyunun kurallarını saptamak ve sürdürmek için dili kullanmaya ve söylenenleri anlamaya ihtiyaç vardır. Bu nedenle işitme engelli çocuk, grup oyunlarında diğerlerini izlemeye, kuralları anlamaya ve kendisini ifade edebilmek için dili kullanmaya çalışacaktır.

Oyun ortamı, çocuklarda iletişim gereksinimi duyuran istekler uyandırarak, çocuğu dil kullanımına özendirmekte ve dilin kullanımını öğrenmeye güdüleyen amaçları sağlamaktadır.

Kaan, Mert, Emre ve Gamze itfaiyecilik oyunu oynamaktadırlar. Bakkal köşesinde çıkan bayalî yangını söndürmeye çalışmaktadırlar. Bir yandan itfaiye sirenlerini taklit ederek koşarlar ve oyuncakları kurtarmaya çalışırken diğer yandan gördükleri çocuklara kendilerine yardımcı olmaları için "Sen yaralanmışsın, ağlıyorsun", "Sen bunları götür. Yanmasınlar" gibi yönergeler vermektedirler. Emre işitme engelli Ceren'e köşeyi göstererek "Sen bakkalda kalmış ol seni kurtaralım. İmdat diye bağır." der. Köşeye giden Ceren "imdat" sözcüğüne benzer bir ses çıkararak korkudan ağlıyormuş gibi yapar.

ÖRNEK

İşitme engelli çocuk sınırlı dil becerileri nedeniyle grup oyunlarına katılabilir mi?



SIRA SİZDE

Bununla birlikte, işitme engelli çocuklar her zaman oyun içinde kendilerinden isteneni anlamayabilirler. İletişim sorunu yaşayabilirler. Bu durumda oyuna katılabilmek için ortamda bulunan yetişkinin veya diğer arkadaşlarının yardımına gereksinim duyarlar.

İşitme engelli çocuklar her zaman oyun içinde kendilerinden isteneni anlamayabilirler. İletişim sorunu yaşayabilirler.

Elif, Sinem ve Nihal, Özge'nin başına birkaç başörtüsünü değişik biçimlerde bağlayarak gelin olduğunu söylerler. Düğünden önce berbere gitmeleri gerekmektedir. İşitme engelli Ceren'e berber olduğunu söyleyerek onun berber köşesine gitmesini isterler. Ceren kendisinden isteneni anlamaz. Bunun üzerine İpek oyuna katılarak berber olduğunu söyler ve saçlarını taramak için berber köşesine giderler. Yalnız kalan Ceren ne yapacağını bilemeyerek durur. Oyunu izleyen öğretmeni Ceren'i berber köşesine götürerek arkadaşlarının ne yaptığını anlatır, kendisine söylenenleri anlamasına yardım eder ve yeniden oyuna katılmasını sağlar.

ÖRNEK

OYUN VE DİL

Oyunun dil gelişimindeki önemi normal işiten çocuklarla yapılan çalışmalarda sıklıkla vurgulanmaktadır. Zengin ve çok yönlü oyunlar ile sosyal ve bilişsel performanslar arasında ilişki olduğu bu çalışmalarda belirtilmektedir. Özellikle arkadaş grubu ile etkileşimde gözlenen oyun, sosyal dil gelişiminde önemli bir araç olarak değerlendirilmektedir.

ÖRNEK

Elif, Selin, Özge ve işitme engelli Ceren misafircilik oynamaktadırlar. Elif, Özge ve Ceren evin kapısını çalıyormuş gibi yaparak zil sesini taklit ederler. Ev sahibi Selin kapıyı açar, “Ooo, buyurun. Hoş geldiniz” diyerek arkadaşlarını ‘evine’ davet eder. Misafirler sırayla ev sahibi ile el sıkışarak “Hoş bulduk” derler. Ceren de arkadaşlarını izleyerek onların söylediklerini tekrarlamaya çalışır. ‘Misafir odasına’ geçen misafirler, birbirlerine nasıl olduklarını sorarlar ve ev sahibi çay ikram eder. Ceren sıra kendisine geldiğinde sesler çıkararak uygun davranışlarda bulunarak oyuna katılımını sürdürür.

Oyun yoluyla çocuklar nesnelerin farklı kullanımları ve bu kullanımların farklı anlamları olduğunu anlarlar. Bu farklılıkların adlandırılması ise daha sonra gelir.

Oyun ve dil arasındaki ilişkiyi araştıran çalışmalar özellikle sembolik oyunlar üzerinde yoğunlaşmaktadır. Bu çalışmalara göre sembolik oyunlar dilin ortaya çıkışıyla aynı dönemde başlayıp, gelişmektedir. Araştırmacılar bu oyunun dildeki sembolik becerileri yansıttığını düşünmektedirler. Dil ve oyun genel bilişsel fonksiyonların iki ayrı yönüdür ve birbirlerine paralel olarak gelişir. Bebek ile annesi arasındaki oyunlar bildik etkileşim içerikleri sağlayarak dilin gelişmesi ve zenginleşmesine ortam hazırlar. Oyundaki etkileşim yoluyla çocuklar, dili ve işlevsel özelliklerini değiştirmeyi ve kullanmayı öğrenirler. Oyun, çocukların anlamları öğrendikleri bilişsel bir etkinliktir. Oyun yoluyla çocuklar, nesnelerin farklı kullanımları ve bu kullanımların farklı anlamları olduğunu anlarlar. Bu farklılıkların adlandırılması ise daha sonra gelir.

ÖRNEK

Bir kumaş parçasını önce bebeğin yastığı olarak kullanan çocuk aynı kumaşı daha sonra bebeğin elbisesi olarak kullanabilir ve kullanım amacına göre adlandırabilir.

Oyunda oyuncaklar, gerçeğin sembolleri olarak kullanılırlar. Başlangıçta, oyuncakların gerçeğine yakın malzemeler olması gerekmektedir. Çocuğun bu tip oyunları arttıkça, oyundaki nesnelerin gerçeğine olan benzerliği azalır.

ÖRNEK

Çocuk sembolik oyunların başlangıcında oyuncak bebeğin saçını taramak için gerçek tarak kullanmaya ihtiyaç duyarken daha sonraları bir kalemi tarak gibi kullanarak bebeğin saçını tarıyormuş gibi yapabilir.

Çocuk, oyunda sembolleri kullanmaya başladığı zaman dilin de ses sembollerini kullanmaya başlayabilir. Bundan dolayı çocuk sembolik oyunlara başladığı zaman dil de gelişmeye de başlar.

Dilde de anlamı belirtmek için kullanılan kelimeler aslında kelimenin belirlediği şey ile bağlantılı değildir. Çocuk, oyunda sembolleri kullanmaya başladığı zaman dilin de ses sembollerini kullanmaya başlayabilir. Bundan dolayı çocuk sembolik oyunlara başladığı zaman dil de gelişmeye başlar.

İki buçuk yaşa kadar çocukların dil ve oyunlarına bakıldığında ilk hayalî oyun davranışlarıyla beraber ilk kelimelerin de ortaya çıktığı görülmektedir. Çocuğun, hayalî oyunda ardışık davranışlar göstermeye başlamasıyla beraber iki kelimelik kombinasyonlar gözlenir.

Çocuk sadece kamyonları sürerek oynarken “araba”, “gitti” gibi tek kelimeler kullanırken, oyunun daba organize hale gelmesiyle, (kamyonu legoları yükleyip, başka bir alanda boşaltma gibi) dilde de “araba gitti”, “bitti, yok” gibi basit iki kelime-lik kombinasyonlar gözlenmektedir.

ÖRNEK

İki buçuk yaştan sonra oyun ve dil arasındaki yakın yapısal bağ kaybolmaktadır. Ancak her ikisi de çocuğun sembolleştirme becerisinden etkilenecek gelişmeye devam ederler. Oyun içinde dilin önemi giderek artar. Üç yaştan sonra çocuklar sembolik oyun ve dil becerilerinin gelişmesiyle iki ya da daha çok çocukla bir arada hayalî oyunlar oynamaya başlarlar. Bu tip oyunlar, tek başına oynanan hayalî oyunlarda görülmeyen yeni bir iletişim ve düzenleme seviyesi gerektirmektedir. Dil ve hareketler, oyun planını belirleme ve zenginleştirme yanında diğerleriyle nesne, rol ve temaların niyet edilen anlamlarının belirlenerek iş birliğinin sağlanmasında kullanılırlar. Çocuğun oyun içinde zaman zaman “oyun sesiyle” konuşarak rolünü açıklaması, zaman zaman da bu rolden sıyrılarak davranışlarını açıklaması, diğerlerini yönlendirmesi, oyunla ilgili önerilerde bulunması, sıklıkla görülmektedir. Bir oyun genellikle “evcilik oynayalım” gibi bir sözel açıklamayla başlar. Roller belirlenir ve çocuklar en iyi rolleri almak üzere pazarlık yaparlar.

İki buçuk yaşa kadar çocukların dil ve oyunlarına bakıldığında ilk hayalî oyun davranışlarıyla beraber ilk kelimelerin de ortaya çıktığı görülmektedir.

Dilin oyun içindeki önemi göz önüne alındığında, özellikle birlikte oynanan sembolik oyunların, işitme engelli çocukların dil ve sosyal gelişimi üzerindeki etkilerinin önemi anlaşılmaktadır.

Araştırmacılara göre, işitme engelli çocukların oyunları tıpkı dil gelişimde olduğu gibi normal işitenlerle aynı yolları izleyerek gelişir. Ancak, bu gelişim yaşa göre normalden gecikmiştir. İşitme engelliler yeterli sözel iletişim becerileri olmadan da sosyal etkileşimi sürdürebilirler. Dil yeterliliği bu oyunlarda tek etkin faktör değildir. Yetersiz dil gelişimine karşın sembolik oyun gelişebilir. Bununla birlikte oyunların sembolik düzeyi ile dil becerileri arasında yakın bir ilişki bulunduğu vurgulanmaktadır. Dil becerileri arttıkça sembolik düzey yükselmektedir.

İşitme engelli çocuklara zengin oyun olanakları sağlandığında, hem oyun becerilerinin hem de dil, sosyal ve bilişsel becerilerin gelişimi artacaktır. Bu nedenle işitme engelli çocuklarla çalışan yetişkinlere çocukların oyun ve dil becerilerini geliştirmek için bazı önemli görevler düşmektedir.

İşitme engelli çocukların oyun gelişimi, normal işiten çocuklardan farklılık gösterir mi?



4

SIRA SİZDE

İŞİTME ENGELLİ ÇOCUKLARIN OYUNLARI VE YETİŞKİNİN ROLÜ

Çocuğa oyun için çekici ve güvenli bir ortam hazırlayın.

Bütün oyuncakları aynı yerde tutmak yerine değişik giysilerle evcilik köşesi; kamyon ve bloklarla inşaat köşesi; hikaye kitaplarıyla okuma köşesi düzenleyin.

ÖRNEK

- Malzeme ve oyunlarla ilgili önerilerde bulunarak çocuğun oyununu geliştirmeye çalışın. Böylece çocuk sık sık kesintiye uğramadan oyunu değişik biçimlerde oynayabilir.

ÖRNEK

Çocuk suları kaplara doldurup boşaltmaktan sıkıldığında, yüzdürebileceği veya yıkayabileceği oyuncaklar sağlayarak su oyununu biraz daha değişik şekillerde oynayabileceğini gösterin.

- Sonucun pek parlak veya istediğiniz kadar başarılı olmayacağını bilerseniz bile deneme yanılmaya izin verin.

ÖRNEK

Kağıttan kayık yapmaya çalışırken yanlış katlamaları, çocuk sizden istemediği sürece düzeltmeyin. Daha sonra ortaya çıkan ürün üzerinde konuşabilir ve doğru-sunu birlikte yapabilirsiniz.

- Çocuğun oyununa onun ilgileri doğrultusunda katılın.

ÖRNEK

Çocuk bakkalcılık oyunuyla meşgulken legolarla oynamayı teklif ederek veya ilgisini başka yönlere çekerek oyunu bozmayın. Bunun yerine müşteri olarak bakkala gidin ve alışveriş yapın.

- Oyun alanında farklı oyunlar için malzemeler bulundurun.

ÖRNEK

Hayali oyunlar için giysiler, bebekler; yapı oyunları için bloklar; yap-bozlar, kum, hamur; hikaye kitapları gibi.

- Zaman zaman model olarak veya rol değiştirerek oyuna katılın ve oyunu genişletin.

ÖRNEK

Çocuk anneniz olarak size yemek yedirmeye çalıştığında bebek gibi davranarak oyuna katılın. Değişik yiyecekler isteyin. Kurallı oyunları çocukla birlikte oynayarak kuralları anlamasını ve onlara uymasını sağlayın.

- Çocuğun açıklamalarını dinleyin ve bunlara uygun karşılıklar verin.

ÖRNEK

Çocuk doktor olduğunu söyleyerek yanınıza geldiğinde hasta gibi davranarak ilaç isteyin.

- Çocuğun ilgilendiği oyunun size de ilginç geldiğini sözel olarak belirtin.
- Oyunu onayladığınızı gülümsemek gibi olumlu davranışlarla belli edin.
- Çocuğu teşvik edin ve yaptıklarıyla ilgili geri dönüt sağlayın.
- Çocuk arkadaşlarının oyununa ne yapacağını anlamadığı için katılmadığı zamanlarda oyunu anlaması ve oyuna katılması için ona yardımcı olun.

SIRA SİZDE

5

İşitme engelli çocukların daha fazla gelişim gösterebilmeleri için oyun ortamlarında öğretmenleri nelere dikkat etmeli ve işitme engelli çocuklara nasıl davranmalıdır?

ZİHİN ENGELLİ ÇOCUKLARDA OYUN

Normal eğitim hizmetlerinden gereği gibi yararlanamayıp, özel eğitime gereksinim duyan pek çok gelişimsel yetersizlik gösteren çocuk bulunmaktadır. Gelişimsel yetersizlik kategorisi içinde yer alan en geniş alt kategorilerden biri de zihin engeldir. Milli Eğitim Bakanlığı (MEB) Özel Eğitim Hizmetleri Yönetmeliği'nde (2006) zi-

Eğitilebilir zihin engelli bireyler, gelişimleri normallerden önemli bir farklılık göstermediği için genellikle okula başlayınca kadar farkına varılmazlar.

hin engeli, “Zihinsel işlevler bakımından ortalamanın iki standart sapma altında farklılık gösteren, buna bağlı olarak kavramsal, sosyal ve pratik uyum becerilerinde eksiklikleri ya da sınırlılıkları olan, bu özellikleri 18 yaşından önceki gelişim döneminde ortaya çıkan özel eğitim ve destek hizmetlere ihtiyaç duyan bireyi ifade eder.” şeklinde tanımlanmaktadır.

Zihin engelli çocuklar engelden etkilenme derecesine bağlı olarak kendi içerisinde; eğitilebilir, öğretilebilir, ileri ve çok ileri derecede zihin engelli çocuklar olmak üzere üç grupta sınıflandırılır. Eğitilebilir zihin engelli bireyler, gelişimleri normallerden önemli bir farklılık göstermediği için genellikle okula başlayınca kadar farkına varılmazlar. Okul yaşantıları başladığında özellikle akademik çalışmalarda karşılaştıkları güçlükler sonucunda yetersizlikler ortaya çıkmaktadır. “Eğitilebilir” terimi bu gruba giren bireylerin okuma, yazma, matematik gibi temel akademik becerileri öğrenebileceklerini açıklamaktadır. Öğretilebilir zihin engelli bireylerin, genellikle yetersizlikleri okulöncesi dönemde fark edilmektedir. Bu bireylerin gelişim özellikleri normallerden önemli farklılıklar göstermektedir. “Öğretilebilir” terimi iki anlama gelmektedir:

- temel akademik becerilerde eğitilemez,
- günlük yaşamın gerektirdiği sosyal uyum, pratik iletişim ve öz bakım becerilerini öğrenebilirler.

İleri ve çok ileri derecede zihin engelli bireylerin ise gerilikleri doğum anında ya da doğumu izleyen ilk günlerde fark edilir. Bazı basit öz bakım becerilerini öğrenebilirler. Ancak pek çoğu yaşamları boyunca sürekli bakım ve yardıma gereksinim duymaktadırlar.

Görüldüğü gibi, zihin engelli çocukların bilişsel becerilerde gösterdiği yetersizlik, diğer gelişim alanlarını da etkilemektedir. Zihin engelli çocukların bağımsızlıklarını kazanabilmeleri ve gereksinim duydukları beceri ve davranışların öğretimi büyük ölçüde onlara verilecek erken eğitimle mümkündür. Bu nedenle 0-6 yaş arası kapsayan erken çocukluk dönemindeki zihin engelli çocuklarda; bilişsel gelişim, motor gelişim, kişisel, sosyal gelişim ve dil gelişimi alanlarının bir bölümü ya da tümünü destekleyen etkinliklere yer verilmelidir. Yukarıda sözü edilen yönetmelikte, ayrıca yetersizliği olan çocuklar için okulöncesi eğitim (37-72 aylar) zorunlu hale getirilmiş ve bu eğitimin normal gelişim gösteren çocukların devam ettikleri okulöncesi kurumlarda yapılması gerektiği önemle vurgulanmıştır.

Alan yazında, zihin engelli çocukların erken eğitim döneminde normal gelişim gösteren çocukların devam ettikleri okulöncesi kurumlardan yararlanabilmesi için yüksek oranda yapılandırılmış ve öğretmen merkezli uygulamalar yerine, çocuk-girişimli ve oyunun temel alındığı öğretimsel yöntemlerin, stratejilerin ve uyarlamaların kullanılması gerektiği ifade edilmektedir. Bunun için çocuğun günlük rutinler ve etkinlikler içerisinde akran grubundan ayrılmadan öğretime katılabileceği, aynı zamanda öğretmenin de kolayca öğretim sunabileceği bir düzenlemeye gereksinim vardır. Okulöncesi eğitim kurumlarında oyun etkinlikleri programın ana çatisını oluşturmaktadır. Okulöncesi eğitim kurumlarında çalışan öğretmenler gün içinde farklı oyun türlerine yönelik etkinlikler sırasında pek çok kavram ve becerinin öğretilmesine yer vermektedirler. Ancak, bu etkinliklerden zihin engelli öğrencinin istenen düzeyde yarar elde edebilmesi için yapılması gereken belirli düzenlemeler vardır. Zihin engelli öğrencilerin gelişimsel özelliklerini, oyun becerilerinde gösterdikleri yetersizlikleri bilen ve bu çocuklara sistematik öğretim sunma konusunda bilgi sahibi olan okulöncesi öğretmenleri, sınıf ortamında daha az sorunla karşılaşacaklardır.

Öğretilebilir zihin engelli bireylerin, genellikle gerilikleri okulöncesi dönemde fark edilmektedir. Günlük yaşamın gerektirdiği sosyal uyum, pratik iletişim ve öz bakım becerilerini öğrenebilirler.

Özellikle okulöncesi dönemde zihin engelli çocuklara oyun olanaklarının sağlanması bilişsel becerilerde olduğu kadar; dil, sosyal ve belli bir oranda motor gelişim için de önemli fırsatlar yaratacaktır.

Zihin engelli çocuklar, yetişkin tarafından hazırlanan yapılandırılmış oyun ortamlarına gereksinim duyarlar.

Oyun becerileri basitten karmaşığa doğru sıralanarak, her bir beceri sistematik öğrenme ortamlarında zihin engelli çocuklara öğretilir.

Zihin engelli çocukların normal yaşlarına göre oyun gelişim aşamalarında gösterdikleri yetersizlikler bebeklik döneminden başlamaktadır.

ZİHİN ENGELLİ ÇOCUKLARDA OYUN BECERİLERİ

Zihin engelli çocuklar engelin derecesine bağlı olarak gelişim alanlarında bazı gecikme ve yetersizliklere sahip olmaları nedeniyle, oyun gelişim aşamalarında da yaşlarına göre farklılık göstermektedirler. Normal çocuklar, oyun becerilerini çok az bir yardımla ya da çevrelerinde oynanan oyunları model alarak öğrenirken, zihin engelli çocuklar ise, yetişkin tarafından hazırlanan yapılandırılmış oyun ortamlarına gereksinim duymaktadırlar. Yapılandırılmış oyun ortamlarında öncelikle zihin engelli çocukların yaşı ve gelişimsel düzeyi dikkate alınır. Oyun becerileri basitten karmaşığa doğru sıralanarak, her bir beceri sistematik öğrenme ortamlarında zihin engelli çocuklara öğretilir. Zihin engelli çocuklar, öğrenme ortamlarında yaşadıkları başarısızlıklardan olumsuz etkilenirken, oyun sırasında yaptığı hataların başarısızlık olmadığını sadece oyunun bir parçası olduğunu düşünmektedirler. Bu nedenle oyun becerilerinin öğretimi, erken eğitim programının en önemli parçasını oluşturmaktadır.

Zihin engelli çocukların normal yaşlarına göre oyun gelişim aşamalarında gösterdikleri yetersizlikler bebeklik döneminden başlamaktadır. Bu dönemde zihin engelli çocuklar ince motor gelişimindeki yetersizlik nedeniyle, oyuncağa uzanma ve eline aldığı oyuncağı belli bir süre tutmada sorunlar yaşamaktadırlar. Normal çocuklar ise bu dönemde oyuncağı rahatlıkla tutmakta, hatta nesnelere belli bir süre (bu bir çingiraksa) sallamaktadırlar. Bununla birlikte daha ileri yaşlarda zihin engelli çocuklarda, ince motor gelişimde görülen yetersizlik tek başına oynanan halkaları çubuktan geçirme, tahta küplerle kule yapma, kâğıt üzerine basit karalamalar yapma, oyun hamuru ile oynama, birbirine bağımlı olmayan basit yap bozları takıp çıkartma gibi manipülatif oyunlarda da ortaya çıkmaktadır.

ÖRNEK

Zihin engelli çocuklara basit manipülatif oyun becerileri öğretilirken yetişkin, öncelikle çocuğun dikkatini oyuncak üzerine çekmelidir. Ortamda çocuğun dikkatini çekebilecek başka uyaranların bulunmamasına dikkat etmelidir. Çocuğun oyuncağı tanıması için oyuncakla oynamasına belli bir süre izin vermelidir. Daha sonra yetişkin "Haydi istersen halkaları çubuktan çıkaralım" gibi bir yönerge verir. Eğer zihin engelli çocuk halkaları çubuktan çıkaramıyorsa yetişkin, davranışı göstermelidir. Yetişkin davranışı gösterdikten sonra, zihin engelli çocuk hâlâ davranışı yapamıyorsa çocuğun eli üzerinden tutularak davranış gerçekleştirilir. Yetişkin, zihin engelli çocuğun her bir başarılı yaklaşımını; "Aferin ne kadar güzel takıyorsun, barikasin" gibi sözel pekiştiricilerle (ödül) cesaretlendirir.

Zihin engelli çocukların en belirgin yetersizliklerinden biri olan el göz koordinasyonunu ve dikkat süresini geliştirmede, manipülatif oyunlardan sıklıkla yararlanılmaktadır.

Zihin engelli çocukların en belirgin yetersizliklerinden biri olan el göz koordinasyonunu ve dikkat süresini geliştirmede, bu tür manipülatif oyunlardan sıklıkla yararlanılmakta, hatta eğitim programının önemli bir bölümünü bu tür oyunlar oluşturmaktadır. Ayrıca, zihin engelli çocukların dikkat sürelerini arttırmada ve el göz koordinasyonunu geliştirmede manipülatif oyunların dışında grupla oynanan oyun etkinliklerinden de yararlanılmaktadır. Örneğin, fotoğrafta görülen "Balık tutma" oyununa katılan zihin engelli çocuk, eline aldığı oltayla balıkları yakalayabil-

mek için gözüyle balıkları takip edecek ve dikkatini belli bir süre oyun üzerinde yoğunlaştıracaktır. Bu arada balıkları tutmanın keyfiyle hoşça vakit geçirecektir.

Fotoğraf 8.1

Haydi balık yakalayalım



Zihin engelli çocukların yaşadıkları diğer bir sorun da, bilişsel becerilerdeki yetersizlikten dolayı oyuncaklarla nasıl oynanacağını öğrenmede yardıma gereksinim duymalarıdır. Normal çocuklar, belli bir oyuncuğun düğmesine bastığında çıkan müzik sesini ya da oyuncak plastik hayvan maketini bastırıldığında çıkan sesi deneme yanılma yoluyla ya da yetişkini model alarak çok kısa bir sürede öğrenirler. Ancak zihin engelli çocuklar, çoğu zaman bu becerileri öğrenmede özel eğitim desteğine dayalı sistematik öğrenme ortamlarına gereksinim duymaktadırlar.

Zihin engelli çocuklar bilişsel becerilerdeki yetersizlikten dolayı oyuncaklarla nasıl oynanacağını öğrenmede yardıma gereksinim duyarlar.

Legoları takip çıkarma sırasında yetişkin, çocuğa yerde bulunan legoları göstererek, "Haydi gel seninle kule yapalım" gibi bir yönerge verir. Önce yetişkin eline yerden bir lego alır. Daha sonra, "Haydi sen de bununla aynı olanı al" yönergesini verir. Çocuğun yerden aynı legoyu alması için fırsat vermelidir. Zihin engelli çocuk yerdeki legolar arasından yetişkinin elindeki legoyla aynıısını alamıyorsa yetişkin, çocuğun önüne daha az sayıda lego parçası koymalıdır. Az sayıda lego parçalarını göstererek, "Haydi şimdi bununla aynı olan legoyu al" yönergesini tekrar verir. Çocuk lego parçasını alıyorsa, "Aferin sana haydi şimdi gel, bunun üzerine takalım kulemiz çok güzel olacak" gibi yönergelerle çocuğun oyuna katılımını sağlar. Eğer çocuk istenilen legoyu alamıyorsa yetişkin, eliyle ipucu vererek, "Bak bu aynı, gördün mü? Haydi gel birlikte alalım" yönergesiyle çocuğun eli üzerinden tutarak davranışı gerçekleştirir. Böylece legolarla kule yapmanın yanında çocuğa bilişsel gelişimi destekleyen renk ve şekil gibi kavramların öğretimine de yardımcı olmaktadır.

ÖRNEK

Zihin engelli çocukların, oyun becerilerinin öğretiminde **özel eğitim desteğine dayalı sistematik öğrenme** ortamlarına gereksinimleri vardır.

Normal çocuklar iki yaşından itibaren günlük yaşamlarını canlandıran işlevsel ve sembolik oyunlara yönelirler. Bu tür oyunlar bebeklerle konuşma, bebeği ayağında sallama, bebeğe mama verme ya da boş bardaktan su içme gibi hayal gücü

Zihin engelli çocuklar, sembolik ve işlevsel oyun oynamada olumlu modellere ya da yetişkinin yönlendirmesine gereksinim duymaktadırlar.

ve yaratıcılığa dayalı oyunlardır. Zamanla konular birey ya da hayvanları taklit etme biçiminde farklılaşır (doktorculuk, polisçilik, bakkalcılık gibi). Normal çocuklar bu tür oyunları konuyla ilgili belli bir kitabı takip ederek ya da gözlemlerinden yararlanarak oynayabilir. Yetişkin gerektiğinde oyunu sadece sorularla yönlendirir. Önemli olan çocuğa fırsatlar vermektir. Oyun, çocukların yaratıcılığına bağlı olarak kendi içinde gelişir.

Zihin engelli çocuklar ise, bu tür hayal gücüne ve yaratıcılığa dayanan oyunları oynamada yetersizdirler. Sosyal iletişimi başlatma ve başlatılan iletişimi sürdürmede yetersiz kalmakta; yönlendirme olmadan oyun oynama fırsatı verildiğinde ise tek başına oynamakta ya da amaçsız davranışlarda bulunabilmektedir. Bu nedenle, sembolik ve işlevsel oyun oynamada olumlu modellere ya da yetişkinin onu yönlendirmesine gereksinim duymaktadırlar. İşlevsel oyunların yanı sıra sembolik oyun davranışları sınırlı olan zihin engelli çocuklara günlük yaşamlarında sıkça kullandıkları nesnelere sembolik olarak kullanımının öğretimi yapılabilir. Örneğin, başlangıçta zihin engelli çocuğa gerçek telefon kullanılarak, telefon sesini duyduğunda ahizeyi eline alarak “alo” sesini çıkarması öğretilir. Bir süre sonra, zihin engelli çocuk bu davranışı bağımsız olarak gösterdiğinde gerçek telefon yerine oyuncak bir telefonun kullanılması, daha sonra oyuncak telefonun yerini telefona benzeyen plastik muz maketi gibi başka bir nesnenin alması ve en son aşamada ise öğrencinin elini telefon ahizesi olarak kullanması öğretilir.

ÖRNEK

Basit evcilik oyunları öncelikle yapılandırılmış ortamlarda dramatize edilmelidir. Öğrenci bu dramatize ortamlarda yetişkinini izlemeli, daha sonra yetişkinin yönlendirmesi ile bu oyunlara katılmalıdır. Yetişkin oyun için gerekli sosyal iletişimi, “Ebru size çay yapar mı?” diyerek başlatabilir. Daha sonra, “Haydi Ebru, gel birlikte çay yapalım” diyerek gerektiğinde çocuğun elinden tutarak, oyuncak mutfak setinin yanına götürmelidir. Hazırlanan çayı, “Haydi bunları misafirlerimize ikrâm edelim bak onlar içeride oturuyorlar, tepsiye koyalım mı, ben bir bardağı tepsiye koydum haydi sen de diğer bardakları koy” gibi yönergeler vermelidir. Özellikle bu dönemde zihin engelli çocuklar normal çocuklarla birlikte olduğunda onları model almakta ya da öğretmen, “Bak arkadaşım bebeği nasıl uyutuyor? Hadi sen de onun gibi yap” yönergelerini vererek davranışın gerçekleşmesi için fırsatlar yakalamaktadır.

Yapılandırılmış ortamlarda hazırlanan senaryolar, zihin engelli çocukların sosyal gelişiminde olduğu kadar uygun davranışlar sergilemelerinde de etkilidir.

Zihin engelli çocuklara bu tür hayali/sembolik oyunlara dayalı eğitim senaryoları hazırlarken, senaryoların kısa olmasına ve öğrencinin yönergeleri anlayabilmesi için karmaşık olmamasına dikkat edilmelidir. Ayrıca, hayali oyunlar sırasında zihin engelli çocuğun gelişim düzeyini dikkate alarak oyun içindeki rolü ve oyun sırasında yapacağı davranışlar belirlenmelidir. Örneğin, öğrencinin parmak kasları oyuncak bir bebeğin giysileri çıkarma ya da giydirmeye uygun değilse, sadece bebeği biberonla beslemesi için fırsatlar verilmelidir. Ayrıca, hayali oyunlarda rol dağılımı yapılırken zihin engelli çocuğa her zaman karakter rollerinin dışındaki ikincil roller verilmemelidir. Örneğin, motor becerileri yetersiz olan bir öğrencinize, bir oyunda bebeği besleme rolü verilirken, başka bir oyunda evin babası rolü verilebilir. Bu rol için sınıftaki bir sandalye araba gibi düşünülüp, öğrencinin eline bir direksiyon ve plastik bir araba anahtarı verilerek başına şapka giydirilebilir. Böylece öğrenciniz sınıf içerisinde çok fazla hareket etmeden ancak; oyunun önemli bir karakteri olan baba rolünü oynayacaktır.

Bu tür yapılandırılmış ortamlarda hazırlanan senaryolar, zihin engelli çocukların sosyal gelişiminde olduğu kadar uygun davranışlar sergilemelerinde de etkilidir.

Bir otobüs ortamı senaryosunda zihin engelli çocuk bilet almadan otobüse binilmeyeceğini, otobüste yaşlı insanlara yer verilmesi gerektiğini, yüksek sesle konuşmama gibi otobüste uyulması gereken kuralları öğrenecektir. Bunun yanında yetişkinin seslendirmesine dayalı bir kukla panosundan kukla oyununu izleme alışkanlığını kazanan zihin engelli çocuk tiyatro gibi sosyal ortamlarda da uygun davranışlar gösterecektir. Sosyal becerilerin yanı sıra örneğin, 'mağazada alışveriş' oyununda, zihin engelli öğrenciniz için üzerinde büyük boy düğmeleri olan ya da düğmeleri kopmuş giysiler sağlayabilirsiniz. Bu tür giysiler onların giyinme ve sunma becerilerini geliştirmeleri için eğlenceli fırsatlar verecektir.

Yukarıda da sözü edildiği gibi, zihin engelli çocukların bilişsel gelişim açısından dikkat sürelerinin normal çocuklara göre daha kısa olduğu bilinmektedir. Bu özelliklerinin sonucu olarak çocuklar, belli bir oyunda kısa sürelerde oynayıp, hemen yeni bir oyun arayışı içine girmektedirler. Bu nedenle zihin engelli çocuklar, arkadaşlarıyla birlikte oynanan işbirliğine dayanan kurallı oyunları oynamada da sorunlar yaşamaktadırlar. Kuralları benimsemekte ve oyun sırasında verilen sorumlulukları yerine getirmede yetersizdirler. Bunun yanında sosyal beceri boyutunda zihin engelli çocukların grup oyunlarında yaşadıkları sorunlara örnekler:

Çocukların oyunun kurallarını bilmediği ya da oynamak istemediği için oyundan çıkarak kendi başına oynamak istemesi; oyuna katılmak istemesi ama oyunun kurallarına göre oynamadıkları için diğer çocukların onları oyuna almak istememeleri; diğer çocuklarla oyunu paylaşmayan zihin engelli çocuklarda sınıf arkadaşına vurma, oyun oynanan ortamı terk etme, ağlama gibi davranış problemleri.

ÖRNEK

Öncelikle zihin engelli çocuklara bu tür oyunlar bireysel olarak öğretilmeli, daha sonra çocuk gruba katılmalı ve oyun içinde öncelikle çok basit sorumluluklar verilmelidir. Bu sorumluluklar yavaş yavaş artırılmalıdır. Bunun yanında büyük motor gelişimde gösterdikleri yetersizlik; nedeniyle arkadaşlarıyla birlikte oynanan karşılıklı top atıp tutma, oyun içerisinde koşma, zıplama gibi becerileri de bağımsız olarak yerine getirmede zorluk çekmekte ya da yaşlılarının bu davranışları gerçekleştirdiği süreden daha fazla süreye ve yetişkinin yardımına gereksinim duymaktadırlar. Bu nedenle zihin engelli çocuklar, el becerilerine dayalı ince motor gelişimin yanında yürüme, oturma kalkma, koşma gibi temel kaba motor becerilerde de yetersizlikleri görüldüğünden, mutlaka fizyoterapist desteğine de gereksinim duyabilirler.

Zihin engelli çocukların, el becerilerine dayalı ince motor gelişimin yanında yürüme, oturma kalkma, koşma gibi temel kaba motor becerilerde de yetersizlikleri görüldüğünden, mutlaka fizyoterapist desteğine de gereksinim duyabilirler.

Bir grup oyunu olan "sandalye kapmaca" oyunu zihin engelli çocuğa öğretilmeden önce oyunu başından sonuna kadar birkaç kez çocuğun izlemesi sağlanmalıdır. Daha sonra oyunun öğretimine geçilmelidir. Grup içerisinde belli sorunların yaşanmaması ve çocuğun oyundan uzaklaşmaması için oyun bireysel olarak öğretilmelidir. Bu ortamda yetişkin öncelikle öğrenciye, müzik sesini duyduğunda koşması, müzik sesi bittiğinde ise oturması gerektiğini öğretmelidir. Yetişkin zihin engelli çocuğun yanında olmalı, "Bak müzik sesi geliyor, haydi koşalım" gibi yönerge vererek ve gerektiğinde çocuğun elinden tutarak sandalyelerin etrafında koşmalıdır. Daha sonra, "Dinle bak müzik sesi bitti haydi boş sandalyeye oturalım" yönergesi ile oyuna devam edilmelidir. Daha sonra, "Haydi müzik sesi başladı, ayağa kalkalım ve koşalım" gibi yönergelerle davranış gerçekleştirilir. Bu tür kurallı oyunların öğretiminin ilk aşamasında gerektiğinde çocuğun elinden tutarak yardım etme, model olma ve sözel yönerge verme önemlidir. Zihin engelli çocuğun davranışları rutinleştirdiğinde elinden tutma bırakılarak sadece model olunarak davranışı taklit etmesi sağlanmalı ve bu aşamayı da gerçekleştirse sadece yönergeler verilmelidir.

ÖRNEK

Zihin engelli çocuğun oyun sırasında oyuna katılımını arttırmak için; “Harikasin, aferin” gibi sözel pekiştireçlerden (ödül) mutlaka yararlanılmalıdır. Daha sonra bireysel ortamda oyunu öğrenen zihin engelli çocuk, az sayıda çocuktan oluşan gruba katılmalıdır. Bu ortamda oyun davranışlarını gösterdiğinde daha kalabalık gruplara katılabilir. Zihin engelli çocuğun grup oyununa katılımı sırasında yetişkin mutlaka o ortamda bulunmalı, gerektiğinde yardım etmelidir.

Zihin engelli çocuklar yaşlarının ilerlemesi ve aldıkları eğitimle birlikte, tek başına oyundan işbirlikçi oyuna doğru bir geçiş gösterdikleri, basit düzeyde oyun oynama davranışlarının azalıp, daha karmaşık oyun davranışlarının arttığı görülmektedir.

Görüldüğü gibi, zihin engelli çocuklar yaşlarının ilerlemesi ve aldıkları eğitimle birlikte, tek başına oyundan işbirlikçi oyuna doğru bir geçiş gösterdikleri, basit düzeyde oyun oynama davranışlarının azalıp, daha karmaşık oyun davranışlarının arttığı görülmektedir.

ZİHİN ENGELLİ ÇOCUKLARIN OYUNLARI VE YETİŞKİNİN ROLÜ

Aşağıda, normal eğitim ortamlarından yararlanabilecek zihin engelli çocukların bulunduğu sınıflarda görev alan okulöncesi öğretmenlerine yardımcı olacak basit bilgilere yer verilmiştir.

- **Zihin engelli öğrencinin oyun davranışlarına yönelik gözlem yapılmalıdır:** Okulöncesi eğitim kurumlarında öğretmenler özel gereksinimli çocuklara yönelik gözlemler yapmalı ve günlük programında mutlaka gözlem süresi için zaman ayırmalıdır. Öğretmenler, özellikle sınıfta yardımcı ya da stajyer öğretmenlerin katılımı olduğu zamanları gözlem süresi olarak programına yerleştirebilirler. Öğretmen bu gözlemler sırasında, zihin engelli çocuğun, oyun etkinlikleri sırasında zamanını daha çok hangi oyun alanında ve kiminle geçirdiğini, hangi araçları kullanmada yetersiz olduğunu, oyun becerileri sırasında yaşadığı sorunları, hangi durumlarda yardıma ihtiyacı olduğunu not almalıdır. Yapılan gözlemler zihin engelli çocuğun yetersizliklerini belirlemenin yanı sıra başarılı olduğu ve yapabildiği davranışlar üzerine de odaklanmalıdır. Örneğin bir kaynaştırma öğrencisi olan Aslı, evcilik oyununda sınırlı bir başarıya sahip olmakla birlikte blok kösesi oyunlarında çok farklı figürler yaparak öğretmenini şaşırtabilir. Bu notlar öğrencinin, gelişimsel düzeyinin ve sahip olduğu davranış sorunlarının belirlenmesinde ipucu olacaktır. Gözlem süresi zihin engelli çocuğun sınıfa katılımıyla başlayıp en az bir hafta sürmeli ve günün belirli saatlerinde düzenli olarak yapılmalıdır.
- **Oyun öğretiminde yapılması gereken ikinci basamak, hangi oyun becerilerinin öğretileceğine karar verilmesidir.** Oyun becerilerinin öğretimi öncesinde, öğretmen sınıf gözlemleri sonucunda öğrencinin gereksinimleri ve yetersizliğinin derecesini dikkate alarak ne öğretileceğine karar vermelidir. Zihin engelli çocuğa, oyun becerilerini öğretmeye başlamadan önce oyun için önkoşul olan hazırlık becerilerinin kazandırılması gerekli olabilir. Örneğin, çocuğun oyuncakla oynamak için gerekli olan küçük motor becerileri yetersizse öncelikle bu becerilerin kazandırılması gereklidir. Eğer özel gereksinimli çocuğunuz akranlarını oyun sırasında taklit etmiyorsa öncelikle taklit becerilerinin öğretimi yapılmalıdır. Oyun becerilerinin öğretimi grup eğitimi ortamında yapılamıyorsa, yapılandırılmış ve bireysel eğitim öğrencinizin öğrenme hızını artırabilir. Bu konuda sorun yaşıyorsa mutlaka özel eğitim desteği alınmalıdır. Oyun etkinliğini belirlerken özel gereksinimli çocuğun yapabildikleri dikkate alınmalıdır. Başlangıçta daha az işbirliğini ve sözel iletişimi gerektiren motor becerilerin taklidine dayalı oyun etkinlikleri öğretebilir. Daha

sonra çocuğun günlük yaşamının bir parçası olan hayali oyunları öğretebilirsiniz. Çocuklar, anne babalarını taklit etmekten çok hoşlanırlar. Öncelikle anne babalarının rollerini taklit etmeyle öğretime başlayabilirsiniz. Daha sonra ise, bir iş ya da eylemle ilgili roller seçilebilir; örneğin, şoför araba kullanır, bebekler biberondan süt içer gibi. Ek olarak mesleklerle ilgili karakter rolleri oynayabilirler. Örneğin doktor, öğretmen, manav rollerini öğrenebilirler.

Zihin engelli çocuklara ne öğretilene karar verilirken öğretmenin öncelikle yapması gereken davranış ne olmalıdır?



SIRA SİZDE

- **Öğretime, çocuğun yapabileceği beceri ile başlanmalıdır.** Zihin engelli çocuklar diğer çocuklar kadar kolay veya çabuk öğrenemezler. Normal çocuklar için çok kolay olan beceri basamaklarının tek bir basamağını dahi; zihin engelli çocuk yerine getirmeyebilir. Bu nedenle beceriyi oluşturan tüm basamaklar yazılmalıdır. Öğretimi yapılacak oyun becerisi mutlaka çocukla birlikte yapılmalı, çocuğun hangi aşamalarda beceriyi yapamadığı belirlenmeli ve bu basamakların nasıl basitleştirileceği düşünülmelidir. Eğitim programına en basit adımdan başladığında, çocuğun başlangıçta başarı elde etmesi sağlanmış olunur. Özellikle öğrencinin her bir beceriyi gerçekleştirdiğinde yanında olmalı ve gerektiğinde hemen yardım edilmelidir. Önemli olan çocuğun yapabildiğini bildiği basamaktan başlamak ve azar azar ilerleyerek, daha sonraki basamaklara geçebilmektir. Zihin engelli çocukların her oyun becerisini adım adım ilerleyerek öğrenebileceği unutulmamalıdır. Aşağıda arabayla oynama becerisinin beceri basamakları örnek olarak yer almaktadır. Farklı oyun becerilerinin beceri basamaklarını sizde oluşturabilir ya da bu konuda özel eğitim öğretmeninden destek alabilirsiniz.

Arabayla Oynama

- *Arabayı bir zemin üzerinde ileri geri hareket ettirme*
- *Arabayı bir yol üzerinde hareket ettirme*
- *Arabayı oyuncak bir rampanın üzerinde hareket ettirme*
- *Arabayı garaja park etme*
- *Arabayı ileri geri hareket ettirirken "agn..ağn..". "düt-düüt" gibi sesler çıkarma*

Becerinin küçük basamaklara bölünmesinin yanı sıra, zihin engelli çocuğun belirli etkinliklere katılımını sağlamada basit düzenlemeler yapılabilir. Örneğin, okulöncesi eğitim ortamlarında kum ve su etkinlikleri çocukların her zaman en sevdikleri etkinlikler arasındadır. Ancak, zihin engelli çocuklar bazen bu tür etkinliklere katılmayı reddedebilir. Eğer zihin engelli öğrenci kuma dokunmakta kaygılıysa, kuma dokunma davranışı çok küçük basamaklara bölünerek öğretimi yapılabilir. İlk aşamada öğrenci kum masasının yakınında durabilir. Daha sonra öğrenci hiç bir şey yapmadan sadece kum masasına dokunabilir. İzleyen aşamada öğrenci kum üzerindeki ilgi duyduğu oyuncaklarına dokunabilir. En son aşamada öğrenci kürek ya da başka bir kum havuzu oyuncuğuyla kuma dokunabilir.

- **Oyun öğretimi sırasında çocuğun hoşlanabileceği ödüllerden (pekiştirme) mutlaka yararlanılmalıdır.** Çocuk için uygun olan ödülü belirleme, gözlemlerden ve çocuğun ailesinden yardım alınabilir. Daha sonra belirlenen ödüllerin bir listesi yapılarak oyun öğretiminde kullanılmalıdır. Başlangıçta oyun öğretimi sırasında oyunun her bir aşamasında çocuk için belirlenen uygun ödül verilmelidir. Ardından yavaş yavaş bu ödül geri çekilmelidir.

Oyun öğretimi sırasında oyunun her bir aşamasında çocuk için belirlenen uygun ödül verilmelidir. Ardından yavaş yavaş bu ödül geri çekilmelidir.

ÖRNEK

Oyun öğretimi altı basamaktan oluşuyorsa, başlangıçta ödülleri her bir adımda verirken, yavaş yavaş gerçekleştirdiği adımların sayısını artırılmalıdır.

Zihin engelli çocuklara oyun öğretiminde yetişkinin rolü:

- Oyun öğretiminde yapılması gereken ilk basamak, hangi oyun becerilerinin öğretileceğine karar verilmesidir.
- Öğretime, çocuğun yapabileceği beceri ile başlanmalıdır.
- Oyun öğretimi sırasında çocuğun hoşlanabileceği ödüllerden (pekiştireç) mutlaka yararlanılmalıdır.
- Öğretimi yapılacak oyun önceden belirlenmeli, “ne zaman ve nerede” öğreteceğinizi ve hangi araçları kullanacağınızı belirleyerek oyuncaklar temin edilmelidir.
- Oyunun basitleştirilmesi için anlaşılır yönergeler verilmelidir.

Eğer gerçekleştirdiği bir beceriyi yönerge verildikten sonra yapmıyorsa, çocuğa bu yeterince basit şekilde ifade edilmemiştir.

- **Eğitim ortamının hazırlanması.** “Ne zaman ve nerede” öğreteceğinizi ve hangi araçları kullanacağınızı belirlemek anlamına gelmektedir. Öğretimi yapılacak oyun önceden belirlenmeli ve oyun içinde kullanılacak oyuncaklar temin edilmelidir. Eğer bu bir senaryo ise, oyun mekanı mutlaka önceden hazırlanmalıdır. Bu hazırlığın yapılması, oyun sırasında zihin engelli çocuklarda çıkabilecek davranış sorunlarını önleyebilecektir. Ayrıca hazırlanan oyun ortamı çocuğun ilgisini çekmelidir. Zihin engelli çocuğun hoşlanabileceği oyuncaklar mutlaka bulundurulmalıdır.
- **Oyunun basitleştirilmesi için anlaşılır yönergeler verilmelidir.** Zihin engelli çocuklar verilen yönergeleri anlamadığı zaman, yapabileceği bir beceriyi bile gerçekleştiremeyebilir. Eğer gerçekleştirdiği bir beceriyi yönerge verildikten sonra yapmıyorsa, çocuğa bu yeterince basit şekilde ifade edilmemiştir.

Zihin engelli çocuklara oyun becerilerinin öğretimi sırasında kullanılacak **yönergelerin anlaşılır olması için** şu noktalara dikkat edilmelidir:

Sözel yönergeler: En etkili sözlü yönergeler çocuğun ismiyle başlanmalı, kısaca, anlaşılır ve sadece çocuğun anlayabileceği kelimeler kullanılmalıdır. Sözel yönergeler belirlendikten sonra değiştirilmemelidir. Sözel yönergeler oyun öğretimi sırasında kullanılan en etkili ipuçlarıdır. Çocuk yönergelere yanıt vermiyorsa tekrar denemelidir. İletişimi daha anlaşılır yapacağı düşüncesiyle hiçbir şekilde “yardımcı” kelimeler kullanmamaya özen gösterilmelidir. Bu tür kelimeler daha fazla dikkat dağıtır. Sözel yönergeler uygun oyunun demonstrasyonu ile eşleştğinde veya model olunan bir sosyal davranışla eşleştğinde (gülümseme ve merhaba deme gibi) davranışta artışlar olduğu gözlenmiştir. Zihin engelli çocuklarla çalışırken kullanacağınız yönergelerin uygun ve uygun olmayan örnekleri aşağıda yer almaktadır.

ÖRNEK

Yönerge Örnekleri:

Bunun gibi değil:

“Sıkıca asıl ki, düşme ve ayaklarını buraya koy.”

Bunun gibi değil:

“Burada birçok resim var, öyle değil mi? Bununla aynı olan resim nerededir?”

Bunun gibi:

“Murat, ayağını pedalin üstüne koy.”

Bunun gibi:

“Zeynep, buna benzeyen resmi bul.”

SIRA SİZDE

9

Zihin engelli çocuklara oyun becerilerinin öğretimi sırasında kullanılacak yönergelerin anlaşılır olması için nelere dikkat edilmelidir?

En kısa, en basit ve en anlaşılır sözel yönergeler tek başlarına, çocuğun başarılı şekilde beceriyi yapması için bazen yeterli olmayabilir. Zihin engelli çocuk, ne yapacağını anlaması için daha fazla yardıma ihtiyaç duyabilir. Zihin engelli çocuğa ne demek istediğinizi gösterip model olarak yardımcı olmalısınız.

Model ol ve davranışı göster: Sözel olarak ifade edilen beceriyi örnekleyerek göstermeli ya da uygun model olacak sınıf arkadaşını seçmelisiniz. Öncelikle zihin engelli öğrencinin ilgisini çekmeli ve yapması gerekeni yavaşça göstermelisiniz. Böylelikle zihin engelli çocuk hareketi kolaylıkla taklit edebilir.

Oyun hamurunu nasıl şekillendireceği yetişkin tarafından çocuğa gösterilmelidir. Eğer öğrenci model olarak kullanıldıysa, aynı zamanda öğretmen, davranışı sözel olarak ifade etmelidir. Gerekliyse, “Bak Ayşe ne güzel hamuru elinde yuvarlıyor, haydi sen de onun gibi yap.” şeklinde yönergelerin sunulması etkili olacaktır.

ÖRNEK**Fotoğraf 8.2**

Oyun hamuru

Yardım Et: Davranışı sözel olarak ifade etmek ya da göstermek bazen yeterli olmayabilir. Yetişkin elini zihin engelli çocuğun elinin, ayağının ya da kolunun üstüne koyarak davranışın yapılmasına yardım etmelidir.

Legoları takıp çıkarma, topu istenilen yöne atma ya da parmak boyası ile el baskısı yapma sırasında çocuğa yardım etmelidir.

ÖRNEK**Fotoğraf 8.3**

Haydi ellerimizin şeklini çıkartalım

Zihin engelli çocuk davranışı gerçekleştirince, bu yardım aşama aşama geri çekilmelidir. Yardımın geri çekilmesi ise; zihin engelli çocuğun elinin üzerinden tutulması, ikinci aşamada bileğinden, üçüncü aşamada kolu üzerinden ve en son aşamada ise dirseğinden dokunarak davranışa yönlendirilmesidir.

- **Oyun öğretimi sırasında görsel desteklerin kullanılması.** Özel gereksinimli çocukların eğitiminde kullanılan bilimsel dayanaklı uygulamalardan bir diğeri de görsel destek kullanımıdır. Görsel destek yoluyla öğretim; nesne, fotoğraf, resim, yazılı materyal, sembol etiket ve video görüntüleri gibi, çeşitli araçlar kullanılarak yürütülmektedir. En yaygın biçimde kullanılan uygulamalar arasında etkinlik çizelgeleri, video modelleri gibi uygulamalar yer almaktadır.

Etkinlik çizelgeleriyle öğretim, oyun basamaklandırılması bölümünde olduğu gibi çocuğa öğretilecek oyun becerisi küçük basamaklara bölünür ve bu basamakları gösteren görsel bir çizelge hazırlanır. Daha sonra ise çocuğun bu çizelgeyi takip ederek, her bir basamağı yapması sağlanır. Görsel çizelge hazırlanırken, sınıftaki akran bir öğrenciden yardım alınabilir. Akran öğrenci oyun becerisini yaparken her bir basamak fotoğraf makinesi ile çekilebilir. Fotoğraflar art arda gelecek şekilde bir defterin sayfalarına yapıştırılarak bir albüm oluşturulabilir. Çocuğun arkasında durulup elinin üzerinden tutularak defterin sayfasını çevirip fotoğrafta görüldüğü şekilde oynacağı tutması sağlanır.

Videoyla model olma uygulamasında ise öğrencinin model alması istenen becerilerin yerine getirilişi videodan çocuğa gösterilir. Videodaki görüntü sınıftaki akranına ya da bir yetişkine ait olabilir. Çocuk öğrenmesi planlanan becerileri; örneğin, bebekle oynama becerisini videodan izler. İzlerken önünde aynı araçlar bulunur. Çocuğa sunulan fiziksel yönlendirmelerle çocuğun videoda izlediklerinin aynısını yapması sağlanır. Örneğin, çocuğun ellerinin üzerinden tutularak ekranda gördüğü gibi bebeği biberonla beslemesinin öğretimi yapılabilir.. Çocuğa sunulan yardım sistematik olarak geri çekilir ve öğretim sırasında uygun davranışlar ödüllendirilir. Etkinlik çizelgelerinde olduğu gibi videoyla model olmayla ilgili öğretim kasetlerinin hazırlanmasında da sınıftaki akran bir çocuğun beceriyi yaparken görüntülerinin video kayda alınmasıyla hazırlanabilir Delano (2007), video ile model olma canlı model ile karşılaştırıldığında, hazırlanması ve uygulanmasında daha az maliyet ve daha az zaman gerektirdiğini; bu yüzden, öğretmenler ve ebeveynler için uygun yöntemler olduğunu ifade etmektedir. Öğretmenler bu videoları sadece özel gereksinimli öğrenci için değil, benzer beceri yetersizliklerine sahip diğer öğrenciler için de tekrar kullanabilmektedirler. Ayrıca, video modeller, öğretmenlere becerilerin kritik basamaklarını tekrar sunma imkânı verecektir.

Fotoğraf 8.4

Birlikte top oynuyoruz.



Niçin görsel destek kullanımı oyun becerilerinin öğretiminde kullanılmalıdır?

SIRA SİZDE

10

- **Sınıf öğretmenine yardım edecek yardımcı bir personel bulunmalıdır.** Normal sınıf içerisinde zihin engelli öğrencinin düzeyine uygun eğitimin gerçekleştirilmesinde, aynı zamanda sınıf öğretmeni herhangi bir soruyla karşılaştığında danışabileceği, sınıf içerisinde ona model olabilecek bir özel eğitim uzmanından gerektiğinde yardım almalıdır. Bunun yanında yaşlıları olan normal çocukların, zihin engelli çocuğu kabul etmesi ve sınıfın bir parçası gibi görmesi de önemlidir. Sınıf öğretmeni bu konuda da gerektiğinde diğer çocuklarla konuşarak çocuğun kabulünü sağlamada etkili olmalıdır. Ayrıca kaynaştırma öğretmeni akran öğrencileri oyun etkinlikleri sırasında kendisine yardımcı olmaları için yetiştirebilir. Kaynaştırma sınıfı öğretmenleri tarafından, akran merkezli uygulamaların başarılı bir şekilde uygulanabilmesi için önemli bir unsur göz ardı edilmemelidir. Bu önemli unsur; özel gereksinimli öğrencinin akran desteğini kabul etmesi, akran öğrencinin ise gönüllü ve istekli olmasıdır.

OYUN BECERİLERİNİN ÖĞRETİMİNDE AKRAN DESTEĞİ

Akran merkezli öğretim ve uygulamalar, kaynaştırma sınıflarında öğretmenlerin öğretim sırasında yardım alabilecekleri kaynaklardan bir tanesi olabilir. Tekin-İftar (2007) göre, akran merkezli uygulamalar; akranların sınıflarında bulunan özel gereksinimli arkadaşlarına öğretim sunmaları ya da öğretim sırasında destek olmalarıdır. Kaynaştırma sınıflarında, zihin engelli öğrencilerin akranlarıyla en fazla iletişim kurdukları etkinlikler oyun etkinlikleridir. Oyun etkinliğinin doğal akışı sırasında zihin engelli öğrenci, akranını taklit ederek istenilen beceriyi ya da davranışı sergileyebilir. Bu süreç, özel gereksinimli öğrencinin hem yeni davranışlar öğrenmesine hem de var olan davranışlarının kalıcılığının sağlanmasına (pekiştirilmesine) destek olacaktır. Akran desteği, sadece model olma değil; bazen de sözel, jestsel (bedensel), ya da görsel ipucunun kullanımını gerektirebilir. Örneğin, bir pazar senaryosunda, akran öğrenci, sözel ipucu sunarak “Ben pazardan bir kilo elma alacağım. Bak elma tezgâhı burada, hemen yanında da portakallar duruyor. İstersen sen de portakal al.” gibi pazardan ne alması gerektiğini sözel olarak zihin engelli öğrenciye hatırlatabilir (model olabilir). Akran öğrenci, sözel ipuçlarının yanı sıra özel gereksinimli öğrenciye “Sen ne alacaksın?” yönergesini sunduktan hemen sonra portakal resmini öğrenciye göstererek *görsel ipucunu* da oyun sırasında kolaylıkla kullanabilir. Bu örneklerle ek olarak, akran çocuğun evcilik oyunu sırasında çay içerken ses efektlerini çıkarması ya da oyuncak arabayı yerde sürerken korna ve motor sesini çıkarması gibi pek çok davranış eklenebilir.

Sınıfta akran öğretilimi uygulamak isteyen bir öğretmen, öğreten akranları bu konuda yetiştirmeli ve akran öğretilimi başladığında mutlaka gözetmelidir. Öğretmen gönüllü ve istekli olan akran öğrenciye bu öğretimden neler beklediğini, öğretim sırasında kullanacağı özel yöntem ve teknikler varsa (ipucu sunma, pekiştirme) bunları açıklamalı ve her birisine örnek vermelidir. Öğretmen, kendisi öğreten akran rolünü üstlenerek öğrencisine akran öğretiliminin nasıl sunulacağına ilişkin model olmalıdır. Ayrıca, öğretmen öğrencinin rolünü üstlenir. Ve öğreten akranın kendisine öğretim sunarken alıştırmaya yapmasını sağlar. Öğretmen bu alıştırmalara öğrenci akran öğretilimini tam olarak doğru sergileyinceye değin devam etmelidir.

Özet



İşitme engeli ve işitme engelli çocukların normal yaşlılarıyla birlikte eğitim kurumlarına yerleştirilmesini açıklamak.

Bireyin işitmesinin normal kabul edilen işitme değerlerinden belirli derecede farklılaşması olarak tanımlanan işitme kaybı, bireyin dil edinmesini ve eğitimini engelleyecek derecede ise işitme engelinin varlığından söz edilmektedir. İşitme kaybının derecesi arttıkça işitme engelli çocuğun konuşmayı anlamasında ve kendi konuşmasının anlaşılmasında azalma görülmektedir. İşitme cihazları işitme engelli çocuğun seslerle bağlantısını sağlayan cihazlardır. İşitme cihazı kullanan ve uygun dil eğitimi alan işitme engelli çocuklar normal işiten yaşlılarıyla birlikte okulöncesi eğitime devam edebilirler. Ancak normal işitenlerle beraber aldıkları eğitim süresince grup oyunlarına katılabilmeleri için öğretmenin yardımına ihtiyaç duyarlar.



İşitme engelli çocukların eğitiminde oyunun önemini açıklamak.

Okulöncesi dönemde sağlanan oyun olanakları işitme engelli çocuklara, dil ve sosyal becerileri edinmek için gerekli iletişim fırsatlarını sağlamaktadır. İşitme engelli çocuklar, bu ortamda dili kullanmak için gerekli amaçlara sahip olarak, arkadaşlarını ve oyun ortamındaki yetişkinleri izleyerek hem oyun hem de sosyal becerilerini geliştirebileceklerdir.



İşitme engelli çocuklarda oyun ve dil gelişimi arasındaki ilişkiyi tanımlamak.

Oyun, çocukların anlamları öğrendikleri bilişsel bir etkinliktir. Oyun yoluyla çocuklar nesnelere farklı kullanımları ve bu kullanımların farklı anlamları olduğunu öğrenirler. Bu farklılıkların adlandırılması ise daha sonra gelir. Oyundaki etkileşim yoluyla çocuklar, dili ve işlevsel özelliklerini değiştirmeyi ve kullanmayı öğrenirler. Sembolik oyunlarla dil arasında yakın bir bağ bulunduğu normal işiten çocuklarla yapılan çalışmalarda ortaya konmuştur. İşitme engelli çocuklar da yetersiz dil gelişimine karşın sembolik oyunları oynamaktadır. Bununla birlikte oyunların sembolik düzeyi ile dil becerileri arasında yakın

bir ilişki vardır. Dil becerileri arttıkça sembolik düzey yükselmektedir. İşitme engelli çocuklara zengin oyun olanakları sağlandığında, hem oyun hem de dil becerilerinin arttığı belirtilmektedir.



İşitme engelli çocuklara sağlanan oyun ortamlarında yetişkinlerin rolünü açıklamak.

İşitme engelli çocukların oyundan yararlanabilmesi için oyun ortamının çekici ve güvenli olması, yetişkinlerin oyuna olumlu bir yaklaşımının olması ve gerektiğinde çocuğun diğerlerinin oyununa katılmasına yardımcı olması, çocuğun oyununu genişletmek için öneriler getirebilmesi, çocuğun ilgileri doğrultusunda oyuna katılarak oyunu zenginleştirilmesi gerekmektedir.



Zihin engeli ve zihin engelli çocukların sınıflandırılmasını açıklamak.

Gelişimsel gerilik kategorisi içinde yer alan en geniş alt kategorilerden biri de zihin engeldir. Zihin engelli çocuklar engelden etkilenme derecesine bağlı olarak kendi içerisinde; eğitilebilir, öğretilebilir, ileri ve çok ileri derecede zihin engelli çocuklar olmak üzere üç grupta sınıflandırılır. Eğitilebilir zihin engelli bireyler, gelişimleri normallerden önemli bir farklılık göstermediği için genellikle okula başlayınca kadar farkına varılmazlar. Okul yaşantıları başladığında özellikle akademik çalışmalarda karşılaştıkları güçlükler sonucunda gerilikleri ortaya çıkmaktadır. Günlük yaşamın gerektirdiği sosyal uyum, iletişim, günlük yaşam becerilerini yerine getirmektedirler. Aynı zamanda okuma-yazma ve matematik gibi temel akademik becerileri öğrenebilirler. Öğretilebilir zihin engelli bireylerin, genellikle gerilikleri okulöncesi dönemde fark edilmektedir. Günlük yaşam içerisinde belirli sosyal uyum becerilerini öğrenebilirler, ancak temel akademik becerilerde eğitilemezler. İleri ve çok ileri derecede zihin engelli bireylerin ise gerilikleri doğum anında ya da doğumu izleyen ilk günlerde fark edilir. Basit öz bakım becerilerini öğrenebilirler. Ancak pek çoğu yaşamları boyunca sürekli bakım ve yardıma gereksinim duymaktadırlar.



Zihin engelli çocukların eğitiminde oyunun önemi açıklamak.

Okulöncesi dönemde zihin engelli çocuklara oyun olanaklarının sağlanması bilişsel becerilerde olduğu kadar; dil sosyal ve belli bir oranda motor gelişim için de önemli fırsatlar yaratacaktır. Bu ortamlarda zihin engelli çocuk hoş vakit geçirirken yaşitlarıyla iletişim kurmayı, toplum tarafından kabul edilen uygun davranışlar göstermeyi, günlük yaşamı kolaylaştıracak belli beceri ve kavramları da öğrenmiş olacaktır.



Zihin engelli çocukların oyun becerilerinde yaşitları normal çocuklardan farklı gelişim gösterdiğini tanımlamak.

Zihin engelli çocukların normal yaşitlarına göre oyun gelişim aşamalarında gösterdikleri yetersizlikler bebeklik döneminde başlamaktadır. Bu dönemde zihin engelli çocuklar ince motor gelişimdeki yetersizlik nedeniyle, oyuncağa uzanma ve eline aldığı oyuncağı belli bir süre tutmada sorunlar yaşamaktadırlar. Zihin engelli çocukların diğer en belirgin yetersizlikleri, el göz koordinasyonunu sağlama ve dikkat sürelerinin kısa olmasıdır. Aynı zamanda, bilişsel becerilerdeki yetersizlikten dolayı oyuncaklarla nasıl oynanacağını öğrenmede de yardıma gereksinim duymaktadırlar. Zihin engelli çocuklar işlevsel ve sembolik oyunlarda da yaşitlarından farklılık gösterirler. Normal çocuklar iki yaşından itibaren günlük yaşamlarını canlandıran işlevsel ve sembolik oyunlara yönelirler. Normal çocuklar bu tür oyunları konuyla ilgili belli bir kitabı takip ederek ya da gözlemlerinden yararlanarak oynayabilirler. Zihin engelli çocukların ise bu tür oyunları oynamaları için özel eğitim desteğine dayalı sistematik öğrenme ortamlarına gereksinimleri vardır. Zihin engelli çocukların hayal gücüne ve yaratıcılığa dayanan oyunları oynamada yetersiz oldukları görülmektedir. Sosyal iletişimi başlatma ve başlatılan iletişimi sürdürmede yetersiz kalmakta; yönlendirme olmadan oyun oynama fırsatı verildiğinde ise tek başına oynamakta ya da amaçsız davranışlarda bulunabilmektedir. Bunun yanında sosyal beceri boyutunda zihin engelli çocuklar grup oyunlarında, belirli davranış problemleri gösterebilirler. Öncelikle zihin engelli çocuklara bu tür grup oyunları bireysel ola-

rak öğretilmeli, daha sonra çocuk gruba katılmalı ve oyun içinde öncelikle çocuğa çok basit sorumluluklar verilmelidir. Bu sorumluluklar yavaş yavaş artırılmalıdır.



Zihin engelli çocuklara sağlanan oyun ortamlarında yetişkinlerin neler yapabileceğini açıklamak.

Zihin engelli çocuklara oyun becerilerinin öğretimi sırasında yetişkin öncelikle çocuğun yaşını ve gelişim özelliklerini dikkate alarak öğretimini yapacağı oyunu seçmelidir. Öğretime çocuğun yapabileceği beceri basamağı ile başlamalıdır. Oyun öğretimi sırasında çocuğun hoşlanabileceği ödüllere mutlaka yararlanmalıdır. Oyun için ortamın hazırlanması ve öğretim sırasında sözel yönerge, model olma ve fiziksel yardım gibi belirli ipucu tekniklerinden yararlanmalıdır. Ayrıca gerektiğinde öğretmene yardım etmesi için yardımcı personelin bulunması ve gerektiğinde oyuna katılması son derece önemlidir.



Zihin engelli çocuklara oyun etkinlikleri sırasında akran desteğinden yararlanmak.

Okulöncesi öğretmenlerinin görev ve sorumluluklarını yerine getirmede kendilerine yardımcı olabilecek akran merkezli öğretim uygulamaları önerilmektedir. Akran merkezli uygulamalar; akranların sınıflarında bulunan özel gereksinimli arkadaşlarına öğretim sunmaları ya da öğretim sırasında destek olmalarıdır. Akran merkezli uygulamaların başarılı bir şekilde uygulanabilmesi için önemli bir unsur göz ardı edilmemelidir. Bu önemli unsur; özel gereksinimli öğrencinin akran desteğini kabul etmesi, akran öğrencinin ise gönüllü ve istekli olmasıdır

Kendimizi Sınavalım

1. Erken yaşta ortaya çıkan işitme kaybının en önemli olumsuz etkisi aşağıdakilerden hangisidir?

- Oyun becerilerinin gelişiminin engellenmesi
- Sosyal becerilerin engellenmesi
- Dil ediniminin engellenmesi
- Sembolik oyunların öğrenilememesi
- Grup oyunlarına katılımın engellenmesi

2. İşitme engelli çocuklar ile ilgili aşağıdaki ifadelerden hangisi doğrudur?

- Diğer oyun türlerini değilse bile, sembolik oyunları basamaklar halinde öğretmek gerekir.
- Grup oyunlarında, diğerlerini izleyerek doğru oyun formlarına girebilir ve oyunu geliştirebilirler.
- Oyun, normal işiten çocuklardan farklı şekilde gelişir.
- Uzun süreli oyun oynayamazlar.
- Oyunu geliştirebilmeleri için yanlarında her zaman bir yetişkinin olması gerekir.

3. İşitme engelli çocuklar ile ilgili aşağıdaki ifadelerden hangisi **yanlıştır**?

- Ana dillerini normal işiten çocuklarla aynı yolları izleyerek edinirler. Ancak, bu süreç gecikmeli olarak gerçekleşir.
- İyi düzenlenmiş etkileşime açık bir oyun ortamı, dil edinimi ve kullanımı için ideal fırsatlar sağlar.
- İşitme kaybı derecesi arttıkça konuşmanın anlaşılabilirliği azalır.
- Oyunu genişletmek ve arkadaşlarının oyununa katılabilmek için zaman zaman yardıma ihtiyaç duyarlar.
- İşitme kaybı arttıkça oyun becerileri azalır. Yapılandırılmış oyunlarla oyun oynamayı öğretmek gerekir.

4. İşitme cihazları ile ilgili aşağıdaki ifadelerden hangisi doğrudur?

- Çok ileri derecede işitme kayıplarında işitmeyi normale çevirerek normal dil gelişimi sağlar.
- Çok ileri derecede kayıplarda, seslerin tam algılanmasını sağlamadığı için dil gelişimini etkilemez.
- Çok ileri derecede kayıplarda, konuşmanın belirli özelliklerinin algılanmasını sağlayarak dil gelişimine yardımcı olur.
- Çok ileri derecede işitme kayıplarında sağladığı fayda sınırlı olduğu için kullanılsa da olur.
- Çok ileri derecede işitme kayıplarında, oyun becerilerini olumsuz yönde etkileyerek dil gelişimini yavaşlatır.

5. İşitme engelli çocuklarda oyun ile ilgili aşağıdaki ifadelerden hangisi doğrudur?

- Doğal bir öğrenme ve hoşça vakit geçirme yoludur.
- Basamaklar halinde öğretilmesi gereken bir aktivitedir.
- Her zaman için yardım gerektiren bir gelişim alanıdır.
- Açık yönergelerle, yapılandırılarak hazırlanmalıdır.
- Kurallı oynanırsa dil gelişimine katkı sağlar.

6. Aşağıdakilerden hangisi işitme engelli çocuklara oyun oynarken yetişkinin dikkat etmesi gereken özelliklerden biri **değildir**?

- Çocuğu oyuna teşvik etmek ve geri dönüt sağlamak
- Oyuna çocuğun ilgileri doğrultusunda katkıda bulunmak
- Oyun içinde deneme yanılmaya izin vermek
- Çocuğun açıklamalarını dinlemek ve uygun karşılıklar vermek
- Çocuğa kelime tekrarları yaptırarak doğru telaffuzu öğretmek

Yaşamın İçinden



Engelliler eğitimde eşitlik istiyor

05 Aralık 2007 Çarşamba 17:46

Bursa'da düzenlenen konferansta toplumda engellilerin yaşadığı sıkıntılar ele alındı.



7. Aşağıdakilerden hangisi zihin engelli çocuklara yönelik hazırlanan okulöncesi eğitim programlarında yer alması gereken en önemli maddelerden biridir?

- Oyun becerilerinin öğretimi
- Toplama becerilerinin öğretimi
- Yazma becerilerinin öğretimi
- Okuma becerilerinin öğretimi
- Okuduğunu anlama becerilerinin öğretimi

8. Zihin engelli çocukların, ince motor gelişimde gösterdikleri yetersizlik nedeniyle, yerine getirmekte zorlandıkları beceri aşağıdakilerden hangisidir?

- Belli sesleri taklit etme
- Oyuncağa uzanma ve eline aldığı oyuncacı belli bir süre tutma
- Anlatılan hikayeyi dinleme
- Dışarıdan gelen sese tepki verme
- Resimlere bakma

9. Zihin engelli çocuklara öncelikle hangi eğitim ortamlarında oyun becerileri öğretilmelidir?

- Yapılandırılmış ortamlarda bireysel olarak oyun becerileri öğretilmelidir.
- Oyunun normal gelişimleri süresince kendiliklerinden öğrenmeleri beklenmelidir.
- Yaşlıları normal çocukların oyunlarına katılarak öğrenmelidirler.
- Normal çocukları gözlemleyerek öğrenmelidirler.
- Sadece zihin engelli çocukların bulunduğu oyun ortamlarında öğrenmelidirler.

10. Aşağıdakilerden hangisi, oyun öğretimi sırasında yetişkinin yapması gereken davranışlardan biri **değildir**?

- Oyun öğretimi sırasında çocuğun hoşlanabileceği ödüllere mutlaka yararlanmalıdır.
- Oyun öğretimine çocuğun yapabileceği beceri ile başlanmalıdır.
- Öğretimi yapılacak oyun önceden belirlenmeli, ne zaman, nerede öğreteceği ve hangi araçları kullanacağı belirlenmelidir.
- Oyunun basitleştirilmesi için anlaşılır yönergeler verilmelidir.
- Her türlü oyuncacığın bulunduğu oyun ortamları hazırlanmalı ve bu ortamlarda çocuğun serbest oyun etkinliklerine katılımı sağlanmalıdır.

Dünya Özürlüler Günü dolayısıyla Bursa'da düzenlenen konferansta toplumda engellilerin yaşadığı sıkıntılar ele alındı.

3 Aralık Dünya Özürlüler Günü, tüm yurttaki olduğu gibi Bursa'da da çeşitli etkinliklerle kutlanıyor. Heykel Eğitim Araçları Salonu'nda düzenlenen 'Toplum ve Engelli' konulu konferansta engellilerin eğitim başta olmak üzere toplum içinde yaşadığı sıkıntılar ele alındı. Valilik İl Özürlüler Kurulu tarafından düzenlenen ve Uludağ Üniversitesi Psikiyatri Anabilim Dalı Başkanı Prof. Dr. Selçuk Kırılı ve Sosyoloji Bölüm Başkanı Prof. Dr. Fügen Berkay'ın konuşmacı olarak katıldığı konferansta engellilerin yaşadığı sıkıntı ve çözüm yolları ele alındı.

Salonda bulunan engellilerin de sorular yönelttiği konuşmacılar, engellilerin yaşadığı sorunların giderilmesinde öncelikle bu kültürün yerleşmesi gerektiğini belirttiler. Günümüzde henüz birçok yer ve ailede engellilerin gizlendiğine dikkat çeken konuşmacılar, bunun da sorunların giderilmesini engellediği gibi bazı hastalıkların artmasına sebep olduğunu belirtti.

Eğitimde işitme ve konuşma özürü öğrencilerin büyük zorluklar yaşadığına işaret edilen konferansta, özellikle İngilizce şartı gibi kuralların fırsat eşitliğini ortadan kaldırdığı üzerinde duruldu.



Okuma Parçası

Engelli Çocuklar ve Oyun Zihinsel Engelli Çocuklar

Zihinsel Engel: Doğum öncesinde, doğum anında ve sonrasında çeşitli nedenlere bağlı olarak merkezi sinir sisteminde, daha doğrusu beyinde meydana gelen tahribatlar sonucu, beyin fonksiyonlarındaki yetersizlik veya bozukluk durumudur (Oymak,1998:9).

Bazı araştırmacılar, zihinsel engelli olan ve olmayan çocukların oyun türü ve düzeylerini karşılaştırmışlardır. Zihinsel engelli olan ve olmayan çocuklar takvim yaşlarına göre karşılaştırıldıklarında, zihinsel engelli çocukların işlevsel oyun, yalnız, sembolik oyun gibi daha alt düzeydeki oyunlara yönlendikleri gözlenmiştir. Fogel ve Melson (1987), zihinsel engelli okulöncesi çocukların oyunlarının, engelli olmayan yaşlarına göre daha az aktif, daha az esnek ve sembolik olduğunu bulmuşlardır. Zihinsel engelli olan ve olmayan çocuklar zeka yaşlarına göre karşılaştırıldıklarında ise iki grubun oyunlarının türü ve düzeylerinin farklılaşmadığı görülmektedir. Aynı türde yada düzeyde oyun organizasyonları aynı zeka yaşında ya da aynı gelişimsel yaşta görülebilmektedir. Engelli olmayan çocuklarda olduğu gibi zihinsel engelli çocuklarda da sembolik oyunun ortaya çıkmasının en temel koşulu zeka yaşının 20 ay olmasıdır. (özenmiş,2000, s.27)

Zihinsel Engelli çocukların beyin fonksiyonlarındaki yetersizlikten dolayı bilişsel, bedensel ve sosyal alanlarda bazı sıkıntılar yaşamaktadırlar. Oyun ile bu çocuklarımızın; kapasitelerini en üst düzeyde kullanmalarını sağlayabiliriz. Oynanan oyunlar ve kullanılacak oyuncaklar çocuğun seviyesine uygun olarak seçilmelidir. Karmaşık ve çocuğun anlamayacağı oyunlar ve oyuncaklar seçilmemelidir. Oyun ve oyunda kullanılan oyuncakları reddeden engelli çocuğun hemen pes etmemesi için destek olunmalı ve gerektiğinde model olunmalıdır. Çocuğa model olduktan sonra aşama aşama oyunun hakimiyeti çocuğa bırakılmalıdır.

Özel Eğitime yeni başlayan ve tüm ürkekliği ile sizi reddeden bir çocuğun, ilgisini çeken bir oyun-oyuncak ile çocukla aranızda kurulmuş olan buzdan duvarları eritebilirsiniz.

Bir çok engel grubu gibi Zihinsel Engelli çocukların eğitiminde de oyunun çok önemli bir yeri bulunmaktadır. Kavramlar (renk, sayı vb.), özbakım becerileri (elyüz yıkama, soyunma-giyinme vb.), dil ve konuşma becerileri (obje sürekliliği, taklit etme, sıra alma, dinleme,vb.) kazandırılırken oyun ve oyuncaklar en iyi yar-

dımcılarımızdır ve işimizi oldukça kolaylaştırırlar. Oyun ile zihinsel engelli çocuklar paylaşmayı, iletişim kurmayı, sosyalleşmeyi, kurallara uymayı öğrenirler.

Kaynak: <http://www.cayelirehabilite.gov.tr/index>.

Kendimizi Sınayalım Yanıt Anahtarı

1. c Yanıtınız yanlış ise "İşitme Engelli Çocuklarda Oyun" bölümü yeniden gözden geçiriniz.
2. b Yanıtınız yanlış ise "İşitme Engelli Çocuklarda Oyun" bölümü yeniden gözden geçiriniz.
3. e Yanıtınız yanlış ise "İşitme Engelli Çocuklarda Oyun" bölümü yeniden gözden geçiriniz.
4. c. Yanıtınız yanlış ise "İşitme Engelli Çocuklarda Oyun" bölümü yeniden gözden geçiriniz.
5. a Yanıtınız yanlış ise "İşitme Engelli Çocuklarda Oyun" bölümü yeniden gözden geçiriniz.
6. e Yanıtınız yanlış ise "İşitme Engelli Çocukların Oyunu ve Yetişkinin Rolü" bölümü yeniden gözden geçiriniz.
7. a Yanıtınız yanlış ise "Zihin Engelli Çocuklar" bölümü yeniden gözden geçiriniz.
8. b Yanıtınız yanlış ise "Zihin Engelli Çocuklarda Oyun Becerileri" bölümü yeniden gözden geçiriniz.
9. a Yanıtınız yanlış ise "Zihin Engelli Çocuklarda Oyun Becerileri" bölümü yeniden gözden geçiriniz.
10. e Yanıtınız yanlış ise "Zihin Engelli Çocuklara Oyun Becerilerinin Öğretiminde Yetişkinin Rolü" bölümü yeniden gözden geçiriniz.

Sıra Sizde Yanıt Anahtarı

Sıra Sizde 1

Bireyin işitmesinin normal kabul edilen işitme değerlerinden belirli derecede farklılaşmasıdır.

Sıra Sizde 2

İşitme engelli çocuklar, oyun becerilerinin basamaklar halinde öğretilmesine ihtiyaç duymazlar. Çevrelerindeki yetişkinleri ve diğer çocukları izleyerek uygun oyun formlarına girebilir, oyunu genişletebilir ve sürdürebilirler.

Sıra Sizde 3

Grup oyunlarında oyunda yer alan kişilerin rol dağılımlarını sağlamak, oyunun kurallarını saptamak ve oyunu sürdürmek için dili kullanmaya ve söylenenleri anlamaya ihtiyaç vardır. Bu nedenle işitme engelli çocuk, grup oyunlarında diğerlerini izlemeye, kuralları anlamaya ve kendisini ifade edebilmek için dili kullanmaya çalışacaktır. Ancak işitme engelli çocuklar her zaman oyun içinde kendilerinden isteneni anlamayabilirler. İletişim sorunu yaşayabilirler. Bu durumda oyuna katılabilmek için ortamda bulunan yetişkinin veya diğer arkadaşlarının yardımına gereksinim duyarlar.

Sıra Sizde 4

İşitme engelli çocukların oyunları incelendiğinde normal işiten yaşlılarıyla aynı yolları izleyerek geliştiği görülmektedir. Ancak dile bağlı olarak oyunların karmaşıklık ve sembolik düzeyleri normal işiten yaşlılarından geridedir. Dil becerileri arttıkça oyunların sembolik düzeyi, ardışıklığı, organizasyonu ve süresi de artmaktadır.

Sıra Sizde 5

- Çocuğa oyun için çekici ve güvenli bir ortam hazırlamalıdır.
- Malzeme ve oyunlarla ilgili önerilerde bulunarak çocuğun oyununu geliştirmesi sağlanmalıdır. Böylece çocuk sık sık kesintiye uğramadan oyunu değişik biçimlerde oynayabilir.
- Sonucun pek parlak veya istediğiniz kadar başarılı olmayacağını bilse bile deneme yanılmaya izin vermelidir.
- Çocuğun oyununa onun ilgileri doğrultusunda katılmalıdır.
- Oyun alanında farklı oyunlar için malzemeler buldurmalıdır.
- Zaman zaman model olarak veya rol değiştirerek oyuna katılmalı ve oyunu genişletmelidir.
- Çocuğun açıklamalarını dinlemeli ve bunlara uygun karşılıklar vermelidir.
- Çocuğun ilgilendiği oyunun ilginç geldiğini sözel olarak belirtmelidir.
- Oyunu onayladığını gülümsemek gibi olumlu davranışlarla belli etmelidir.
- Çocuğu teşvik etmeli ve yaptıklarıyla ilgili geri dönüt sağlamalıdır.
- Çocuk arkadaşlarının oyununa ne yapacağını anlamadığı için katılamadığı zamanlarda oyunu anlaması ve katılması için yardımcı olmalıdır.

Sıra Sizde 6

Zihin engelli çocukların bilişsel becerilerde gösterdiği gerilik diğer gelişim alanlarını da etkilemektedir. Özellikle okulöncesi dönemde zihin engelli çocuklara oyun olanaklarının sağlanması bilişsel becerilerde olduğu kadar dil, sosyal ve motor gelişim için de önemli fırsatlar yaratacaktır. Bu ortamlarda zihin engelli çocuk hoş vakit geçirirken yaşlılarıyla iletişim kurmayı, toplum tarafından kabul edilen uygun davranışlar göstermeyi, günlük yaşamını kolaylaştıracak belli beceri ve kavramaları da öğrenmiş olacaktır.

Sıra Sizde 7

Yetişkin öncelikle çocuğun dikkatini çalışacağı araç üzerine çekmelidir. Ortama da çocuğun dikkatini çekebilecek başka uyaranların bulunmamasına dikkat etmelidir. Çocuğun oyuncağı tanınması için oyuncakla oynamasına bir süre izin vermelidir. Daha sonra sözel yönergeler vererek etkinliği başlatmalıdır. Öğrenci etkinliği gerçekleştiremiyorsa aşamalı olarak ipucu (sözel, model ve fiziksel) tekniklerini kullanmalıdır. Öğrencinin yaptığı her bir başarılı basamağın pekiştirilmesi de önemlidir.

Sıra Sizde 8

Çocuğun yaşı ve gelişim özellikleri dikkate alınmalıdır. Çocuğun yaşı ve gelişim özellikleri dikkate alınmadığında, oyunun öğretimi sırasında çeşitli davranış sorunları yaşanabilir. Bu nedenle çocuğun, seçilen oyunla ilişkili yapabildiklerinin belirlenmesi ve değerlendirilmesi önemlidir. Eğer öğrenci oyun içerisinde yapılması gereken davranışların hiç birini ya da büyük bir kısmını gerçekleştiremiyorsa başka bir oyun seçilmelidir. Ayrıca başlangıçta çocuğun zevk alabileceği ve öğretimi kolay olabilecek bir oyunun belirlenmesi de önemlidir.

Sıra Sizde 9

Yönerge verilmeden önce çocuğun yönerge üzerine dikkatini çekmek için öncelikle çocuğun ismi söylenmelidir. Yönerge verirken, çocuğun anlayabileceği kelimeler kullanılmalıdır. Sözel yönergeler belirlendikten sonra değiştirilmemeli ve her zaman benzer yönergenin kullanılmasına dikkat edilmelidir. İletişimi anlaşılır yapacağı düşüncesiyle "yardımcı" kelimeler kullanılmalıdır. Yönergeler olabildiğince kısa ve anlaşılır olmalıdır. Yönerge verildikten sonra 5 sn. gibi belirli bir süre beklenmeli ve çocuk yanıt vermiyorsa yönerge tekrarlanmalıdır.

Sıra Sizde 10

Hazırlanması ve uygulanması daha az maliyet ve daha az zaman gerektirmektedir. Bu yüzden, öğretmenler ve ebeveynler için uygun yöntemlerdir. Öğretmenler görselleri sadece zihin engelli öğrenci için değil, benzer yetersizliklere sahip diğer öğrenciler için de tekrar kullanabilmektedirler. Ayrıca, görsel destekler öğretmenlere becerilerin kritik basamaklarını tekrar sunma imkanı verecektir.

Yararlanılan ve Başvurulabilecek Kaynaklar

- Baker, B.L. ve Brightman, A.J.(1997). **Steps to Independence**. (3.baskı) Pennsylvania: New York Academic Press.
- Batu, E. (2000). Özel Gereksinimli Öğrencilerin Kaynaştırıldığı Bir Kız Meslek Lisesindeki Öğretmenlerin Kaynaştırmaya İlişkin Görüş ve Önerileri. Eskişehir: Anadolu Üniversitesi, Engelliler Araştırma Enstitüsü Yayınları.
- Bricker, D., Frontczak, K.P. ve McComas, N. (1998). **An Activity-Based Approach to Early Intervention**. Baltimore, Maryland: Paul H. Brookes Publishing Co.
- Brown, J.F. (1983). **Curriculum Planning for Young Children**. Washington, D.C.: National Association for the Education of Young Children.
- Fallen, N.H. ve Umansky, W. (1985). **Young Children With Special Needs**. Columbus: Charles E. Merrill Publishing Company.
- Cornelius, G. ve Hornett, D. (1988). "The Play Behavior of Hearing Impaired Kindergarten Children," **American Annals of the Deaf**, **145**, 316-321, 1.
- Coşkun, N. (1997). "Okulöncesi Çağda İşitme Engelli Çocuğu Olan Normal İşiten Bir Annenin Grup Oyunu ESNasında Kullandığı Stratejilerin İncelenmesi." Yayınlanmamış Yüksek Lisans Tezi. Eskişehir: Anadolu Üniversitesi.
- Eripek, S. (1993). **Zihinsel Engelli Çocuklar**. Eskişehir: Anadolu Üniversitesi, Eğitim Fakültesi Yayınları.
- Garvey, C. (1979). Play. 2. Basım. Glasgow: Fontana Books.
- Guralnick, J.M. (1981). "The Social Behavior of Preschool Children at Different Developmental Levels: Effects of group composition," **Journal of Experimental Child Psychology**, **31**, 115-130.
- Heward, W.L. (1996). *Exceptional Children: An Introduction to Special Education*. New Jersey: Merrill Publishing Company.
- Kırcaali-İftar, G. (2000). **Küçük Adımlar Gelişimsel Geriliği Olan Çocuklara Yönelik Erken Eğitim Programı'nın Aile Görüşlerine Dayalı Olarak Değerlendirilmesi**. Eskişehir: Anadolu Üniversitesi, Eğitim Fakültesi Yayınları.
- Koşaner, J. M. (1983). "Social and Cognitive Play Levels in Hearing Impaired Children." Yayınlanmamış Yüksek Lisans Tezi, Manchester: University of Manchester.
- Mc Conkey, R. ve Jeffree, D. (1979). **Let Me Play**. 2. basım. Norwich: Souvenir Press, 1979.
- Mc-Cune Nicolich, L. ve Caroll, S. (1981). "Development of Symbolic Play: Implications for the Language Specialist," **Topics in Language Disorders**. **2**, 3:1-15.
- Messeinhiemer-Young, T. ve Kreschmer, R. (1994). "Can I Play? A hearing impaired preschooler's request to access maintained social interaction," **The Volta Review**, **95**, 5-18.
- Metin, N., Şahin, S. ve Şanlı, E. (1999). "Okulöncesi Düzeyde ve Dört-Dokuz Yaş Grubundaki Zihinsel Engelli Çocukların Tercih Ettikleri Oyun Köşeleri ve Oynadıkları Oyun Tiplerinin İncelenmesi," **Özel Eğitim Dergisi**. **2**, 3: 14-24. Ankara.
- Ruth, E. C., Tessier, A. ve Klein M.D., *Adapting Early Childhood Curricula for Children in Inclusive Settings*. 4th Edition. New Jersey: Merrill, 1996.
- Tucker, I. ve Nolan, M. (1984). **Educational Audiology**. London: Croom Helm Ltd.
- Tüfekçioğlu, U. (1997). "İşitme Engelli Çocukların Okulöncesi Dönemde Kaynaştırma Ortamında Eğitimleri," **Milli Eğitim**, **136**, 58-61.
- ____ (1998). "İşitme Engelliler," **Özel Eğitim**. Editör: Süleyman Eripek. Eskişehir: Anadolu Üniversitesi Yayınları No:1018.
- ____ (1998). **Farklı Eğitim Ortamlarındaki İşitme Engelli Öğrencilerin Konuşma Dillerinin İncelenmesi**. Eskişehir: Eğitim Sağlık ve Bilimsel Araştırma Çalışmaları Vakfı Yayınları. No:141.

Engelli Çocuklarda Oyun Gelişimi: Otistik Çocuklar

9



Otistik bir çocuk ile “oyun oynama” davranışını gerçekleştirebilmek için önce çocuğun TAKLİT ETME becerisini kazanması sağlanmalıdır. Çocuk yetişkini taklit etme yoluyla oyun oynamayı öğrenecektir. Otistik çocuklarda en önemli sorunlardan biri sosyal etkileşimdir. Oyun, otistik çocuğun sosyalleşmesinde ve iletişim becerilerinin geliştirilmesinde önemli yere sahiptir.

Amaçlarımız

Bu üniteyi tamamladıktan sonra;

- 👁️ otistik çocukların temel özelliklerini açıklayabilecek,
- 👁️ otistik çocukların oyun becerilerini ve bu becerilere ilişkin yetersizliklerini açıklayabilecek,
- 👁️ otistik çocuklara oyun öğretiminin temel ilkelerini sıralayabilecek,
- 👁️ temel oyun becerilerinin öğretimini açıklayabilecek,
- 👁️ otistik çocukların katılması planlanan oyun gruplarının özelliklerini açıklayabilecek bilgi ve beceriler kazanabileceksiniz.



Örnek Olay

Oya Hanım bu yıl bir ana sınıfında çalışmaya başladı. Okulun ilk günü sınıfa girdiğinde bütün çocuklar yerde tahta bloklarla oynuyor ve bir şehir yapmaya çalışıyorlardı. O sırada gözüne bir çocuk ilişti. Çocuk 5-6 yaşlarında çok güzel bir erkek çocuktur. Bloklarla oynayan arkadaşlarına katılmıyor, sınıfın içinde dolaşıp duruyordu. Bazen diğer çocukların yanına yaklaşıyor, onların oyunlarına çok kısa bir süre bakıyor ve tekrar dolaşmaya başlıyordu. Oya Hanım onun, elinde bir kağıt parçası tuttuğunu, dolaşırken bu kağıdı sürekli olarak salladığını fark etti. Çocuğun yanına yaklaştı ve “Sen neden oynamıyorsun?” dedi. Çocuk bir an ona baktı, sanki duymamış gibi dolaşmaya devam etti. Oya Hanım bu kez onun elinden tutarak; “Gel, biz de oynayalım.” dedi. Çocuk hemen elini çekti ve bir itiraz sesi çıkararak yanından kaçtı. Oya Hanım önce çocuğun işitmediğini düşündü ve hemen anasınıfında görevli diğer öğretmene; “Duymuyor mu?” diye sordu. Öğretmen; “Hayır, işitme problemi yok o sadece otistik!” dedi ve “Hiç oyunlara katılmaz, sınıfta elindeki kağıtla gezer, grup etkinliklerine katılmaz ve zorlarsan çığlık atarak kaçmaya çalışır, bu nedenle biz de onu rahat bırakıyoruz.” açıklamasını yaptı. Oya Hanım bu güzel çocuk hakkında ayrıntılı bilgi edinmeye karar verdi ve onu sınıf etkinliklerine nasıl katabileceğini düşünmeye başladı.

Anahtar Kavramlar

- Otizm
- Otistik Çocuk
- Otizm ve Oyun
- Otistik Çocuk ve Oyun

İçindekiler

- OTİZME GENEL BAKIŞ
- OTİSTİK ÇOCUKLARIN GENEL ÖZELLİKLERİ
- OTİSTİK ÇOCUKLARIN OYUN ÖZELLİKLERİ
- OTİSTİK ÇOCUKLARA OYUN ÖĞRETİMİNDE TEMEL İLKELER
- OTİSTİK ÇOCUKLARA TEMEL OYUN BECERİLERİNİN ÖĞRETİMİ

OTİZME GENEL BAKIŞ

Son yıllarda yapılan yasal düzenlemelerle engelli çocukların yaşlıları ile birlikte okulöncesi kurumlarına devam etmeleri, gereksinimleri olan eğitimi yaşlıları ile birlikte, aynı ortamlarda almaları zorunluluk olarak kabul edilmiştir. Bu yasalar çerçevesinde engelli çocuklar, engelli olmayan yaşlıları ile birlikte kreş, yuva ve anaokullarına devam edebileceklerdir. Bu durum okulöncesi kurumlarda çalışan öğretmenlerin, engelli çocukların özelliklerini bilmelerini ve engelli olmayan çocuklar gibi otistik çocukların da gelişimlerini destekleyecek ortamlar yaratabilmelerini sağlayacak bilgi ve becerileri kazanmalarını zorunlu kılmaktadır. Otistik çocukların gelişimsel özelliklerini, oyun becerilerinin yaşlılarıyla olan benzerlik ve farklılıklarını bilen ve bu çocuklara oyun öğretimi yöntemlerine tanıdık olan öğretmenler, iki grubun kaynaşmasını sağlayabilecek, oyun ortamlarında ortaya çıkabilecek problemlerle daha kolay baş edebileceklerdir.

Kitabınızın otistik çocuklarla ilgili bu bölümü; okulöncesi kurumları ya da özel eğitim kurumlarında otistik çocuklarla çalışacak ya da çalışan öğretmenlere, otistik çocukları ve bu çocukların oyun becerilerine ilişkin yetersizliklerini tanıtmayı, oyun öğretimine ilişkin ipuçları vermeyi amaçlamaktadır. Öncelikle, otistik çocukların özellikleri kısaca açıklanmış, daha sonra oyun becerilerindeki yetersizlikleri, sınırlılıkları, iletişim ve sosyal becerilerindeki sınırlılıkları ile birlikte açıklanmaya çalışılmıştır. Son olarak, otistik çocuklara oyun öğretiminde göz önünde bulundurulması gereken ilkeler verilmiş, temel oyun becerilerinin öğretimi kısaca açıklanmıştır. Bu ünite de aktarılan bilgileri kazanan öğretmen, otistik çocukların oyuncaklarla ve arkadaşları ile oynayabilmesi ve oyun etkinliklerine aktif olarak katılabilmesi için düzenlemeler yapabilecek; otistik çocukların hem sosyal hem iletişim hem de oyun becerilerini destekleyebilecektir. Ayrıca, çocukla çalışan psikolog, özel eğitimci gibi uzmanlarla daha kolay işbirliği yapabilecek, gerek oyun gerekse diğer becerilerin öğretiminde bu uzmanlar ve anne babalardan daha kolay destek alabilecektir. Böylece çocukla çalışan kişiler arasında işbirliği sağlanarak çocuğun, okulöncesi kurumdan en üst düzeyde yararlanması sağlanabilecektir.

OTİSTİK ÇOCUKLARIN GENEL ÖZELLİKLERİ

Yaygın gelişimsel bozukluklar içinde yer alan otizm, genellikle üç yaşa kadar ortaya çıkan karmaşık bir gelişimsel bozukluktur. İlk kez 1943 yılında tanımlanan otistik çocuklara günümüzde kolayca tanı konabilmekte, 20-36. aylar arasında zihinsel engelli ve diğer duygusal, davranışsal bozukluğu olan çocuklardan ayırt edilen özellikleri fark edilebilmektedir. Yaklaşık olarak 2500 çocukta bir ortaya çıkan otizmin nedeni henüz bilinmemekte, biyolojik bir bozukluk olduğu kabul edilmektedir. Otizm kültür, anne ve babanın özellikleri, ailenin sosyoekonomik düzeyi, ırk gibi özelliklerden bağımsız olarak dünyanın her yerinde görülebilmektedir. Görülme sıklığı erkek çocuklarda kız çocuklardan yaklaşık olarak 3-4 kez daha fazladır.

Otizm üç yaşa kadar ortaya çıkan karmaşık bir gelişimsel bozukluktur. Zihinsel engelli ve diğer duygusal, davranışsal bozukluğu olan çocuklardan ayırt edilen özellikleri bulunur.

Otistik çocukların duygusal özelliklerini kısaca anlatırız.

1 SIRA SİZDE

Otizm beynin normal gelişimini etkilemekte ve çocukların özellikle iletişim ve sosyal özellikleri ile oyun gibi sembolik ve hayalî etkinliklerinde belirgin yetersizlikler ortaya çıkmaktadır. Bu nedenle otistik çocuklar dış dünya ile etkileşim kurmakta zorlanmaktadırlar. Bazı çocuklarda konuşma hiç ortaya çıkmamakta, bazıla-

Otizm beynin normal gelişimini etkiler;

- iletişim,
- sosyal ilişkiler ve
- oyun gibi sembolik ve hayali etkinliklerde belirgin yetersizlikler görülür.

rında yineleyici ve anlamlı olmayan konuşma gözlenmekte; konuşma becerileri yeterli olan çocuklar ise konuşmayı sosyal etkileşim kurmak amacıyla kullanmada güçlükler yaşamaktadırlar.

Sosyal becerileri oldukça sınırlı olan otistik çocuklar, genellikle çevrelerindeki insanlara karşı ilgisiz görünmekte, çevrelerinden gelen uyarıcılara sınırlı ya da farklı tepkiler vermektedirler. Bazı çocuklarda **yineleyici davranışlar** (anlamı olmayan sürekli olarak tekrar edilen davranışlar) gözlenmekte, **dikkat problemleri ile öfke nöbetleri**, sallanma, kendisine ya da çevrelerine **zarar verme** gibi problemler ortaya çıkabilmektedir. Işık, ses gibi uyarıcılara normalden farklı tepkiler verebilmekte, günlük yaşamlarında yapılan değişikliklere direnebilmektedir. Birçok otistik çocukta ciddi derecede **öğrenme güçlükleri** bulunmaktadır. Genellikle bu çocukların %75-80'inde hafiften ağır dereceye kadar değişen zihinsel yetersizlik görülmekte, ancak küçük bir grubun bilişsel becerilerinin normal ya da normale yakın olduğu belirtilmektedir.

SIRA SİZDE

2

Otistik çocuklar hangi oyunları oynayabilirler?

Otistik çocukların en temel güçlüklerinden birisi oyun oynamaya ilişkin yetersizlikler olup, bu çocuklar sosyal oyunları öğrenmede zorlanmaktadır.

OTİSTİK ÇOCUKLARIN OYUN ÖZELLİKLERİ

Otistik çocuklar, sosyal ve iletişim becerilerindeki sınırlılığa bağlı olarak oyun gelişiminde yaşlarına göre belirgin farklılık göstermektedirler. Oyun; çocukların, çevrelerini tanımaları, deneyim kazanmaları, yaratıcılığın artması için en önemli araçtır ve özellikle çocuğun bağımsızlığını, çevresiyle etkileşimini sağlayan sosyal becerilerin temelinde yer alır. Her çocuk öncelikle basit **manipülatif oyunlar** oynamaya başlar. Bir tek nesne ya da oyuncakla başlanılan oyun gittikçe karmaşıklaşır, çocuk büyüdükçe birden fazla nesne ile oynama, hayali oyunlar oynama, arkadaşlarla oynama gibi karmaşık oyunlar sergilenir. Otistik çocukların en temel güçlüklerinden biri olan oyun oynamaya ilişkin yetersizlikler, bebeklikten başlayarak ortaya çıkmaktadır. Bu çocuklar, “cee oyunları” ya da anne, babanın bebeğin hareketlerini taklit etmesi sonucunda bebek ya da küçük çocuğun da anne ve babasını taklit etmesi şeklinde ortaya çıkan sosyal oyunları öğrenmede zorlanmaktadır.

Otistik çocuklar, oyunları öğrenmede ve oyuncakların amacını anlamakta zorlanmaktadır.

Oyuncaklarla oynama becerisi öncelikle çocukların, “**neden-sonuç**” **oyuncaklarıyla** oynaması ile başlar. Çocuklar önce farkında olmadan çingırağı sallar ve çıkan sesi duymak için bir kez daha sallamak isterler. Bu oyunlar, çocuklara yaptıkları bir hareketin sonuçlarını görmek için fırsat verir. Çocuk oyuncakla oynadığı zaman eğlenir ve oyuncaklarla daha fazla ilgilenmeye başlar. Otistik çocukların bu tür oyunları farklı şekilde oynadıkları, oyuncakları genellikle farklı kullandıkları; **nesnelerin (oyuncakların) kendisi, kokusu, tadı, pütürlü olup olmadığı, sesi** gibi duyuşsal özellikleri ile ilgilendikleri gözlenmektedir. Çocuk oyuncakları ağzına alabilir, koklayabilir, sadece döndürebilir ve dönmesine bakabilir ya da sürekli olarak atabilir.

SIRA SİZDE

3

Otistik çocukların oyun becerilerinde yetersizlikleri ile ilgili siz neler söyleyebilirsiniz?

Oyuncakla oynamanın bir sonraki aşaması, oyuncak arabalar ya da bloklar gibi görünüşte belli bir amacı olmayan nesnelere oynamayı öğrenmektir. Çocuklar, bu oyuncaklarla oynarken oyuncakları nasıl kullanacağına, onunla ne oynayacağına kendisi karar verir. Otistik çocuklar bu tür oyunları öğrenmede zorlanmakta, oyun-

cakların amacını anlayamamakta, o oyuncakla nasıl oynayacağına ilişkin kendisine göre bir yol bulmaktadır. Örneğin; arabaları değişik şekillerde yere dizebilmek, sadece tekerleklerini döndürebilmekte, sesini dinleyebilmektedir.

İki farklı oyuncakın aynı etkinlik için kullanılması, oyun öğrenmede bir sonraki aşamayı oluşturur. Çocuk, bir bebeği yatağa yatırabilir, onun karnını doyurabilir ya da bir oyuncak adamı oyuncak kamyonun içine şoför olarak yerleştirebilir. Bu oyun türü daha sonra ortaya çıkacak olan “-mış gibi” oyunların başlangıcı olarak kabul edilebilir. Çocuğun saçını taraması gibi kendine yönelik, bebeğin saçını taramak gibi bebeğe yönelik, annesinin saçını taramak gibi anneye yönelik ve bardağı tabağa koymak gibi nesnelere yönelik etkinlikler şeklinde ortaya çıkabilen işlevsel oyunlar, otistik çocuklarda daha az gözlenebilmektedir.

Otistik çocuklar, oyuncakların kültürel ya da sembolik anlamları ile ilgilenmemekte, nesnelere birleştirici özelliklerini göz ardı etmektedirler. Ortamda olmayan kişi ya da nesnelere varmış gibi kabul etmek, bir nesneyi diğerinin yerine kullanmak (muzu telefonun yerine kullanmak) ve kendisini beslemesi için biberonu bebeğin koluna sıkıştırmak şeklinde sergilenen **sembolik** ile **işlevsel oyunlar** bu çocuklarda genellikle çok az ortaya çıkmaktadır. Üst düzey becerileri olan otistik çocuklar, kendilerine özgü bazı oyun davranışları göstermektedirler. Jordan, **sembolik oyun ve “-mış gibi” oyunların** belli bir düzeyde gelişmiş olsa bile, oyunlar sırasında hayal gücünün ve oyunların çeşitliliğinin çok az olduğunu ifade etmektedir. (Baron-Cohen, sembolik oyun yerine “-mış gibi” oyun kavramını kullanmış, bir nesneyi diğerinin yerine kullanmak, olmayan nesnelere var olduğunu ve oyuncakların canlı olduklarını kabul etmek gibi oyunları bu grup içinde tanımlamıştır.) Bazı çalışmalarda, bu çocukların yapılandırılmış ortamlarda, yardım edildiği zaman **“-mış gibi” oyunları** oynadıkları açıklanmakta, ancak bu oyunları mekanik olarak oynadıkları belirtilmektedir.

Otistik çocuklarda gözlenen oyun oynama ile ilgili bir diğer problem **kendiliğinden oyun başlatmamaları**, herhangi bir oyuncakla oynamaya başlamamalarıdır. Bazı oyuncakları çok sevmelerine karşın bu oyuncakları kendiliklerinden alarak oyun başlatamadıkları gözlenmektedir. Bu nedenle oyun becerileri öğretiminde oyun başlatma ve bir oyuncakla oyun oynama becerisi üzerinde çalışılmalı, çocuğun sevdiği oyuncakları alarak oyun oynaması için ortam düzenlenmelidir.

Arkadaşlarla ya da yaşlıları ile oynama bir sonraki oyun becerisi olarak kabul edilebilir. Otistik özellikleri olan çocuklar yaşlıları ile etkileşime girememekte ya da arkadaşlarının farkında değil gibi görünmekte, yaşlıları ile oynamamaktadırlar. Bu hem anne, babaların hem de öğretmenlerin özellikle vurguladığı temel bir yetersizliktir. Arkadaşla oyun oynama becerisini kazandırmak için birçok program hazırlanmakta, özellikle yapılandırılmış ortamlarda otistik çocukların bu beceriyi kazanabildikleri açıklanmaktadır.

Oyun becerileri, otistik çocukların yaşlılarıyla aynı ortamı paylaşabilmeleri ve onlarla etkileşime girebilmeleri için çok önemlidir. Ayrıca bu becerilerin kazanılması ile çocuğun boş zamanlarını daha iyi değerlendirebileceği, özellikle boş zamanlarda ortaya çıkan bazı davranış problemlerinin engellenebileceği de unutulmamalıdır. Bu nedenle otistik çocuklara gereksinimleri olan oyun becerileri öğretilmeli, öğrendikleri becerilerini uygun ortamlarda kullanmaları sağlanmalıdır.

İşlevsel oyunlar otistik çocuklarda daha az görülür.

Sembolik oyunlar bu çocuklarda genellikle çok az ortaya çıkmaktadır. Oyunlar sırasında hayal gücü ve oyunların çeşitliliğinin çok az olduğu görülür. Otistik çocuk, kendiliğinden herhangi bir oyuncakla oynamaya başlamamaktadır.

Oyun becerileri öğretiminde oyun başlatma ve bir oyuncakla oyun oynama becerisi üzerinde çalışılmalıdır.

Otistik özellikleri olan çocuklar yaşlıları ile etkileşime girememekte, yaşlıları ile oynamamaktadırlar.

Özellikle yapılandırılmış ortamlarda otistik çocukların arkadaşla oyun oynama becerisini kazanabildikleri görülür.

Çocuğun sevdiği oyuncaklar varsa, “**bir oyuncakla amaca uygun oynama becerisi**” öncelikle bu oyuncakla öğretilmeye başlanmalı.

Taklit etme becerisi birçok otistik çocukta sınırlıdır ve eğitim programlarının temel hedef becerilerinden birisidir.

Oyun becerilerinin, **yapılandırılmış ortamlarda** bireysel eğitimle öğretilmesi öğrenme hızını arttırabilir.

Otistik Çocuklara Oyun Öğretiminde Temel İlkeler:

- Hangi oyun becerilerinin öğretileceğine karar verilir.
- O oyunu öğrenebilmek için gerekli hazırlık becerileri kazandırılır.
- Öğretim bireysel ya da grup eğitimi ortamında yapılabilir.
- Çocuğun başarıları ödüllendirilmelidir.
- Beceriye öğrenme aşamasında çocuğa yardım edilmelidir.
- Arkadaşla oynama becerisinin öğretimi belli aşamalara göre yapılmalıdır.
- Oyunun basitleştirilmesi gerekebilir.
- Belirli bir oyun alanının olması güdüleyicidir.
- Gerekli becerilerin öğretilmesi sürecinde uzmanlarla ve anne babalarla işbirliği yapılması gereklidir.

OTİSTİK ÇOCUKLARA OYUN ÖĞRETİMİNDE TEMEL İLKELER

Oyun becerilerinin öğretimi sürecinde göz önüne alınması gereken temel ilkeler şunlar olmalıdır:

- Öğretime başlanmadan önce **ne öğretileceğine**, bir başka deyişle hangi oyun becerilerinin öğretileceğine karar verilmelidir. Çocuğun sevdiği oyuncaklar varsa, “**bir oyuncakla amaca uygun oynama becerisi**” öncelikle bu oyuncakla öğretilmeye başlanmalı, daha sonra diğer oyuncaklarla oynama ve en sonra da işlevsel ve sembolik oyunlar gibi soyut oyunlar öğretilmelidir. Seçilen oyuncakların, çocuğun ilgilendiği ve hoşuna giden oyuncaklar olması da çocuğun oynama isteğini arttıracaktır.
- Otistik çocuklara oyun becerilerini öğretmeye başlamadan önce o oyunu öğrenebilmek için gerekli **hazırlık becerilerinin** kazandırılması; örneğin, çocuğun oyuncakla oynamak için gerekli olan küçük motor becerileri yetersizse öncelikle bu becerilerin kazandırılması gereklidir. **Taklit etme** becerisi birçok otistik çocukta sınırlıdır ve eğitim programlarının temel hedef becerilerinden birisidir. Diğerlerini taklit etmeyi bilmeyen çocuk birçok oyun becerisini öğrenemeyecek ya da öğrendiği beceriyi uygun şekilde kullanamayacaktır. Öğretmen, hedef olarak seçtiği oyun becerisi için çocuğun başka hazırlık becerilerine gereksinimi olduğunu belirlerse bu hazırlık becerilerine programda öncelikle yer vermelidir.
- Çocuğun özellikleri temel alınarak, oyun becerilerinin öğretimi **bireysel** ya da **grup eğitimi** ortamında yapılabilir. Oyun becerilerinin, **yapılandırılmış ortamlarda** bireysel eğitimle öğretilmesi öğrenme hızını arttırabilir.
- Çocuğun öğrenmek için güdülenmesi gereklidir. Burada öğretmen için en önemli nokta, çocuğun başarılarının ödüllendirilmesidir. Bunun için de çocuk için önemli **pekistireçlerin** (ödüllerin) önceden belirlenmesi ve her zaman öğretim ortamında bulundurulması, çocuğun öğrenmesini hızlandıracaktır.
- Oyun becerilerinin öğretiminde çocuğa, beceriyi öğrenme aşamasında yardım edilmeli, özellikle grup oyunlarına çocuğun aktif katılımı için varsa yardımcı öğretmenin ya da sınıftaki gönüllünün çocuğa yardım etmesi sağlanmalıdır. Oyun sırasında çocuğun oyuna katılımını arttıracak görsel ipuçları kullanılmalıdır.

ÖRNEK

Bir oyuncak bebeği yatağa yatırmasını istiyorsanız yatakta bir başka bebeğin olması, otistik çocuğa elindeki bebeği ne yapacağına ilişkin ipucu verecektir.

Grup oyunlarına çocuğun aktif katılımı için varsa yardımcı öğretmenin ya da sınıftaki gönüllünün çocuğa yardım etmesi sağlanmalıdır.

- Arkadaşla oynama becerisinin öğretimi belli aşamalara göre yapılmalıdır. Önce, çocuğun bulunduğu ortama bir arkadaşının ya da yaşının alınması, başlamak için iyi bir yoldur. Böylece çocuk arkadaşıyla aynı odada olacak ancak birlikte oynamayacaklardır. Daha sonraki aşamada, aynı ortamda aynı malzemelerle, oyuncaklarla ayrı ayrı oynamalarının sağlanması ile çocuklar, (özellikle kum havuzu, su havuzu, bloklarla oynama gibi oyunlarda) aynı oyunu oynamalarına karşın, oyuncakları paylaşmayacaklardır. Bundan sonraki aşamada ise aynı oyuncu ya da malzemeyi paylaşmaları sağlanarak çocukların etkileşimleri arttırılabilir.

İki çocuk aynı legolarla oynarken, otistik çocuk bireysel eğitimde öğrendiği gibi legoları dizerken otistik olmayan arkadaşları legolarla ev yapabilir.

ÖRNEK

Bu aşamadan sonra **“birlikte oyun oynama”** öğretilmeye başlanabilir. Başlangıçta otistik olmayan çocuk, otistik çocuktan daha büyük olursa oyun öğretimi kolaylaşabilir. Burada önemli olan birlikte oynamalarını planladığınız oyun becerisini otistik çocuğun iyi biliyor olmasıdır.

Eşleştirme oyunu oynamalarını istiyorsanız, otistik çocuk bireysel eğitimde eşleştirme kartlarını nasıl kullanacağını, nasıl oynayacağını öğrenmiş olmalıdır.

ÖRNEK

- Öğretilmesi planlanan oyunun bazen basitleştirilmesi gerekebilir. Çocuk bir oyunu oynayamıyor ya da tamamlayamıyorsa, daha **basit oyunlar** üzerinde çalışılmalı ya da oyun, çocuğun var olan becerilerine uygun olacak şekilde basitleştirilmelidir. Basit oyunlarla başlamak, çocukların daha sonraki oyunları öğrenmelerini kolaylaştırır.
- Ev, yuva, anaokulu ya da ana sınıfı ortamında, çocukların yaş ve özelliklerine uygun oyuncakların ya da oyuncak kutusunun bulunduğu belirli bir oyun alanının olması, çocukları oyun oynamaya güdüleyecektir. Bu nedenle ortamda belli bir **oyun alanının** olması, çocukların tanıdıkları ve sevdikleri oyuncakların bulunduğu bir oyuncak kutusunun hazırlanması önerilmektedir.
- Otistik çocukların çoğu özel eğitim hizmetlerinden yararlanmakta, pek çok becerilerinin gelişebilmesi için bireysel eğitim almaktadırlar. Bu nedenle, çocuklara oyun öğretimi ya da sınıf ortamına uyum sağlaması için gerekli becerilerin öğretilmesi sürecinde, çocuğun gelişimini takip eden özel eğitimci, psikolog gibi **uzmanlarla ve anne, babalarla işbirliği** yapılması gereklidir. Bu işbirliği sınıf ortamında yapılacak düzenlemeler, çocukların öğrenmelerinin hızlanması, arkadaşlarıyla etkileşime girmesi gibi konularda, öğretmenlere destek olacak ve işlerini kolaylaştırır.

Çocuk bir oyunu oynayamıyor ya da tamamlayamıyorsa, daha **basit oyunlar** üzerinde çalışılmalı ya da oyun, çocuğun var olan becerilerine uygun olacak şekilde basitleştirilmelidir.

Çocuklara oyun öğretimi ya da sınıf ortamına uyum sağlaması için gerekli becerilerin öğretilmesi sürecinde, çocuğun gelişimini takip eden özel eğitimci, psikolog gibi **uzmanlarla ve anne, babalarla işbirliği** yapılması gereklidir.

OTİSTİK ÇOCUKLARA TEMEL OYUN BECERİLERİNİN ÖĞRETİMİ

Otistik çocuklar için hazırlanan eğitim programlarında; dil gelişimi, duygusal ve sosyal gelişim, fiziksel motor gelişim ve bilişsel gelişim yanı sıra oyun becerilerinin geliştirilmesi de amaçlanmakta, yukarıda sıralanan ilkeler doğrultusunda çocukların gereksinimi olan oyun becerileri çocuklara öğretilmektedir. Oyun öğretimi konu alan araştırmalarda sembolik oyunlar, “mış gibi” oyunlar ya da yaşlılarıyla oynama becerileri bu çocuklara kazandırılmaya çalışılmakta, oyun öğretimi için en uygun ortamlar, etkinlikler ve yöntemler belirlenmektedir. Aşağıda, otistik çocuklar için temel oyun becerilerinden bazılarının öğretimi kısaca açıklanmıştır:

Taklit becerisi: Taklit etme becerisi “-mış gibi” oyunlar, sembolik ya da işlevsel oyunların temelinde olan beceridir. Otistik çocukların bu becerilerdeki yetersizlikleri, birçok becerinin yanı sıra oyun oynamalarını da olumsuz yönde etkilemektedir. Bu becerilerin öğretiminde öncelikle yürümek, zıplamak, oturmak ve kalkmak gibi **büyük motor hareketleri** taklit etmeleri, daha sonra ellerini yumruk yapma, el sallama, parmaklarını açıp kapama, basit bir enstrüman çalma gibi

Otistik Çocuklara Öğretililecek Oyun Becerileri:

- Taklit becerisi
- Sıra alma becerisi
- Bir oyuncakla amacına uygun oynama becerisi
- Sembolik oyun becerisi
- Yaşlılarıyla oynama becerisi

küçük motor hareketleri taklit etmeleri öğretilmeli; böylece **taklit becerisini** öğrenmeleri sağlanmalıdır. Taklit öğretimine büyük ya da küçük motor hareketlerin taklidi ile başlanmasının nedeni, bu hareketlerin öğretimi sürecinde öğretmenin çocuğa daha kolay yardım edebilmesi, bu hareketleri çocuğa fiziksel yardım ederek yaptırabilmesidir. Fiziksel yardım için beceriyi çocuğa eliyle yaptırması gerekir. Eğer çocuk, bu hareketleri taklit edebilirse ses çıkarma, konuşma becerileri ile bir oyuncakla amacına uygun şekilde oynayabilecek ya da diğer oyunları da taklit etme yoluyla öğrenebilecektir.

Sıra alma becerisi: Sıra alma özellikle diğerleriyle oyun oynamada önemli bir beceridir. Çocuk oyunda sıranın kimde olduğunu, kendisine sıra geldiğini, kendisi oynadıktan sonra diğerinin oynaması ve diğer oynarken beklemesi ve dinlemesi gerektiğini öğrenmelidir.

ÖRNEK

Küçük çocuklarla oynanan “cee oyunu”, “kara böcek geliyor” olarak bilinen gıdıklama oyunu, sıra alma becerisi için başlangıç oyunları olabilir.

Ayrıca az sayıda çocuktan oluşan küçük gruplarda oyun oynanırken, sıranın kimde olduğunu hatırlatan bir başka çocuğun ya da yetişkinin olması, sıra alma becerisinin öğrenilmesini ve kullanılmasını kolaylaştıracaktır. Çocuk, bu basit oyunlarla sıra alma becerisini öğrenirse, bu beceriyi kullanması gereken birçok oyunu öğrenmesi de bu becerinin öğrenimine paralel olarak artacaktır.

Bir oyuncakla amacına uygun oynama: Oyun öğretimi ilkelerinde de belirtildiği gibi bu becerinin öğretimi için çocuğun hoşuna giden, sevdiği bir oyuncağın seçilmesi öğretime başlamayı kolaylaştıracaktır. Başlangıçta çocuğun önüne bir oyuncağın konulması, “oyna” yönergesinin verilmesi ve çocuk, oyuncağın amacına uygun oynamıyorsa yardım edilerek oynamasının sağlanması, oyuncakla oynamayı öğretmenin en basit yoludur. Burada amaç, sadece o oyuncağı amacına uygun kullanmaktır ve çocuk bunu yardımla da olsa başardığı zaman ödüllendirilmelidir.

Sembolik oyun becerisi: Otistik çocukların sembolik oyun becerilerini geliştirebilmek için farklı yöntemler kullanılmaktadır. Bu beceri farklı etkinliklerle çocuklara öğretilir. Öğretmen, çocukların gereksinimlerini göz önüne alarak bir ya da birden fazla oyun senaryosu hazırlayabilir.

ÖRNEK

Çocuk ya da çocuklar kendisini seyredirken oyuncak bebeğini doyurabilir. Çocuklar kendisini izlerken bebeği alır ve “Aaa, bebeğim acıkmış, hemen doyurayım onu. Sütünü ısıtayım ve biberonuna koyayım.” der, sütü biberona koyuyor gibi yapar, bebeğin koluna biberonu sıkıştırır “Hadi bebeğim, sütünü iç, aferin.” der.

Örnek: Bir başka senaryoda, bebekleriyle oynarken bir bebeğine “bak, kapı çaldı, baba geldi galiba, hadi gidip kapıyı açalım.” der.

ÖRNEK

Bir diğerinde ise, temizlik yapıyormuş gibi oynar ve kendi kendine telefonun sesini taklit eder, “Telefon çaldı, bakalım kim arıyor?” der ve masanın üzerinden bir muz alır ve telefon gibi kulağına dayayarak konuşur...

Öğretmenin, bu ve benzeri senaryoları çocuklar kendisini izlerken canlandırması, bu beceri öğretiminin ilk basamağı olarak kabul edilebilir. Herhangi bir senaryoyu canlandıran öğretmen otistik çocuğu, kendini taklit etmesi için yönlendirir:

“Hadi bakalım şimdi de sen bebeği doyur.” diyerek, kendi oyununu taklit etmesini ister ya da kapı zilinin sesini çıkarır ve “Kapı çaldı, bak bakalım kim geldi?” diyerek çocuğun kendisini taklit etmesini kolaylaştırabilir.

ÖRNEK

Çocuğun, oyunu taklit edebilmesi için ona yardım eder ve doğru olarak oynamasını sağlar. Öğretmen, oyunların basit olmasını, oyunda az sayıda sözcük bulunmasını ve senaryoların kısa olmasını sağlayarak çocuğun oyundaki başarısını arttırabilir. Oyunlar sırasında kuklalar, elbiseler, kumaşlar, ipler, kurdeleler gibi yardımcı araçlar kullanılabilir.

Bu oyunlarda otistik çocukların, **duyguları** anlamalarının sağlanması önemlidir.

Öğretmenin oyun sırasında duygularını biraz abartması, örneğin; “Bebeğim acıkmış.” derken abartılı şekilde üzgün gibi; telefonun sesini taklit ettikten sonra “Kim arıyor acaba?” diyerek şaşırmış gibi görünmesi çocukların bu duyguları fark etmesini kolaylaştıracaktır.

ÖRNEK

Çocuklar öğretmeni taklit ederek oyun oynarken, duyguları da taklit etmeleri için onları cesaretlendirmelidir.

Yaşıtlarıyla oynama becerisi: Oyun öğretimi ilkeleri içerisinde arkadaşla oyun oynama becerisine de yer verilmiştir. Burada ise çocuğun, arkadaşları ile birlikte olduğu doğal oyun ortamlarında oyun becerilerini öğrenebilmesi ya da bu becerileri kullanabilmesi için oyun gruplarında bulunması gereken bazı özelliklere yer verilecektir.

Otistik çocuklara doğrudan oyun öğretiminin yanı sıra arkadaşları ile birlikte oynayabileceği oyun ortamları hazırlanmalıdır. Wolfberg ve Schuler’ e göre bu ortamlarda temel amaç, otistik çocuğun, arkadaşlarının oyunlarına **aktif katılımını** sağlamak olmalıdır. Öncelikle oyun ortamı, otistik çocuğun, yaşlıları ile birlikte olduğu **doğal ortam** olmalıdır. Grupta yer alan çocukların çoğunun sosyal ve oyun becerilerinin yeterli olması, oyun sırasında desteğe gereksinimi olan çocukların az sayıda olması önerilmektedir. Bu ortamda **iyi düzenlenmiş oyun alanları** yer almalıdır. Araştırmacılar, oyun alanlarındaki oyuncuların niteliğinin, oyun alanındaki çocuk sayısının, alanın büyüklüğünün ve alanın düzeninin, çocukların oyuna katılımlarını etkileyeceğini düşünmektedirler. Oyun alanlarındaki **oyuncakların** yapısı, karmaşıklığı, çocukların ortak kullanabilecekleri ve etkileşimi arttıracak malzemelerin olması önemlidir ve oyuncakların, çocuğun içinde yaşadığı kültüre uygun olarak seçilmesi gereklidir.

Otistik çocuklar için hazırlanan eğitim programları düzenli, sistemli ve tutarlı olmalıdır.

Otistik çocuğun bulunduğu oyun grubunda az sayıda çocuk (2-3) olması, gruptaki çocukların olabildiğince değişmemesi çocuğun oyuna katılımını kolaylaştıracaktır.

Eğitim programı, otistik çocuğun günün;
 • hangi zamanlarında,
 • kimlerle,
 • nerede,
 • ne ile oynayacağını gösterir.
 • Az sayıda çocuk olmasında,
 • çocuğa, gereksinimi olan desteğin verilmesinde yarar vardır.

Otistik çocuklar özel becerilere sahip midir?

Otistik çocuklar için hazırlanan eğitim programlarının temel özelliği, bu programların **düzenli, sistemli ve tutarlı** olmasıdır. Benzer şekilde oyun programları da aynı özellikleri taşımaktadır. Otistik çocuk, günün **hangi zamanlarında** (örneğin öykü saatinden sonra ve resim dersinden sonra), **kimlerle** (grubundaki Ayşe, Ahmet, Deniz ve Mert ile), **nerede** (blokların olduğu köşede ya da evcilik köşesinde) ve ne (bloklarla inşa oyunu ya da evcilik oyunu) oynayacağını bilmelidir. Bu rutini bilmenin otistik çocuğun oyuna katılımını arttıracığı kabul edilmektedir. Otistik çocuğun bulunduğu oyun grubunda **az sayıda çocuk** (2-3) olması, grupta-



4

SIRA SİZDE

ki çocukların olabildiğince değişmemesi çocuğun oyuna katılımını kolaylaştıracaktır. Oyun grubunda farklı yaşlarda çocukların olmasının da otistik çocuğa farklı yararlar sağladığı düşünülmektedir. Oyuna katılımı kolaylaştıracak bir diğer özellik, çocuğa, oyun sırasında **gereksinimi olan desteğin verilmesidir**. Başlangıçta çocuğun katılımı için öğretmenin yönerge vermesi ve yardım etmesi gerekebilir. Ancak, çocuğun katılımı arttıkça öğretmenin desteğini azaltması gereklidir.

Bu çocuklara oyun öğreten yetişkinlerin gerçekten oynamaları, çocukların oyun becerilerini daha etkili kullanmalarını sağlayacaktır.

Otistik çocukların yaşlılarıyla oynamaları ve oyuna katılımları konusunda en önemli nokta, çocuğun **oyuna tam olarak katılımıdır**. Bazen bu çocuklar, oyuna katılıyor gibi görünseler de oyunun bir parçası olamamakta, ya kendi başlarına oynamakta ya da o oyunu oluşturan alt becerileri öğretmenle birlikte yerine getirmektedirler. Bu durumda çocuk, sadece oyunun alt becerilerini öğrenmekte, tek başına oynamakta, oyunun sosyal üyesi olamamaktadır. Bu problemi ortadan kaldırmak için çocuğun yeterlilikleri çerçevesinde oyunlara tam katılımı sağlanmalıdır. Otistik çocukların katıldığı ve katılacağı oyun grupları, bu sıralanan özellikler çerçevesinde oluşturulduğu zaman oyun becerileri artmakta, çocuklar grubun oyunlarına daha fazla katılmaktadırlar.

Bu çocuklara oyun öğreten ve onlarla oynayan yetişkinlerin, öğretmenlerin ve anne, babaların oyundan zevk almaları ve oynuyormuş gibi yapmak yerine gerçekten oynamaları, çocukların oyun oynama istekleri ve katılımlarını arttıracak ve kazandıkları oyun becerilerini daha etkili kullanmalarını sağlayacaktır.

Özet



Otistik çocukların temel özelliklerini açıklamak.
Otizm 3 yaştan önce ortaya çıkan gelişimsel bir bozukluktur. Otistik çocukların sosyal becerilerinde ve iletişim becerilerinde yaşlarına göre yetersizlikleri ve bu yetersizliklere bağlı olarak oyun oynama becerilerinde de sınırlılıkları olduğu kabul edilmektedir.



Otistik çocukların oyun becerilerini ve bu becerilere ilişkin yetersizliklerini açıklamak.

Bu çocuklar, genellikle nesnelere amacına uygun oyun oynayamamakta, nesnelere kokusu, dokusu ya da sesi gibi farklı özelliklerine dikkat etmemektedirler. Otistik çocukların, oyun başlatma, oyunu sürdürme becerilerinde de sınırlılıkları olduğu gözlenmektedir. Özellikle sembolik oyun, “-miş” gibi oyun ve işlevsel oyunlarda yaşlarından farklılıklar göstermekte, bu oyunları oynamayı öğrenseler bile mekanik şekilde oynadıkları gözlenmektedir. Yaşlarıyla iletişim kurmada zorluk çeken otistik çocuklar, arkadaşları ile oynayamamakta, grup oyunlarına katılmamaktadırlar.



Otistik çocuklara oyun öğretiminin temel ilkelelerini sıralamak.

Otistik çocuklar için hazırlanan eğitim programlarında oyun öğretime ağırlıklı olarak yer verilmekte, oyun oynamanın, bu çocukların hem yaşları tarafından kabul edilmelerini kolaylaştıracağı hem de etkileşimlerini arttıracığı bilinmektedir. Oyun becerileri farklı yöntemlerle kazandırılmaya çalışılmakta, çocuğun özelliklerine uygun oyuncak ve malzemelerin kullanıldığı, yapılandırılmış ortamlarda oyun öğretiminin kolaylaştıracağı açıklanmaktadır.



Temel oyun becerilerinin öğretimini açıklamak.

Öğretim sürecinde çocukların, oyun oynamayı öğrenmeleri ve öğrendikleri oyun becerilerini kullanmaları için, çocuk yönlendirilmeli ve ona yardım edilmelidir. Çocuk için önemli olan pekiştiricilerin/ödüllerin kullanılması da çocuğun oyunlara ilgisini ve motivasyonunu arttıracaktır. Başlangıçta çocuğa yapılandırılmış ortamlarda ve gerekirse bireysel olarak öğretilen oyun becerilerini, yaşlarının olduğu gruplara katılarak kullanması sağlanmalıdır.



Otistik çocukların katılımı planlanan oyun gruplarının özelliklerini açıklamak.

Otistik çocuğun bulunduğu oyun grubunda az sayıda çocuk (2-3) olması, gruptaki çocukların olabildiğince değişmemesi çocuğun oyuna katılımını kolaylaştıracaktır. Oyun grubunda farklı yaşlarda çocukların olmasının da otistik çocuğa farklı yararlar sağladığı düşünülmektedir. Oyuna katılımı kolaylaştıracak bir diğer özellik, çocuğa, oyun sırasında gereksinimi olan desteğin verilmesidir. Başlangıçta çocuğun katılımı için öğretmenin yönerge vermesi ve yardım etmesi gerekebilir. Ancak, çocuğun katılımı arttıkça öğretmenin desteğini azaltması gereklidir. Otistik çocukların yaşlarıyla oynamaları ve oyuna katılmaları konusunda en önemli nokta, çocuğun oyuna tam olarak katılımıdır. Bazen bu çocuklar, oyuna katılıyor gibi görünseler de oyunun bir parçası olamamakta, ya kendi başlarına oynamakta ya da o oyunu oluşturan alt becerileri öğretmenle birlikte yerine getirmektedirler. Bu durumda çocuk, sadece oyunun alt becerilerini öğrenmekte, tek başına oynamakta, oyunun sosyal üyesi olamamaktadır. Bu problemi ortadan kaldırabilmek için çocuğun yeterlilikleri çerçevesinde oyunlara tam katılımı sağlanmalıdır. Otistik çocukların katıldığı ve katılacağı oyun grupları, bu sıralanan özellikler çerçevesinde oluşturulduğu zaman oyun becerileri artmakta, çocuklar grubun oyunlarına daha fazla katılmaktadırlar.

Kendimizi Sınavalım

1. Aşağıdaki ifadelerden hangisi otizmi **en iyi** açıklar?
 - a. Otizm sosyal ve iletişim becerilerini olumsuz yönde etkileyen bir bozukluktur.
 - b. Otizm 3 yaştan önce ortaya çıkan bir gelişim problemidir.
 - c. Otizm 3 yaştan önce, yaklaşık olarak 2500 çocuktan birinde ortaya çıkan bir bozukluktur.
 - d. Otizm 3 yaştan önce ortaya çıkan, çocukların sosyal ve iletişim becerilerini etkileyen karmaşık bir gelişimsel bozukluktur.
 - e. Otizm sosyal becerilerde yetersizliğe yol açan bir hastalıktır.
2. Otizmle ilgili aşağıdaki ifadelerden hangisi **yanlıştır**?
 - a. Otizm ortalama 2500 çocuktan birinde ortaya çıkar.
 - b. Otizm üst sosyoekonomik düzeyde yer alan ailelerin çocuklarında daha sık görülür.
 - c. Otistik çocuklara 20 ile 36. aylar arasında tanı konabilir.
 - d. Otistik çocukların oyun becerileri yaşlarına göre daha sınırlıdır.
 - e. Otistik çocukların % 75-80' inde farklı derecelerde zihinsel yetersizlik görülür.
3. Otistik çocuklarda aşağıdaki oyunlardan hangisi yaşlarına göre belirgin derecede sınırlıdır?
 - a. Koşma ve sek sek oyunları
 - b. Lego ya da bul-yap oyunları
 - c. Sembolik oyunlar ve "mış gibi" oyunlar
 - d. Kaydırak, tahterevallli gibi bahçe oyunları
 - e. Boyama, karalama oyunları
4. Aşağıdakilerden hangisi otistik çocukların yaşlarıyla ilgili oyun oynamalarını engelleyen yetersizliklerden biri **değildir**?
 - a. Konuşma becerilerindeki yetersizlikler
 - b. Taklit becerilerindeki yetersizlikler
 - c. Sosyal becerilerindeki yetersizlikler
 - d. Bilişsel becerilerindeki yetersizlikler
 - e. Okuma-yazma becerilerindeki yetersizlikler
5. Otistik çocukların yaşlarıyla oynamalarını ve oyunlara katılımını **en fazla** arttıran faktörler aşağıdakilerin hangisinde tam ve doğru olarak verilmiştir?
 - a. İyi düzenlenmiş oyun alanları, gereksinim duyulan desteğin verilmesi ve yapılandırılmış oyun programları
 - b. Bol oyuncak olan büyük oyun alanları, sevilen arkadaşlar
 - c. Sevilen oyuncaklar ve doğal oyun ortamları
 - d. Sistemli oyun programları, gereksinimi olan desteğin verilmesi
 - e. Yetişkinlerin oyuna katıldıkları, bol oyuncak bulunan ortamlar
6. Aşağıdakilerden hangisi otistik çocuklardaki yetersizliklerden biri **değildir**?
 - a. Yineleyici davranışlar
 - b. İletişim
 - c. Sosyal ilişkiler
 - d. Sembolik oyun
 - e. Taklit becerileri
7. Aşağıdakilerden hangisi otistik çocukların **ilk** aşamada oynadıkları oyunlardan biri **değildir**?
 - a. Hayali oyunlar
 - b. İşlevsel oyunlar
 - c. Taklit etme oyunları
 - d. Blok oyunları
 - e. "...mış" gibi oyunlar
8. Otistik çocukların eğitimleriyle ilgili aşağıdaki ifadelerden hangisi **yanlıştır**?
 - a. Yapılandırılmış ortamlarda otistik çocukların arkadaşla oyun oynama becerisini kazanabildikleri görülür.
 - b. Oyuna başlarken çocuğun sevdiği bir oyuncakla oynamasının, amaca uygun oynama becerisi kazanması için öncelikli olmadığı kabul edilir.
 - c. Grup oyunlarına çocuğun aktif katılımı için varsa yardımcı öğretmenin ya da sınıftaki gönüllünün çocuğa yardım etmesi sağlanmalıdır.
 - d. Çocuk bir oyunu oynamıyor ya da tamamlamıyorsa, daha basit oyunlar üzerinde çalışılmalıdır.
 - e. Oyun, çocuğun var olan becerilerine uygun olacak şekilde basitleştirilmelidir.

Yaşamın İçinden



9. Otizm ile ilgili aşağıdaki ifadelerden hangisi **yanlıştır**?
- Otizm sevgisizlik nedeniyle ortaya çıkar.
 - Otizm 3 yaşa kadar ortaya çıkar.
 - Otizm beyinin normal gelişimini etkiler.
 - Otizm 2500 çocukta bir ortaya çıkar.
 - Zihin engelli ve diğer duygusal, davranışsal bozukluğu olan çocuklardan ayırt edilen özellikleri bulunur.
10. Aşağıdakilerden hangisi otistik çocuklar için **söylenemez**?
- Sosyal becerileri oldukça sınırlıdır.
 - Dikkat problemleri vardır.
 - İnsanlara karşı ilgilidir.
 - Öğrenme güçlükleri bulunmaktadır.
 - Öfke nöbetleri olabilir.

Elif iki yaşına kadar söylenenleri anlamıyordu. Elif diye seslendiğimizde dönüp bakmıyor, şunu getir bunu götür, git şunu bul gibi söylediklerimizi dinlemiyordu. Dolap içinde kendisine ait olan olmayan her şey yerindeydi, konuşma yoktu. İki buçuk yaşında kreşe verdik. Konuşmadığı için sınıfta sürekli gezinmesini, sınıfa girip çıkmasını, aktivitelere sonuna kadar katılmamasını doğal karşıladıkları için bizim düşüğümüz hataya onlar da düştüler ve Elif'e diğer çocuklardan farklı davrandılar. Diğer çocuklara getirilen sınırlamalar Elif'e getirilmedi. Ama sürekli görevlendirme vererek algısının artmasını sağladılar. Zora düşünce "ver, hadi gidelim" gibi isteklerini söylemeye başladı. Üç buçuk yaşında özel eğitim merkezine başvurduk. Elif eğitim almaya başladı. Bizler hatalarımızı gördük ve nasıl davranmamız gerektiğini öğrendik. Elif şu an sorularımıza cevap veriyor. İki kelimelik cümleler kuruyor. Gittiğimiz yerlerde yanımızda oturuyor. Algısı çok arttı. Evde sadece dolaptan kendisine ait olan şeyleri çıkarıyor ve onlarla oynuyor. Evde arayıp bulmasını istediğimiz şeyleri arıyor ve bulup getiriyor. Verdiğimiz sorumlulukları yerine getiriyor. Öğrendiklerimizi kreş çalışanlarıyla paylaşıyoruz ve onlarla da ortak çalışıyoruz. Elif şu anda kreşte bütün aktivitelere kendiliğinde katılıyor. Aktiviteler boyunca yerinden kalkmıyor. Oyun sırasında arkadaşlarının yanından ayrılmıyor. Onlarla beraber oynuyor. Hikayeleri baştan sona dinliyor ve yaptığı çalışmalar panoya asılıyor.

Ailelerin en başta Elif gibi çocuklara daha bilinçli davranabilmeleri için "özel eğitim" aldırılmaları şart. Elif'e daha küçük yaşta özel eğitim aldırılmak istedim. Böylece, yaşadığım zorluklara daha küçük yaşta çözüm bulurdum. Elif bütün bu gelişmeyi yedi aylık bir süreçte gösterdi. Özel eğitime daha önce başlasaydık Elif şu an çok daha fazla şeyi aşmış olacaktı.



Kaynak: Zeynep Ülkü Gezer

Tarih: 16.10.2007

<http://www.ilgider.org/icerik.asp?id=28&sf=mpdetay>

Okuma Parçası

OTİZM

Ayrı ve Aykırı Bir Dünya *OTİZM*

Sevgili anne ve babalar, ülkemizde hastalıkların çözümünde gözardı edilen en önemli konu ERKEN TEŞHİS ve BİLGİ EKSİKLİĞİ'dir. Lütfen yazıyı, çocuğunuz otistik olmasa da sonuna kadar okuyunuz. Bir tanıdığınıza yardımcı olabilirsiniz. Sevgilerimle.

Çocuk dendiğinde aklımıza neşe, canlılık, bitmek ve tükenmek bilmeyen bir enerji gelir. Genellikle çevremizde bu tip çocuklarla karşılaşır ve onların oyun ve hayal dünyalarını hayretler içinde seyrederek. Aslında çocukları sevimli ve cana yakın yapan bu özellikleridir. Ancak çevresinde olup bitenlere karşı ilgisiz, dış dünya ile adeta bağı koparmış, kendi dünyasında yaşamaya çalışan çocuklar da vardır. Bu çocukların en belirgin özellikleri sosyal ilişki kurmadaki yaşadıkları güçlüklerdir. Bu nedenle bebeklik dönemi sonrası toplum içinde bu çocukları hemen farkedebilirsiniz. Etraflarında örülü o kalın duvarı aşmak hatta bir pencere olsun açabilmek için hayli zorlanacağınız bu çocuklara otistik çocuklar denmektedir.

Yeni doğan her bebek yaşamın ilk günlerinde doğal otistik bir dönem geçirir. Yani çevresindeki insan ve eşyalara karşı ilgisiz ve dışarıdan gelen uyarılara karşı tepkisizdir. Ancak normal gelişim sürecinde bu dönem bir kaç hafta kadar devam eder ve giderek çocuk dış dünyaya açılmaya ve çevresiyle ve özellikle insanlarla ilgilenmeye ve ilişkiye girmeye başlar. Otistik çocukların çoğu normal sayılan ve çok kısa süren bu dönemi bir türlü aşamaz ve dışarıya açılmazlar. Karşısına anne geldiğinde kimse yokmuş gibi tepkisiz kalan ve adeta bir gülücüğü dahi esirgeyen bu çocuklar dikkatli bir gözlemci tarafından hemen farkedilebilirler.

HASTALIĞIN BELİRTİLERİ:

Genellikle bebekliğin ilk iki yılı içinde otizme ait belirtilerin başlaması beklenir. Nadiren bu belirtiler daha geç yaşta da başlayabilir. Otizm belirtileri çocuğun yaşına ve gelişim düzeyine göre çok farklılıklar gösterebilir. Bebekliğin ilk dönemlerinde annelerin ilk farkettileri çocuklarının diğer çocuklara nazaran daha az güldükleridir. Annenin bedensel teması, çocuğunu kucaklaması ve öpmesi her çocuğun arzuladığı bir işlev olmasına karşın bu çocukları rahatsız eder. Adeta sevilmeden hoşlanmazlar ve tepki gösterirler. Ana babanın seslenmesine karşı yanıt vermemeleri nedeniyle çoğu aile çocuklarının sağır olduğunu dahi düşünebilir. Çevrede-

ki insanların görünüşleri, giysileri dikkatlerini çekmez, dışarıdan izlendiğinde adeta odada kimse yokmuş gibi davranırlar. İnsanlarla göz göze gelmekten kaçırırlar. Yalnızlığı severler ve yalnız bırakılmaya tepki göstermezler. Normalde çocuklar uyumadıkları dönemlerde yatakta kalmak istemez anneden ilgi beklerler. Ancak bu çocuklar uyumadıkları halde saatlerce yatakta sessizce kalabilirler. İlk dönemlerde anne ve babayı diğer insanlardan ayırmakta güçlük çekmelerine karşın yaşları ilerledikçe anne babaya bağılılıkları aşırı derecede artabilir ve ayrıldıklarında yoğun sıkıntı yaşayabilirler.

Otistik çocuklar en çok konuşma gecikmesi şikayeti ile hekime getirilirler. Bedensel gelişimi yaşına uygun olan çocuğun konuşması yaşlarına göre oldukça geridir. 5 yaşına geldiklerinde ancak % 50 si tek kelimelerle konuşabilir. Konuşmayı ilişki kurmaktan çok ihtiyaçların giderilmesi için kullanırlar. Bir kısmı ise ileri yaşlarda dahi konuşamaz ya da konuştukları anlaşılmaz. Konuşmanın geriliği yanında bu çocuklarda söylenen sözcükleri tekrarlama ve kelime uydurma gibi konuşma bozuklukları görülebilir. Konuşmadaki bütün bu gerilik ve bozukluklar çocuğun ilişki kurmadaki zorluğunu bir kat daha artırır.

Her yaş çocuğu kendi yaşlarıyla oynamaktan hoşlanır. Yaşlılarıyla bir araya geldiğinde onlarla ilgilenir ve oyun kurmaya çalışır. Otistik çocuklar ise hep yalnız olmayı tercih eder, çocukların içine karışmaz, hep bir köşede yalnız başına oynarlar. Kendi özel davranış biçimleri ile diğer çocuklardan hemen ayırt edilebilirler. Örneğin kendi etraflarında defalarca dönme, tek ayak üzerinde zıplama ve odanın içinde bir köşeden diğerine koşma gibi amaçsızca tekrarlanan hareketleri vardır. El çırpma, tüm bedeni sallama gibi olağan dışı beden hareketleri dikkat çekicidir. İlgi alanlarının kısıtlılığı nedeniyle belirli oyuncaklarıyla hep aynı biçimde ve tekrar tekrar oynarlar. Evde bulunan bazı nesnelere aşırı ilgi gösterebilirler. Mekanik aletlere ve dönen nesnelere ilgileri büyüktür. Bazı nesnelere karşı duygusal olmayan ve bize göre anlamsız aşırı bağılılıkları vardır. Bir parça sicim ya da gazoz kapağı onlar için vazgeçilmez birer nesne olabilir. Yaşam içindeki olağan değişimlere karşı direnç gösterirler. Ev içinde bir eşyanın yerinin değişmesine izin vermez, eve alınan yeni bir eşyayı kullanmak istemezler. Değişime karşı bu direnç ailenin hayatında kısıtlamalara neden olacak derecede rahatsızlık verici olabilir.

Tepkileri ani ve yersiz olabilir. Öfke patlamaları, kendine zarar verici davranışlar ya da uygunsuz sevinç nöbetleri gözlenebilir. Yaş ilerledikçe çocuğun çevresiyle aktif ilişkiye girmesi artabilir ancak sınır koyamama gibi uygunsuz davranışlar devam eder. Daha ileri yaşlarda zekası normal olan çocuklarda önceden olan olayları detaylı hatırlama ve akılda tutmalar görülebilir. Müzik, hafızada tutma ve okuma gibi bazı özel alanlarda garip ve akıl almaz becerileri olabilir.

Otistik çocukların aile tarafından hekime ilk getirilme nedeni genellikle konuşmalarındaki gecikmedir. Oysa daha ilk yıl içinde çocuğun dış dünyaya kapalılığı ilgili bir anne tarafından fark edilebilir. Kendisi ile dış dünya arasında kalın bir duvar olan bu çocuklar annelerinin gösterdiği sevgi ve ilgiye adeta kayıtsız kalırlar. Bir annenin bunu fark etmemesi mümkün değildir. Ancak çocuğuna karşı ilgisiz ve sevgisini gösteremeyen anneler bu bozuk gidişi anlamayabilirler.

Otistik çocukların bir çoğunda zeka düzeyi normalin altındadır. Bu çocuğun genel olarak işlevselliğini azaltan bir faktördür. Yapılan araştırmalar otizmin toplumda yaklaşık 10.000 çocuktan 4 ünde görüldüğünü göstermiştir. Erkek çocuklarda kızlara oranla 4-5 kat daha fazla sıklıkta görülür. Otistik çocukların kardeşlerinde bu hastalığın görülme sıklığı normal çocuklara oranla daha fazladır.

Kaynak: Editör, Tarih: Apr-18-2005

<http://www.okuloncesi.tc/>

Kendimizi Sınavalım Yanıt Anahtarı

- | | |
|-------|---|
| 1. d | Yanıtınız yanlış ise “Otistik Çocukların Genel Özellikleri” bölümünü yeniden gözden geçiriniz. |
| 2. b | Yanıtınız yanlış ise “Otistik Çocukların Genel Özellikleri” bölümünü yeniden gözden geçiriniz. |
| 3. c | Yanıtınız yanlış ise “Otistik Çocukların Oyun Özellikleri” bölümünü yeniden gözden geçiriniz. |
| 4. e | Yanıtınız yanlış ise “Otistik Çocukların Oyun Özellikleri” bölümünü yeniden gözden geçiriniz. |
| 5. a | Yanıtınız yanlış ise “Otistik Çocuklara Oyun Öğretiminde Temel İlkeler” ve “Otistik Çocuklara Temel Oyun Becerilerinin Öğretimi” bölümünü yeniden gözden geçiriniz. |
| 6. a | Yanıtınız yanlış ise “Otistik Çocukların Genel Özellikleri” bölümünü yeniden gözden geçiriniz. |
| 7. d | Yanıtınız yanlış ise “Otistik Çocukların Oyun Özellikleri” bölümünü yeniden gözden geçiriniz. |
| 8. b | Yanıtınız yanlış ise “Otistik Çocukların Oyun Özellikleri” bölümünü yeniden gözden geçiriniz. |
| 9. a | Yanıtınız yanlış ise “Otistik Çocukların Genel Özellikleri” bölümünü yeniden gözden geçiriniz. |
| 10. c | Yanıtınız yanlış ise “Otistik Çocukların Genel Özellikleri” bölümünü yeniden gözden geçiriniz. |

Sıra Sizde Yanıt Anahtarı

Sıra Sizde 1

Duyusal Özellikler: a) İşitsel Uyarılara Karşı Tepkileri: Seslere karşı çok değişik tepkiler gösteren otistik çocukların, erken çocukluk döneminde bazı seslere hiçbir tepki vermemesi, çocukta işitme problemi olduğu düşüncesini çağrıştırmaktadır. b) Görsel Uyarılara Karşı Tepkileri: Otistik çocukların insan yüzüne ve çevrelerindeki birçok nesneye bakmamalarına karşın, hareket eden, dönen ya da parlak olan bazı nesnelere çok uzun bakabildikleri, bazılarının zaman zaman ışıktan rahatsız oldukları hatta karanlık bir odada daha rahat ettikleri görülebilmektedir. c) Acı, Sıcak, Soğuğa Karşı Tepkileri: Bu tepkiler bazı çocuklarda acıyı, sıcaklığı ve soğuğu fark etmeme şeklinde ortaya çıkarken, bazılarında ise, soğuk suyla ellerini yıkarken ağlama, eline iğne battığı zaman çığlık atma gibi aşırı duyarlılıklar şeklinde de görülebilmektedir. d) Dokunulmaya Karşı Tepkileri: Herhangi bir kimse tarafından dokunulmaya, kucağa alınmaya tepki gösteren otistik çocuklar, fiziksel teması reddetmekte ve çevreleriyle ilişki kurmaktan kaçınırlıdır. Otistik çocukların çevrelerindeki duyuşal uyarılara çok farklı tepkiler vermelerine karşın, yeni bir nesneyi genellikle koklayarak, yalayarak ve parmaklarını üzerinde gezdirerek tanımaya ve keşfetmeye çalıştıkları gözlenmektedir.

Sıra Sizde 2

Bir etkinliği, oyunu, bir oyuncacı hep aynı biçimde oynamaktan hoşlanırlar veya hiçbir oyuncakla ilgilenmeyip etrafta amaçsızca dolaşabilirler Yap-bozlar, legolar gibi takılıp çıkarılıp, dizilen oyuncaklarla tekdüze oyunlar oynarlar. Ya da oyuncaklarla ağza sokma, atma, bir yere vurma gibi amacına uygun olmayan bir şekilde oynarlar. Bu nedenle oyunla öğrenecekleri, keşfedecekleri pek çok beceriyi kazanmakta zorluk çekerler. Özellikle oyun taklidi ile kazanacakları, geliştirecekleri becerileri, kavramları kazanamazlar. Örneğin kendilerinin yalnızca üst üste dizdikleri küplerle yol, köprü, ev yapan birini taklit ederek aynı şeyleri yapamazlar. Bu nedenle yeni, daha gelişmiş oyunları, oyuna katılıp diğer insanları taklit etmedikleri için öğrenemezler. Ya da yeni şeyler deneme yerine, hep aynı şekilde oynadıkları için deneme yanılma yoluyla, yeni oyunlar geliştiremezler. Bir ayakkabı kutusunu garaj olarak kullanmak gibi, yaratıcı, hayalî oyunlar oynayamadıkları için, ilişkilendirme, akıl yürütme gibi bilişsel beceri gelişimleri ve oyunla öğrenmeleri sınırlıdır.

Sıra Sizde 3

Otistik çocuklar, yaşlıları ile gelişim düzeyine uygun ilişkiler kurmada başarısızdırlar. Erken yaşlarda arkadaşlık kurma istek ve ilgileri yoktur ya da çok azdır. Daha geç yaşlarda ise arkadaşlığa ilgi gösterebilirler ancak toplumsal etkileşimin gereklerini anlamada eksiklikleri vardır. Örneğin, basit sosyal oyunlara etkin biçimde katılmama tek başına olduğu etkinlikleri yeğleme, başkalarının etkinliklerine sadece robot gibi katılma gibi. Yaşları ilerlese de hayalî ya da taklitlere dayanan oyun oynamakta büyük güçlükler yaşarlar. Örneğin, hayalî bir fincandan “hüüüp” yapıp çay içme oyununu kavrayamaz ya da elleriyle hoşçakal şeklinde işaret yapmakta zorlanırlar. Oyuncaklara karşı ilgileri farklılık göstermektedir. Belirli oyuncaklarla aynı şekilde ve tekrar tekrar oynama ya da oyuncacı işlevine göre oynamama görülür. Örneğin, bir arabayı sürerek oynamak yerine arabayı ters çevirerek tekerleğini çevirmek ve sürekli dönen tekerleği izlemek gibi. Çoğunlukla da sınırlı ilgi alanları vardır. Otistik bir çocuk ile “oyun oynama” davranışını gerçekleştirebilmek için önce çocuğun TAKLİT ETME becerisini kazanması sağlanmalıdır. Çocuk yetişkini taklit etme yoluyla oyun oynamayı öğrenecektir. Bunun için yetişkin daima çocuğa model olmalı ve çocuğu yönlendirmelidir. Çocuğu oyuncaklara boğmak yerine ona tek bir oyuncak vermeli, ama o oyuncakla nasıl oynanacağı gösterilmelidir.

Örneğin, yetişkin, çocuğun arabayı ters çevirip tekerleklerinin dönüşünü defalarca izlemesine izin vermemelidir. Bunun yerine yetişkin, arabayı çeşitli sesler çıkararak ve çeşitli hızlarda sürerek çocuğun dikkatini çekmelidir. Bu yolla hem çocuğa arabanın işlevini hem de oyun oynama ile oyundan zevk almayı göstermiş olacaktır. Ardından arabayı karşılıklı sürmelerini sağlayarak, çocuğun karşılıklı “oyun oynama” davranışını kazanmasını sağlamış olur.

Sıra Sizde 4

Özel Beceriler, genellikle konuşma becerisi soyut anlam içermeyen türden becerilerdir. Otobüs hareket saatleri, sayılar vb. ayrıntılar ilgili bazı görsel yetenekler şeklinde de ortaya çıkabilmektedir. Kendi kendine okuma-yazma öğrenebilme, okuduğunu anlamasa da akıcı bir şekilde okuyabilme, kısa sürede ezberleyebilme gibi iyi bir belleğe sahip olan erken gelişmiş kavramsal veya görsel-motor yetenekleri olan otistik çocuklara da rastlanmaktadır.

Yararlanılan ve Başvurulabilecek Kaynaklar

- Charman, T. ve Baron-Cohen, S. (1997). Brief report: Prompted pretend play in autism. **Journal of Autism and Developmental Disorders**, 27(3), 325-332.
- Cumine, V., Leach, J. ve Stevenson, G. (2000). **Autism in the Early Years**, London: David Fulton Publishers.
- Girli, Alev. <http://www.otizm.org/wp>
- Gümüşçü, Ş., Pişkin Ü., Darıca N. (1992). Otizm ve Otistik Çocukların Özellikleri, Ankara. <http://orgm.meb.gov.tr/OzelEgitimProgram0lar/otistik/OCEPozellikler.htm>
- <http://www.menemeninsesi.com/index>.
- Jordan, R. (1999). **Autism Spectrum Disorders: An introductory handbook for practitioners**, London: David Fulton Publishers Ltd.
- Maurice, C., Green, G. ve Stephen, L.C. (1996). **Behavioral Intervention for Young Children with Autism: A manual for parents and professionals**, Austin-Texas: Pro-Ed.
- Peeters, T. (1998). **Autism: From theoretical understanding to educational intervention**, London: Whurr Publishers Ltd.
- TEACCH; www.unc.edu/depts/teacch/Develop.htm
- Tolga Nasuh Aran. (2007). **Otistik Çocukların Sosyalleşmesinde Oyunun Önemi**.
- Trevarthen, C., Aitken, K., Papoudi, D. ve Robarts, J. (1996). **Children with Autism: Diagnosis and interventions to meet their needs**, London: Jessica Kingsley Publishers.
- Wolfberg, P.J. ve Schuler, A.L. (1993). "Integrated play groups: A model for promoting the social and cognitive dimension of play in children with autism," **Journal of Autism and Developmental Disorders**.

Çocuktaki Sorunların Oyun Yoluyla Tanınması

10



Oyunu, çocuğu tanıma yöntemi olarak kullanabileceğimiz gibi tanışma yolu ve tedavi yöntemi olarak da kullanabiliriz. Bir çocuğun oyununu gözleyerek; kişiliği, zeka düzeyi, ilgileri, duygusal çatışmaları, uyum ve davranış sorunları hakkında bilgi edinebiliriz. Oyun yoluyla edinilen bilgiler sağlıklıdır; çünkü, çocuğun en doğal dili oyundur.

Amaçlarımız

Bu üniteyi tamamladıktan sonra,

- 👁️ Çocuğa oyunda sonsuz özgürlük tanındığı zaman fantezilerinin geliştiğini, yaratıcı olduğunu ve karşılaştığı problem alanlarla baş edebildiğini açıklayabilecek,
- 👁️ Çocuğun oyunları gözlenirse onun sorunlu davranışları hakkında bilgi sahibi olunabileceğini açıklayabilecek,
- 👁️ Çocuğun yaşamında oyun konusunda anne baba ve yetişkinler olarak benimsenmesi gerekli tutumların neler olduğunu açıklayabilecek bilgi ve beceriler kazanabileceksiniz.



Örnek Olay

Özlem iki yıldır bir kurumun kreş ve gündüz bakımevinde öğretmen olarak çalışmaktadır. Çok sevdiği bir meslekte çalışıyor olmasına karşın, beş yaş grubundaki çocuklarla çalışırken bazı güçlüklerle karşılaştığını hissetmektedir. Grubundaki çocuklardan beş yaşındaki Melisa sık sık “Ne ile oynayacağım?” diye sormakta, oyun kurmada ve başladığı bir oyunu sürdürmekte zorlanıp arkadaşlarının oyununu bozmaktadır. Özlem Öğretmen Melisa’nın annesiyle yaptığı görüşmelerde, annenin de aynı problemleri evde gözlemlediğini saptamıştır. Bu sorunlarla bir öğretmen olarak nasıl başa çıkacağını bilememekte ve bu konuda bilgi sahibi olmanın yollarını aramaktadır.

Anahtar Kavramlar

- Oyun
- Sorunlu Davranışlar
- Oyunun İşlevi
- Oyun Terapisi

İçindekiler

- OYUNUN İŞLEVİ
- OYUN TERAPİSİ
- OYUNUN GÖZLEMİ YOLUYLA SORUNLU DAVRANIŞLARIN TANINMASI
- ANNE, BABALARA VE ÖĞRETMENLERE ÖNERİLER

OYUNUN İŞLEVİ

Çok az sayıda yetişkin, ilk çocukluk çağlarını açık olarak hatırlar. Birçok yetişkin çocukluk çağlarını gerçekten çok uzak bir şekilde canlandırır. Yaşlı insanlar çocukluk çağlarını toz pembe görme eğilimindedirler; fakat çocukluk döneminin de kendine özgü zorlukları ve kaygıları vardır. Bu zorluklar yetişkinlerinkinden farklıdır. Eğer çocukların sorunları yakından bilinirse, çocuklara haksız davranılmaması sağlanmış olur.

Anne baba ve öğretmenlerin hangi tutum ve davranışları, çocuğun kişiliğinin gelişimini ve kişiler arası ilişkilerinin olumlu yönde gelişmesini sağlar? Bu davranışlar şöyle sıralanabilir: Dikkat, sıcaklık, çocuğun duygu ve düşüncelerine saygı, gerçekçi ve dürüst olma, geliştirici fakat zorlamayan bir rehberlik. Eğer eğitimde, bu noktalara dikkat edilirse, kendine dikkat eden, gerçekçi, olumlu, kendini kabul eden, duyarlı, açık, kendi davranışlarını eleştirebilen, değerlendirebilen bir kişilik gelişir. Bu gibi özellikler çocuğa, oyun yoluyla en iyi şekilde verilebilir.

Çocuk için oyun, ciddi bir faaliyettir ve bir öğrenmedir. Çocuğun beden ve kişiliğinin gelişimi için oyuna ihtiyacı vardır. Çocuğu oyuna zorlamak mümkün değildir. Çocuk çeşitli fikirlerle ve uyarımlarla oyuna davet edilebilir. Fakat oyun süresi içinde çocuk bu faaliyeti yapmayı kendi ister.

Oyun ortamında çocuk gelişme ve olgunlaşma olanağı bulur. Oyun bir iletişim kurma yoludur. Fakat çocuklar duygularını ifade etmek için oyun oynamazlar. Bu nedenle oyun, çocuğun düşünce ve duygularını anlama ve iç dünyasına girmede kullanılacak eğitimsel bir yoldur.

Çocuğun duygularını oyunlarında yaşadığını Sigmund Freud (1920) incelemiştir. Fantezi davranışlarla oyun arasındaki ilişkiyi görmüş ve çocukların, oyunlarında bilinç dışı istek ve arzularını yaşadığını belirtmiştir. Freud'a göre oyun, ihtiyaçların doyum bulmasıdır. Çocuk oyunda kendi ihtiyaçlarını ve duygularını ortaya koyma olanağı bulur. Bebeklerle oynama yoluyla çocuk anne babasına ve kardeşlerine karşı taşıdığı duygularını yaşar. Eğer bir çocuk yasak olan bir şeyi yaptığı için annesi tarafından cezalandırılırsa, kırgınlık ve suçluluk duygularının üstesinden rol oyunlarında gelir. Rol oyununda kendisi anne olur ve bebeklerini azarlar. Burada artık kendisi suçlu değil, cezalandırıcıdır. Buna benzer bir örneği Anna Freud belirtmiştir.

Bir küçük kız, erkek kardeşine karanlık ve ruh korkusundan nasıl kurtulacağını anlatır: "Sadece ruh rolünü oynayacaksın, nasıl ruh olabileceğini hayal edeceksin."

ÖRNEK

Böylece kuvvetli bir özdeşleşme, çocuğun korktuğu şeyin üstesinden gelmesini sağlamaktadır. Diğer bütün korkular için de aynı şey düşünülebilir. Psikanalitik alandaki bütün araştırmacılar, oyunda korku, başarısızlık, aşağılık duygusunun, saldırganlık, kin ve öç almanın nasıl yaşandığını vurgulamışlardır.

Çocuk, oyunlarında kendi tarzında yaşadığı zor yaşantılarını tekrar yaşar. Bu durum, yetişkinlerin kendilerini rahatsız eden yaşantılarını tekrar tekrar konuşmaları, üzerinde tekrar tekrar düşünmeleri ve hatta rüyalarında görmelerine benzer. Bu davranışları, geçmiş yaşantılarına uygun bir çözüm yolu buluncaya kadar devam eder. Tedavi konusunda da oyun, bu süreci harekete geçirerek değişimi sağlamada yardımcı olur.

Rol Oyunlarının İşlevleri

Rol oyunları ile çocuk sosyalleşmeyi öğrenir. Duygularını paylaşır ve problemlerine çözüm bulur. Birlikte rol oyunları oynadığı zaman, çocuğun yaşantısı, sıkıntıları ve ihtiyaçları hakkında bilgi edinilir. Bazen çocuğun rol oyununu izleyen anne babalar, kendi davranışlarını çocuğun rol oyunlarında görürler ve kendilerini tanıma olanağı bulurlar.

Rol oyunlarının oyun terapisi açısından belli başlı işlevlerini aşağıdaki gibi ele alabiliriz.

Sevilen birinin ya da hayran olunan birinin seçilmesi: Çocuk rol oyunlarında, sevdiği bir kişinin rolünü üstlenmek ister. Ayrıca bu rolü kendisinin üstlenmesine de gerek yoktur. Bu rolü bir bebeğine, oyuncak ayısına da verebilir.

Korku yaratan bir kişinin rolünü üstlenme: Anna Freud'un örneğinde olduğu gibi, çocuk korku yaratan bireyin yerine geçmek ister.

ÖRNEK

Çok yakında bir doktor tarafından iğne vurulmuş olan çocuk, oyunda doktor rolünü üstlenir.

Kaybeden rolünü üstlenme: Grup tarafından oyuna alınmama korkusu çocuğun bu rolü üstlenmesine neden olur. Bu durumda bir tehlike söz konusu olabilir ki, çocuk mazoşist bir kişilik yapısı geliştirebilir.

Palyaço rolünü üstlenme: Dikkat çekmek için başka bir imkan, palyaço rolünü üstlenmektir. Klinik psikolojide bilindiği gibi bu çocuklar, buldukları sosyal çevrede gerektiği gibi ilgi çekmezler. Bu nedenle olumsuz da olsa palyaço rolü ile dikkati üzerlerine çekebilirler.

Bebek rolünü seçme: Kendisinden çok şey beklenen çocuklar, örneğin; yeni kardeşi doğduğu için olduğundan daha büyük davranması istenen çocuklar, ilgi ve sevgi arayışı içinde bebek rolünü ya da hasta rolünü üstlenirler. Böylece çocuk normal yaşamda sorumluluk üstlenmesi gereken ortamdan kendisini çeker.

Engellenmeye katlanma: Engellenmiş olduğu bir ortamda çocuğun sessiz kaldığı, saldırgan davranışlar göstermediği görülür. Bunun yerine oyunlarında intikamını oyun arkadaşlarına ya da oyuncaklarına yöneltir.

Suçluluk duygusundan kaynaklanan saldırgan davranış: Bir nedenle çocuk kendini suçlu bulabilir. Kendisinin cezalandırılacağını düşünür ve bu kişiye karşı saldırgan davranır. Bunun tam tersi de olabilir. Çocuk bebeklerine karşı çok iyi ve sevecen davranır, böylece sevgi ve ilgi beklediği mesajını çevreye vermek ister.

Mutsuz bir oyun yerine mutlu bir oyun seçme: Zorlayıcı, mutsuz olunan bir ortamda, örneğin; yıl sonu karne alma korkusu ya da anne sevgisini kaybetme korkusu içinde çocuk, hayal kurar ve kendini mutlu bir ortamda farz eder.

ÖRNEK

Karnelerin alınmasına birkaç gün kala çocuk okul oyunu oynar ve öğretmenin, "Çocuklar hepimiz çok çalışkandınız ve çok iyi notlar aldınız." şeklinde konuştuğunu düşünür.

Fantezileri geliştirilmiş çocukların problemlerin üstesinden daha iyi geldikleri görülmüştür.

Yukarıda belirtilen bütün ortamlarda çocuk fantezi dünyasında isteklerini gerçekleştirir. Fantezi yolu ile çocuk, kendine olumlu bir yaşantı tablosu yaratır ve mutlu olur. Buna ek olarak, fantezileri geliştirilmiş çocukların problemlerin üstesinden daha iyi geldikleri görülmüştür.

Çocuk için oyunun önemini düşününüz, daha önceki ünitelerde de edindiğiniz bilgilerle bütünleştirerek yanıtlamaya çalışınız.



SIRA SİZDE

1

OYUN TERAPİSİ

Oyun terapisi, klinik ortamlarda çocuğu tanıma ve tedavi etmede başvuru alan temel yöntemdir. Çünkü oyun doğal olarak çocuğun kendisini göstermesidir, kendini ifade etmesidir. Bu anlamda oyun terapisi, “yönlendirmeyen yöntemle” çocuğa, uygun şartlarda büyüme ve gelişme imkanı verir.

Oyun terapisi yoluyla çocuk, birikmiş gerilim, engellenme, güvensizlik, korku, saldırganlık duygularını ortaya koyar. Yeteneklerini keşfetmeye başlar. Kişiliği gelişir. Kendi kendine düşünmeyi öğrenir. Oyun odasında çocuk kendisi ve çevresi hakkında kendi kendine karar verdiğini görür. Onun çocuksu dünyasına kimse eleştirel gözle bakmaz. Çocuk burada serbestçe gelişebilmesine izin verildiğini keşfeder. Kendi düşüncelerini burada denetleyebileceğini, serbestçe uygulayabileceğini görür. Kendi dünyasında hareket eder ve davranışlarını büyüklerin düşüncelerine göre ya da yaşıt rakiplerine göre ölçmesi gerekmez. Burada çocuk, kendi varlığını ortaya koyan bir insandır ve bir insan olarak algılanır, olduğu gibi kabul görür. Bir çocuk için bu çok yeni bir deneyimdir. Birdenbire bir yetişkin tarafından önerilerin, kuralların, karışmaların, yardımların, yasakların olmadığı bir ortamla karşılaşır. Çocuğun, nasılsa öyle olmasına, öyle davranmasına izin verilir.

Oyun terapisi, klinik ortamlarda çocuğu tanıma ve tedavi etmede başvuru alan temel yöntemdir.

Oyun terapisi, “yönlendirmeyen yöntemle” çocuğa, uygun şartlarda büyüme ve gelişme imkanı verir.

Oyun terapisi yoluyla çocuk, birikmiş gerilim, engellenme, güvensizlik, korku, saldırganlık duygularını ortaya koyar. Yeteneklerini keşfetmeye başlar. Kişiliği gelişir. Kendi kendine düşünmeyi öğrenir.

Oyun terapisi çocuğa ne gibi fırsatlar sunar?

Oyun terapisi, klinik ortamında uygulanan bir tedavi olsa da oyun terapisinin ilkeleri, özellikle çocukla ilgili diğer alanlarda çalışan profesyoneller için de önem taşımaktadır (Oaklander, 2007).

Terapist: Oyun odasında terapist ne bir öğretmen ne bir denetleyen ne de anne baba rolünü üstlenir. Terapist öyle bir yöntemle çalışmalıdır ki, sorumluluğu ve güvenirliliği göstermeli ve bu yetenekleri çocuğa aktarabilmelidir. Terapistin yaşı ve dış görünüşü, cinsiyeti önemli değildir, çok başarılı erkek terapistler olduğu kadar, kadın terapistler de vardır. Çocuk için önemli olan, terapistin çocuğa gösterdiği ilgi, dikkat ve çocuğu nasıl kabul ettiğidir.

Terapist, terapi saatinde çocukla çok sıkı bir ilişkinin kurulmamasına da dikkat etmelidir. Çok fazla sevgi, ilgi ve koruma terapiyi bozar ve çocuğa yeni problemler getirebilir.

Çocuk: Birçok oyuncağın olduğu oyun terapi odasında çocuk, merkezi oluşturur. Çocuk bir şekilde kendini oyun terapisi odasında bulur. Çünkü onunla ilişkisi olan bazı yetişkinler onu “problem çocuk” olarak görmektedirler. Bulduğu ortamla devamlı mücadele içindedir. Kendini gerçekleştirme mücadelesi verir. İçindeki gerginlikten, çevresine saldırgan davranışta bulunmakla kurtulmak ister ve bu davranışla yine kendini yeni güçlükler içine düşürür. Uyumsuzluğunun nedeni, çocuğun kendini gerçekleştirmedeki iç dürtülerinin yanlış yönlendirilmesinden kaynaklanır. Çocuğun bu iç dürtülerinin olumlu yöne çevrilmesi gerekir.

Oyun Terapi Odası: Terapi odasının muhakkak bu iş için düzenlenmiş olması şart değildir. Kullanılmayan bir çocuk odası ya da bir okulun dersliği bu amaç için kullanılabilir. Terapist gerekli oyuncaklarını bir çanta içinde taşıyabilir. Tabii en iyisi böyle bir çalışma için düzenlenmiş bir odada oyun terapisini yapmaktır, fakat bu şart değildir. Bu da göstermektedir ki oyun terapisi, uygulanması açısından



SIRA SİZDE

2

Oyun terapisinin ilkeleri çocukla ilgili alanlarda çalışan profesyoneller için de önem taşımaktadır.

Oyun terapisinin en temel özellikleri:

- Çocuğa kendi hızında hareket etme şansı verir.
- Çocuk olduğu gibi kabul edilir, oyun oynaması için zorlanmaz.
- Çocuk birikmiş gerilim, engellenme, güvensizlik, korku, saldırganlık duygularını hiçbir baskı hissetmeden ortaya koyabilir.
- Terapistin yaşı, dış görünüşü, cinsiyeti önemli değildir. Temel olan çocuğu kabulü ve güven ilişkisi kurabilmesidir.
- Çocuk kendisi ve çevresi hakkında kendi kendine karar verebildiğini görür.

Uyumsuzluğunun nedeni, çocuğun kendini gerçekleştirmedeki iç dürtülerinin yanlış yönlendirilmesinden kaynaklanır. Çocuğun bu iç dürtülerinin olumlu yöne çevrilmesi gerekir.

oldukça basit bir yöntemdir. Çocuğun gözlenmesi sadece araştırma yapanlar ya da bu konuda eğitim verenler için söz konusudur.

Oyuncaklar: Bebekler, möbleli bir bebek evi, oyuncak hayvanlar, bir köşede küçük ev eşyaları, sandalye, masa, tabaklar, ocak, bebek elbiseleri, ağlayan, altını ıslatabilen bir bebek, çamaşır sepeti, kuklalar ve kuklaların oynatılabildiği bir sahne, kil, parmak boyları, kum havuzu, su, tahta çekiç ve tahta çiviler, telefon, su dolu bir leğen, resim yapmak için kağıtlar, eski gazeteler, kumaş parçaları, pamuk, renkli kağıtlar, çocuğun fantezilerini, hayalî oyunlarını ve kendini gerçekleştirme için gereken her şey olabilir.

SIRA SİZDE

3

Oyun terapisi nasıl uygulanır? Bir örnek verebilir misiniz?

Oyun terapisinin yardımcı olabildiği sorunlar:

- Saldırgan olan çocuklar
- Gürültücü çocuklar
- İçer kapanık çocuklar
- İç çatışma, korku ve duygusal rahatsızlıklar yaşayan, bedensel özürli çocuklar
- Duygusal çatışma ve gerginlikler yaşayan çocuklar.

Oyun Terapisinin Yardımcı Olabildiği Sorunlar

- Saldırgan, etrafı rahatsız eden, gürültücü çocuk çok çabuk problem çocuk olarak tanımlanır. Çünkü, o devamlı yeni zorluklar yaratır. Oysaki oyun alanları da saldırganlığı ya da şiddeti açığa çıkarabilir. Ayrıca kalabalık oyun alanlarının yıkıcı oyunlara ve oyuncaklarla saldırganca oynamaya yol açtığı da belirtilmektedir.
- Saldırgan çocuklar kadar acil bir şekilde yardım gerektiren bir o kadar da içer kapanık çocuk vardır. Çevrelerindeki olumsuz dünya ile kontaklarını kesmiş, içlerine kapanmışlardır. Bu çocuklar sakindirler, çevrelerini rahatsız etmezler, yalnızlıktan hoşlanırlar. Fakat bu çocukların da terapiye gereksinimleri vardır ve terapiden çok büyük fayda görürler. Öyle çocuklar vardır ki büyümek istemezler ve hep çocukça davranırlar. Tırnak yiyen, parmak emen, altını ıslatan, tikleri olan, yemek yeme bozuklukları gösteren ve daha birçok davranış sorunları gösteren çocuklar vardır ki, bütün bu davranışlar iç çatışmalarının ve korkularının birer belirtisidir. Oyun terapisi bu tip çocuklara öyle bir ortam sağlar ki, bu çocuklar kendilerini tanırlar, kendilerini oldukları gibi kabul ederler.
- Bedensel özürli çocuklarda özürleri, iç çatışma, korku ve duygusal rahatsızlıklar yaratıyorsa, terapi bu çocuklar için de büyük faydalar sağlamaktadır.
- Çeşitli öğrenme güçlükleri, konuşma bozuklukları, okuma güçlüklerinin yaşandığı durumlarda oyun terapisinin de faydalı olabildiği gözlenmiştir. Çünkü adı geçen kimi zorlukların temelinde duygusal çatışma ve gerginlikler de yer almış olabilir.

Oyun terapisi ruhsal hastalıkların ortaya çıkmasını önlemede yardımcı olur. Hafif davranış bozuklukları olan çocuklar terapiye çok çabuk cevap verirler. Çocuk, terapi saatinde bağımsız olmanın mutluluğunu yaşar. Oyunla birlikte çok şey öğrenir. Oyuna başladığı anda terapi ortamında her türlü korkudan kurtulur.

OYUNUN GÖZLEMİ YOLUYLA DAVRANIŞ SORUNLARININ TANINMASI

Oyunun gözlemi yoluyla sorunlu davranışı belirleme ve değiştirmede, çocuk hem ev hem de okul ortamındaki oyunlarında gözlenmelidir.

Okulöncesi çocuklarda görülen sorunlu davranışları belirlemek ve tedavi planı geliştirmek için çocuğu hem ev hem de okul ortamında oyun oynarken gözlemlemek gerekir. Çünkü çocukların evdeki oyunlarının okulda oynadıkları oyunlardan daha karmaşık olabildiği de görülmüştür. Çocuğu ancak her iki ortamda da gözleyerek, çocuk hakkında sağlıklı bilgilere ulaşılabilir.

Sağlıklı Oyunu Tanımak

Çevresine iyi uyum sağlamış bir çocuk, oyunlarında fantezi ve gerçekle uyumludur. “Öyle olsun” (farz edelim ki) koşulunu tam olarak ayırabilir. Davranışları sakin, oyuna dikkatini yoğunlaştırmıştır. Oyun oynadığı süre uzundur (bir oyun süresi). Kendisi oyun konusunu oluşturur. Çatışmalar, içgüdüsel ihtiyaçlar, yasaklar oyunun konusunu oluşturur. Ben-obje ilişkisi sınırları belirgindir. Farklılığın farkındadır. Oyun geliştirmenin, yaşına uygun ilerlediği gözlenir.

Oyun sadece çocuğun iç ve dış çatışmalarını ortaya koymaz, aynı zamanda gelişim aşamasında nerede olduğunu, uyum düzeyini gösterir. Bir çocuğun herhangi bir oyuna yaklaşım biçimi, seçtiği ve önem verdiği oyunlar, bize çocukla ilgili, çocuğun çevresi karşısındaki tavrını, çevresi ile ilişkilerini ve başka insanlarla kendisi arasında nasıl bir bağlantı kurmuş olduğunu dile getirmektedir. Örneğin; oyunda arkadaşları tarafından kabul edilen çocukların, sosyal ilişkilere daha çok katıldıkları belirtilmektedir. Rol oyunlarına, sosyodramatik oyunlara katılan çocukların böyle oyunlar oynamayan çocuklara göre sosyal olarak daha fazla olgunlaştıkları görülmüştür. Çocuğun düşmanca mı yoksa dostça mı bir tavır takındığı ve özellikle başkalarını yönetme eğilimi gösterip göstermediği oyunda açıkça belli olmaktadır. Oyun her çocuk için son derece önemlidir.

Sağlıklı oyunda olması gereken üç özellikten herhangi birinde farklılık oluşursa oyun patolojik olur. Bu özellikler;

- oyun ve gerçek arasındaki ilişki,
 - oyuncunun oyunla ilgili önceki deneyimleri,
 - oyuncunun oyundaki kişi ve nesnelere olan ilişkisidir.
- Oyun ve gerçek arasındaki ilişki: Çocuk oynarken gerçeği oynamak için üzerinde baskı hissetmez yani oyun, gerçeğin bozuk bir versiyonu değildir. Gerçekte oyun oynama çocuğun gerçekle ilgili kapasitesini genişletmektedir. Sağlıklı oyun, dikkat çekici olaylara yer verir. Buna karşılık patolojik oyunda gerçekten kaçış vardır. Örneğin; önemli bir travmadan sonra çocuk, sürekli olarak yaşadığı travmatik olayın çeşitli versiyonlarını oynar veya kardeşiyle birlikte bir trafik kazası geçiren ve kardeşinin ölümünü gören çocuk sürekli olarak kardeşinin kurtulduğu bir oyunu oynayabilir. Bu oyunlar patolojik değildir, belki de en sağlıklısidir. Travmatik olaylardan sonra oynanan bu tür oyunlar, çocuğun travma ile ilgili birikmiş anksiyetesini (kaygı) yenmesini sağlar. Fakat bu tür oyunlarda eğer çocuk oyunda ortaya çıkan duygularla dolarsa o zaman oyun patolojik olur.
 - Oyuncunun oyunla ilgili önceki deneyimleri: Eğer yoğun duygular ve hatıralar başa çıkılamayacak kadar büyürse ve oyunu etkisi altına alırsa, oyun patolojik olur.
 - Oyuncunun oyundaki kişi ve nesnelere olan ilişkisi: Oyun oynayan çocuğun oyun arkadaşlarına ve ortamdaki oyuncaklara yönelik davranışlarını içermektedir. Örneğin; küçük bir çocuk oyunda diğer arkadaşlarının ihtiyaçlarını göz önüne almadan saldırgan ve acımasız davranışlar sergiliyorsa bu oyun patolojiktir. Benzer şekilde oyun sırasında sürekli olarak hayvanlara zarar verilmesi de oyunun patolojik olduğunu gösterir.

Sağlıklı oyunda olması gereken üç özellikten herhangi birinde farklılık oluşursa, oyun patolojik olur.

Oyunun sağlıklı olup olmadığını değerlendirirken dikkat edilmesi gereken özellikler şunlardır:

- Oyun ve gerçek arasındaki ilişki
- Oyuncunun oyunla ilgili önceki deneyimleri
- Oyuncunun oyundaki kişi ve nesnelere olan ilişkisi

Travmatik olaylardan sonra oynanan bu olayla ilişkili oyunlar, çocuğun travma ile ilgili birikmiş endişelerini yenmesini sağlar. Bu tür oyunlarda eğer çocuk oyunda ortaya çıkan duygularla dolarsa, o zaman oyun patolojik olur.

Nevrotik çocukların daha az oyuncak kullandıkları, dünyalarının dar ve fanteziden yoksun olduğu dikkat çekmiştir.

Uyum bozukluğu gösteren bir çocuğun oyununda, fantezi yoktur, iç yaşantıdan izler yoktur. Davranışlar huzursuzdur, davranışların düzenlenmesi yoktur.

Gevşeme, hayal kurma, bilişsel olarak farklı bir şekilde düşünme, problem çözme, ödüllendirme, rol oyunları çocukların korkuları ile baş etmelerine yardımcı olmaktadır.

Çeşitli Davranış Sorunları, Problem Alanları ve Oyunlar

Normal ve duygusal bozukluk gösteren çocuklarla yapılan karşılaştırmalı araştırmalarda en fazla göze çarpan fark, nevroitik çocukların daha az oyuncak kullandıkları, böylece dünyalarının dar ve fanteziden yoksun olduğudur. Bu çocukların insan figürlerini kullanmadıkları ve oyuna başlama süresinin uzunluğu dikkat çekmiştir. Sıkça verdikleri aralar nedeniyle oyunları uzamıştır.

Zibinsel engelli çocukların oyun kurmada yetersiz oldukları gözlenmiştir. Bu çocukların oyuncakları ilgisiz bir şekilde birleştirdikleri, gelişigüzel sıraladıkları görülmüştür. Korkulu çocuklarda da aynı durum gözlenmiştir.

Altını ıslatan çocukların ıslak kumla belirgin bir şekilde daha az oynadıkları dikkati çekmiştir.

Uyum bozukluğu gösteren bir çocuğun oyununda, fantezi yoktur iç yaşantıdan izler yoktur. Davranışlar huzursuzdur, davranışların düzenlenmesi yoktur. Çocuk kendini çok kısıtlanmış olarak sergiler. Oyun oynama süresi kısadır. Oyun oynama zamanının azalması ile dikkat eksikliği, hiperaktivite bozukluğu ve diğer davranış bozukluklarında artış olduğu belirlenmiştir. Eğer bir anne çocuğunu aşırı koruyorsa ve ona karşı yaşına uygun davranmıyorsa, onu çocuklaştırıyorsa, çocuk yaşına uygun davranmaz. Kendini bağımlı hisseder ve yaşitlarından küçüklerle oynayarak yaşına uygun olmayan davranışlar gösterir.

Kendine güvensiz çocuklara grup oyunlarının çok faydası olduğu görülmüştür. Bu ortamlarda çocuklar kendileri gibi diğer çocukların da korkuları olduğunu görürler, bu nedenle kendilerinin utanmasının gerekmediğini anlarlar.

Gevşeme, hayal kurma, bilişsel olarak farklı bir şekilde düşünme, problem çözme, ödüllendirme, rol oyunları çocukların korkuları ile baş etmelerine yardımcı olmaktadır. Çocuklara rol oyunları ile kuvvetli olduğunun farkına vardırırlar. Böylece çocuk kendine güven duygusunu geliştirir.

Çok hareketli çocuklarda oyun Çok hareketli çocuklara oyun yoluyla yardım edilemeyeceği görüşü literatürde hakimdir. Bunun yanında çok hareketliliğin duygusal bir sorun olduğu, oyuna çocuklara yardım edilebileceği görüşünü destekleyen araştırma sonuçları da vardır (Göbel, 1982). Çok hareketli çocuklara yardım; ilaç tedavisi, klasik davranışçı yaklaşım, bilişsel yaklaşım yoluyla yapılır.

İlaç tedavisinde çocukta bir sakinlik, söylenenleri anlama, öğrenmeye açık olma gibi olumlu davranışlar izlenmektedir. Fakat bunların yanı sıra, uyku bozuklukları, iştahsızlık görülmektedir. Bu nedenle ilaç tedavisi ancak davranışçı bir yaklaşımla birlikte başlangıçta uygulanabilir.

Klasik davranışçı yaklaşım, ödül-ceza yönteminin davranış değişikliğinde kalıcılığı sağlaması bugün tartışma konusudur. Bu nedenle son günlerde bilişsel yaklaşım çerçevesinde,

- kendi kendini denetleme,
- problem çözmeyi öğrenme, yöntemlerine ağırlık verilmiştir.

Özellikle bu çocuklarda kendi kendini denetleme büyük sorun oluşturmaktadır. Oyunun çocuklar üzerine etkileri tartışıldığı zaman görülmüştür ki; oyunun pozitif etkisi vardır, mutluluk verir.

Çok hareketli çocukların duygusal sorunları olabilir. Çevrelerinden dikkat eksiklikleri nedeniyle, istenilen bir işi yapmada isteksiz olduklarından hep olumsuz tepki alırlar; bu nedenle de mutsuz olurlar. Oysa çocuk oyunda, oyununu kendi kurduğu ve istediği gibi davrandığı için mutludur. Böylece oyunun olumlu ortamı çocuğun bir iş üzerinde uzun zaman kalmasını öğrenmeyi sağlamak-

tadır. Bir işe isteksiz başlama ve mutsuz olma alışkanlığı oyunla kırılmış olur. Kendi kendini kontrol iç denetim kazandırır.

Genellikle çok hareketli çocuklar dışarıdan yetişkinler tarafından kontrol ediliyor ve davranışlarına olumsuz tepki alırlar. Yalnız oyunlarında böyle bir ortam yaşamazlar. Oyunda kontrol ellerindedir. İç tepkisel davranışlar dışarıdan kontrol edilemez, içeriden kontrol edilmelidir. Zaman içinde çocuklar bunu oyunlarında yaşayarak öğrenirler. Kendi kendini kontrol çalışmalarında ayrıca kas gevşemesi çalışmaları da yapılır.

Oyunda Saldırgan İçerik

Bazı çocuklar da oyunlarında kaba davranışlar sergileyebilirler. Bunun birçok nedenleri bulunmaktadır. Bazı çocukların, sıklıkla da erkek çocukların enerjileri fazladır. Diğer çocuklar sakin bir şekilde bloklarla oynarken, bazıları bağırır ve koşar. Diğer bir neden ise bazı çocukların duygularını kontrol etmelerindeki gelişimin çok yavaş olmasıdır. Eğer bu kaba davranışlar kendine, başkasına ya da nesnelere zarar verirse, ele alınması gereken bir problemdir.

Bazı çocukların oyunlarında kaba davranışlar sergileyebilmelerinin bir nedeni de, duygularını kontrol etmelerindeki gelişimin çok yavaş olmasıdır.

- Çocuk kabalığı, dikkat çekmek için kullanıyor olabilir ya da diğer çocuklarla oyuna nasıl başlayacağını bilmiyor olabilir. Bu nedenle, arkadaşlarının oyunlarının ortasında oyuna dalıp, onları rahatsız edebilir.
- Çocuk yetişkinlerin ilgisini sürekli kaba davranışlarıyla çekmeyi öğrenmiş olabilir.
- Çocuk evdeki huzursuzluklarından dolayı bu şekilde davranıyor olabilir.
- Çocukların müzik dersleri “müzik ve hareket” çalışmaları olarak değiştirilebilir.
- Yardımcı bir öğretmen kaba davranışları olan çocuğu ek bir oyun aktivitesi için dışarı çıkarabilir.
- Kaba davranışları olan çocuklara “duyarlılık eğitimi” verilebilir. Belki de kendi davranışlarının diğer çocukları nasıl etkilediğinin farkında değildir. Onun kaba davranışlarının diğer arkadaşlarını nasıl incittiği açıklanabilir.
- “-miş gibi yapmak” kavramı öğretilir. Örneğin; “Ayşe ile arabalarla oynadığınız zaman, sen Ayşe'nin arabasına çarpmış gibi yapacaksın ama çarpmayacaksın.” diye açıklayarak öğretilebilir.
- Diğer çocuklarla, sosyal olarak kabul gören yöntemlerle ilişki kurma öğretilir ve teşvik edilir. Örneğin; “Ali ile bloklarla oynamak ister misin? Hadi gel ona bir soralım.”
- Herkesin sınırlılıkları olduğu gösterilmelidir. Çocuğun davranışları zarar verici olmaya başladığında da çocuk, kibar bir şekilde fakat emin olarak dışarı çıkarılır.
- Çocuğun enerjisi şu an için zarar verici ve yıpratıcı olabilir. Belki gelecekte yarar sağlayıcı olabilir; geleceğin futbol oyuncusu, araba yarışçısı olabilir.
- Öğretmenler, genel olarak bazı oyunları çocukları sakinleştirmede de kullanabilirler. Öğretmen çocuklara yerin altında yetişen patatesleri oynayacaklarını canlandıracaklarını söyler. Çocuklar “birer patatesmiş gibi” hareket ederler.

Çocukların oyun etkinliklerinde karşılaşılabilecek bozukluklar şu nedenlerden kaynaklanabilir:

- Çocuğun terk edilmişlik duygusu yaşaması,
- Anne babaların çocuğun merak ve girişimciliğini engellemeleri ve sık sık bir işe yaramadığı inancının onda uyanmasına yol açması,

- Oyun oynayan çocukta sürekli kusurlar saptama ve bunu açığa vurma, dolayısıyla çocuğun oyun etkinliğinin bozulması,
- Çocuk henüz beşikteyken oyun içgüdüsünün dışavurumunun engellenmesi, çocuğun kendi vücudunu keşfedip, bununla oynamak istemesine sağlığa aykırı, hatta sakıncalı bir gözle bakılması,

Bu nedenlerden dolayı çocuklar, kendi istekleriyle her çeşit oyundan el çekerler ya da başka çocuklarla oynama imkanı buldukları zaman genellikle onların oyunlarını bozarlar. Böyle bir davranışın belli başlı nedenleri; gurur, kendini pek beğenmeme ve bunun sonucu olarak da kendine düşen rolü kötü bir şekilde oynama korkusudur. Genellikle bir çocuk oyun oynarken gözlemlenirse sosyal yönü hakkında bilgi edinilmiş olur.

Eğer bir çocuğun oyun oynamada isteksizliği varsa, aşağıdaki davranışlar gözlenir:

- Çocuk uzun bir süre hiçbir şey yapmadan oturur (hasta ya da yorgun olmadığı halde).
- Aynı el hareketleri ile çevredeki objeleri yakalar. Fakat bu hareketlere uygun yüz ifadeleri yüzünde görülmez.
- Sık sık annesine ya da eğitimciye “şimdi ne ile oynayacağım?” diye sorar.
- Bir oyuna başlar, karşılaştığı en ufak bir zorlukta oyunu bırakır. (Bu durum sadece küçük çocuklar için normaldir.)
- Oyun oynarken oyuncakları karıştırır. Oyuncaklara zarar verir. Bebeklere ve tüylü oyuncaklara saldırgan davranır ve zarar verir.

Oyunun gözlemi yoluyla davranış bozukluklarını tanımlama konusunda, oyunun içeriği ve çocukla ilgili olarak belirtilenlerle birlikte, gerçekçi ve sağlıklı kararlar alabilmek için, aşağıda verilen noktalara da dikkat edilmesi gereklidir:

- Çocuğun özellikleri; cinsiyeti, yaşı ve gelişimsel düzeyi,
- Çevresel faktörler; oyun ortamının özellikleri, oyun materyali, oyun için ayrılan zaman, oyun ortamındaki çocuk sayısı,
- Aile sisteminin özellikleri; aile yapısı ve özellikleri, anne babanın eğitim düzeyi, ailenin sosyoekonomik düzeyi.

Çocuklardaki davranış bozukluklarını oyunun gözlemi yoluyla tanımlarken dikkat edilmesi gerekenler:

- Çocuğun cinsiyeti, yaşı, gelişimsel düzey gibi özellikleri
- Oyuncaklar, oyun ortamının özellikleri gibi çevresel faktörler
- Aile sisteminin özellikleri.

SIRA SİZDE

4

Oyunun gözlemi yoluyla davranış sorunları konusunda sağlıklı bilgi alabilmek için, hangi noktalara dikkat etmek önemlidir?

Çocuklara Oyunla Yardım

Çocuklara oyunla yardım edilirken, aşağıdaki teknikler kullanılarak onun kendi kendisini kontrol etmeyi öğrenmesi hedeflenmektedir.

Yapılan Aktivite Süresinin Uzatılması

Çocuğun kendi seçtiği bir oyunu oynamasında zamanın uzatılmasına çalışılır. Çok hareketli çocuklar bir işle uzun süre ilgilenemezler. Çocuğa, seçtiği oyunu oynayıp bitirdikten sonra başka bir oyuna başlayabileceği kuralı anlatılır. Kural konulur, anlaşılır ve böylece oyun odasında başlanan bir oyunun bitinceye kadar devam edeceğini çocuk anlamış olur. Başlangıçta genellikle zaman kısa tutulmalıdır.

Duyguların İfadesi ve Kabulü

Çok hareketli çocuklar duygularını tanımada ve uygun bir şekilde ifade etmekte zorluk çekerler. Onlara duygularını ifade etmeleri için çok az imkan tanınır, çünkü yetişkinler hareketli çocuğun duygularını normal çerçevede ifade edemeyeceğine inanırlar. Oyun ortamında duyguların kabulü veya satılması prensibiyle sal-

dırgan davranışlara kızılmaz, engellenmez ama kızdığı, saldırgan davranmak istediği kendine ifade edilir; kendi kendini kontrol etmesine yardımcı olunur. Başka bir deyişle oyunda çocuklara duygularını serbestçe ifade etme olanağı tanınır, ifade ettiği duyguları çocuğa sözel olarak yansıtılır. “Görüyorum ki bu oyundan hoşlandın” “kızgınsın” gibi.

Oyun Ortamında Çocukla İlişki

Oyun ortamında çocukla ilişki, çocuğun başarıları üzerine kurulmaz. Bu nedenle çocuk herhangi bir zorlamayla karşılaşmaz. Hareketli çocuğun yaşamı, yetişkinlerle ve arkadaşları ile devamlı sürtüşme içinde geçmektedir. Oyun ortamında eğitimci ile farklı bir ilişki kurar ve kendini değerli bulma duygusu gelişir. Yetişkinlerle ve akranlarıyla ilişkileri düzelir.

Stres Yönetimi

Oyun ortamı stresten uzak bir ortamdır. Çocuk bu farklı ortamda olumlu duygularının farkına varır. O duygularla yaşamının mutluluğunun farkına varır. Negatif duyguları tanır ve onarlı kontrol altına alma çalışmaları yapar. Böylece kendini kontrol gelişir ve kendini değerli bulma duygusu oluşur.

Kurallar Açıklanmalı

Çocuklar oyun oynarken kurallara uymayı, duyguları ifade etmeyi, kabul edilmeyi ve kabul etmeyi öğrenirler. Deneyimler bize göstermektedir ki, plansız bir yaşam hareketli çocuklar için değildir, onlara plan yapma öğretilmelidir. Planlı yaşamın ilk modeli oyun ortamında eğitimcidir. Planlı yaşamayı eğitimci herhangi bir negatif davranış göstermeden uygular. Eğitimci çocuğa karşı sakin olmalı, olumlu yaklaşmalıdır. Kısa açık cümleler kurmalı, göz kontağı kurduktan sonra konuşmalıdır. Çocuğa bedensel olarak yakın olmalıdır. Oyun odasında kurallar çocuğa anlatılmalı, hata yapıldığı zaman, örneğin “kırmızı ışık yanacak” denilmelidir. Eğer çocuk oyuncakları oyun odasında fırlatırsa sözel olmayan bir işaretle hatalı davrandığı çocuğa iletilmelidir.

Çocukla Olumlu İlişkiler Kurma

Çocukla olumlu ilişkiler kurulurken onun “kendine değer verme” duygusu geliştirilmiş olur. Stresin olmadığı bir ortamda yaşama ve ortaya çıkan küçük sorunları çözme, böyle bir alışkanlığın gelişmesine neden olur. Çocuğa kuklalarla nasıl davranacağı oyunla anlatılır. Kendisinin de kuklaları konuşturması istenir. Örnek;

“Dur, acele etmemelisin”

“Yavaş, yavaş yapmalısın”

“İyi dinle”

“Yapacağına, başaracağına inanıyorum”.

Oyunla bazı durumların canlandırılması, doğrudan doğruya yönergeler verilerek öğretilmesinden daha canlı, daha duygusal ve daha kalıcı olmaktadır.

Çocuklarla oyun ortamı, çocuğun yaşına, duygusal, zihinsel, sosyal yapısına göre düzenlenir. Hedef aşırı hareketli ya da sorunlu davranışları olan çocukların kendilerinden mutlu, çevrelerini rahatsız etmeyen, aileleri tarafından kabul gören bireyler olmalarına yardımcı olmaktır. Çocuklarla yapılacak gevşeme alıştırmaları ve müzik çalışmaları da üzerlerindeki stres-gerginlik gibi olumsuzlukları atmalarına yardımcı olabilir.

Oyun terapisine paralel olarak ya da oyunun kullanıldığı ortamlarda, çocuklarla gevşeme alıştırılmaları da yapılabilir. Gevşeme alıştırılmalarından sonra çocuklar zindendirler, sakinlerdir, yavaş konuşurlar, bir konu üzerine dikkatlerini daha iyi toplayabilirler, davranışlarını daha iyi kontrol edebilirler, duygusal yaşantıları daha düzenlidir.

Müzik eğitimi alan çocukların zaman içinde kendilerine güvenleri artmış ve diğer eğitim alanlarında da bu güven duygusunu sürdürmüşlerdir.

Çocuklarla Gevşeme Alıştırılmaları

Okulöncesi dönemde birçok etken çocuğun gergin olmasına neden olur. Bu gerginlikler bazı nedenlerle giderilememekte ve birikmektedir. Böylece çocuk, gerginlik ve gevşeme ritmini yaşayamaz olur. Bu yaşta çocuklara bedenlerine hakim olma ve gevşeme alıştırılmalarının öğretilmesi gerekmektedir. Oyun terapisine paralel olarak ya da oyunun kullanıldığı ortamlarda, çocuklarla gevşeme alıştırılmaları da yapılabilir. Gevşeme alıştırılmalarının eğitim ve koruyucu ruh sağlığı alanlarında başarılı olduğu araştırma sonuçlarıyla saptanmıştır. Gevşeme alıştırılmalarından sonra çocuklar zindendirler, sakinlerdir, yavaş konuşurlar, bir konu üzerine dikkatlerini daha iyi toplayabilirler, davranışlarını daha iyi kontrol edebilirler, duygusal yaşantıları daha düzenlidir.

Çocuklarla Müzik Çalışmaları

Çocuk için doğal olan bir diğer etkinlik de müzik ve harekettir. Müzik ve hareket çocukların genel kişilik yapılarını etkiler; dil gelişimlerini ve dili anlamayı, doğru konuşma ve ses tonunu ayarlamayı, bireysel ya da grup olarak yaptıklarıyla kendinin farkına varmayı ve deneyim kazanmayı, kendine ve başkalarına dikkat etmeyi öğrenirler. Çocuklar müzik sayesinde kurallara uymayı ve belirli yönergeleri anlamayı becerirler. Araştırmalar sonucu görülmüştür ki, müzik eğitimi alan çocukların zaman içinde kendilerine güvenleri artmış ve diğer eğitim alanlarında da bu güven duygusunu sürdürmüşlerdir. Özellikle beyinlerinden özürü çocuklarda müzik eğitimi olumlu sonuçlar vermiştir. Spastik çocuklar da iyi bir müzik dinleyicisidirler. Bu çocuklar için şarkı söylemek ve oyun oynamak büyük bir mutluluktur. Bu çocuklar birlikte şarkı söylemek ve hareket etmek isterler. Nevrotik çocukların müziğe karşı tutumları, yukarıda belirtilen çocuklardan farklıdır. Bu çocuklar müzik dersine gelmezler ya da geldikleri zaman bir süre katılmak istemezler. Bu çocukların serbest olarak şarkı söylemeleri ya da bir müzik aleti çalmaları için zamana ihtiyaçları vardır.

SIRA SİZDE

5

Okulöncesi çocuklar için müziğin önemi nedir?

Anne babalar davranışları ile çocuklara modeldir. Bireyin kişilik oluşumunda, bulunduğu ortamın, çevresindeki insanların rolü büyüktür.

Anne babalar davranışları ile çocuklara modeldir. Eğer;

- çocuklarına değer verirlerse,
- onlara karşı açık olurlarsa,
- çocuklarının duygularını paylaşırlarsa,
- çocuklarını oldukları gibi kabul ederlerse,
- yetenekleri doğrultusunda gelişmelerine olanak sağlarlarsa,
- çocukları ile oynarlarsa,
- çocuklarına oynamaları için zaman tanırlarsa,
- çocuklarının yapmasını istemediklerini kendileri yapmazsa çocuklar da daha sonraki yıllarda bu tarzda davranırlar.

ANNE BABALARA VE ÖĞRETMENLERE ÖNERİLER

Birçok anne baba ve öğretmen, eğer çocuklar zorlanmazsa iyi eğitim verilemez düşüncesindedirler. Oysa, anne babalar davranışları ile çocuklara modeldir. Bireyin kişilik oluşumunda, bulunduğu ortamın, çevresindeki insanların rolü büyüktür. Özellikle uzun yıllar birlikte yaşadığı aile bireylerinin, anne babanın rolü önemlidir. Eğer çocuklarına değer verirlerse, onlara karşı açık olurlarsa, çocuklarının duygularını paylaşırlarsa, kendi duygularını çocukları ile paylaşırlarsa, çocuklarını oldukları gibi kabul ederlerse, yetenekleri doğrultusunda gelişmelerine olanak sağlarlarsa, çocukları ile oynarlarsa, çocuklarına oynamaları için zaman tanırlarsa ve çocuklarının yapmasını istemediklerini kendileri yapmazsa, çocuklar da daha sonraki yıllarda diğer insanlarla kurdukları ilişkilerde bu tarzda davranırlar.

Anne babaların ve diğer yetişkinlerin çocuklar ve öğrenciler ile ilişki kurarken nasıl bir iletişim biçimi seçmeleri uygundur?

Anne babaların ve diğer yetişkinlerin çocuklar ve öğrenciler ile ilişki kurarken dikkat edecekleri konular **sevgi, saygı, sorumluluk, kabul, paylaşım, destek ve yüreklendirme** olarak özetlenebilir. Çocuğun oyunu konusunda da bu özellikleri içeren iletişim biçimi geçerli olmalıdır.

Anne Babalar İçin Öneriler

- Doğru olan çocuktan öğrenilir. Çocuk gözlemlendiği zaman onun, ne zaman oyuna, ne zaman anne babaya ihtiyacı var, görülür. **Çocuğun, yetişki-ne saçma gelen fikirleri reddedilmemelidir**, aksine o fikirler geliştirilmelidir. Böylece çocuğun fantezi düşüncelerine yardım edilmiş olur.
- Anne babalar tarafından **çocuğun oyunları ciddiye alınmalıdır**. Oyun çocuk için çok ciddi bir olaydır.
- **Çocuğun oyunu bölünmemelidir**. Çocuk, oyunlarında problemlerine çözüm arar. Oyunlarında kendine fantezi bir dünya kurar ve bu dünyadan gerçek dünyaya birden geçmek istemez.
- Çocuk **dünyayı oyunlarında tanır**. Oyuncaklara dikkatini toplar, oyuncağın nasıl bir araya getirilebildiğini ya da nasıl çalıştığını öğrenmeye çalışır. Bedenini tanır ve keşfeder. Durmadan tekrarlanan oyunlarla konuşmayı öğrenir. Gelişim yeteneklerini tanır. Böylece kendine güveni artar. Yaşıtları ile oynarken paylaşmayı, kendisi için bir şeyleri muhafaza etmeyi ve kendisini korumayı öğrenir.
- **Çocuk anne babayla beraber olmak istiyorsa, kendi odasına gönderilmemelidir**. Eğer anne babayla birlikte olursa, onlar gibi davranır. Daha sonra yalnız ya da başka çocuklarla daha iyi oynayabilir.
- **Çocuğun yaşlıları ile oynamaya ihtiyacı vardır**. Onun için çocuklarla bir araya getirilmelidir.
- Doğruları yanlışları öğrenmesi için ona zaman tanınmalı ve kendi ölçüsünü oluşturması için ona imkan verilmelidir. **Çocuğun kendi hızında gelişmesine olanak tanınmalıdır**.
- Çocukla, onun hoşuna giden oyunlar oynanmalıdır. Belli bir program ona zorla uygulanmamalıdır.
- Çocuğa çok fazla oyuncak verilmemelidir. **Oyuncakları sık sık değiştirilmelidir**. Pahalı oyuncaklar yerine değersiz bazı şeyler çocuklar için ilgi çekici olabilir.
- Çocukla devamlı ilgilenilmemeli, **kendi kendine oynamasına olanak tanınmalıdır**.
- Çocuğun sağlığı ve güvenliği ile de aşırı şekilde ilgilenilmemelidir. Çocuğun **kendi deneyimlerini yaşamasına olanak tanınmalıdır**. Bir çocuk hayatı boyunca tehlikelerden başkaları tarafından korunamaz.
- Çocuğun kin, nefret, kırgınlık, ağlama gibi **şiddetli duyguları**, dikkati başka yöne çevrilerek **giderilmeye çalışılmamalıdır**. Bu gibi davranışlar çocukta şiddetli duyguların kötü olduğu izlenimini bırakır.
- **Çocuklar için isteklerini ertelemek kolay değildir**. Özellikle de daha henüz, “hemen”, “daha sonra”, “yarın” ifadelerini yerinde kullanmayı öğrenememişlerse, onlar için bu kelimelerin anlamı yoksa.

Bir çocuğun yeme, içme, uyuma ve soluma kadar oyuna da ihtiyacı vardır. Eğer bir çocuk yemezse, annesi babası üzülür, nedenini araştırırlar ama bir çocuk oynamazsa üzerinde pek durulmaz. Fakat oyun oynamayan çocuğun durumu bir öğün yemeyen çocuktan daha ciddidir.

Şu açık olarak görülüyor ki “**çocuk ne kadar çok oynarsa o kadar çok öğrenir**”.

Çocuk ile iletişimde şu özellikleri içeren iletişim biçimi geçerli olmalıdır:

- Sevgi
- Saygı
- Sorumluluk
- Kabul
- Paylaşım
- Destek
- Yüreklendirme

Çocuğun oyunu konusunda anne babanın dikkat etmesi gereken başlıca ilkeler:

- Çocuğun oyunları ciddiye alınmalıdır.
- Oyun bölünmemelidir.
- Oyun sırasındaki davranışlarına müdahale edilmemelidir.
- Çocuğun yaşlılarıyla oynamaya ihtiyacı vardır.
- Anne babalar da çocukla oyun oynamalıdır.
- Çocuğun oyun oynamak için zamana ihtiyacı vardır.
- Çocuğa sevgi ve ilgi gösterisi olarak çok miktarda oyuncak almak yanlıştır.

Bir çocuğun yeme, içme, uyuma ve soluma kadar oyuna da ihtiyacı vardır. Oyun oynamayan çocuğun durumu bir öğün yemeyen çocuktan daha ciddidir.

Okulöncesi Öğretmenleri İçin Öneriler

Her bir oyun aktivitesi aynı zamanda bir öğrenme olarak ele alındığında öğretmenlerin dikkat etmesi gereken noktalar şunlardır:

- Oyunun, çocuğun yaşamındaki **anlam ve önemini kavramış olmalıdır**. Bu alanlarda bilgi sahibi olmaya ve gelişmeye açık olmalıdır.
- Çocukla oyun oynamaktan zevk almalıdır.
- Motive edici olmalı, yaratıcı ve hayali oyunların ortaya çıkmasını sağlayabilmelidir.
- Çocukların gelişim düzeyleri ve ilgilerini göz önünde bulundurmalıdır.
- Aileyle iş birliği geliştirebilmelidir.
- Gerekğinde çocuğa ve aileye yardım edebilecek ilgili kurumlardan haberdar olmalıdır.
- Kendini geliştirmeye ve değişime açık olmalıdır.
- Çocuğun oyunda duygularını nasıl yaşadığını, sorunlarının üstesinden oyun yolu ile nasıl geldiğini anlamaya çalışmalıdır.
- Oyuna katılımda çocukla eşit şartlarda iki arkadaş gibi oynamalıdır. Bu konuda, bu kitaptaki “Çocukların Oyunu ve Öğretmenin Rolü” ünitesinden yardım alabilirsiniz.

Özet



Çocuğa oyunda sonsuz özgürlük tanındığı zaman fantezilerinin geliştiğini, yaratıcı olduğunu ve karşılaştığı problem alanlarla baş edebildiğini açıklamak.

Çocuğun oyunlarında fantezi ve hayal önemli bir yer alır. Çocuk sosyodramatik oyunlar ile sosyalleşmeyi öğrenir, duygularını paylaşır ve problemlerine çözüm bulur. Oyun terapisinde çocuk kendisi ve çevresi hakkında kendi kendine karar verdiğini görür.



Çocuğun oyunları gözlenirse onun sorunlu davranışları hakkında bilgi sahibi olunabileceğini açıklamak.

Oyun terapisinde, oyun içeriğinin hastalıklı ya da sağlıklı olması, oyunda saldırgan davranışların cinsiyet rollerinin ele alınış biçimi, kaçınma davranışlarının olup olmadığı gibi konular değerlendirilmeye alınır.



Çocuğun yaşamında oyun konusunda anne baba ve yetişkinler olarak benimsenmesi gerekli tutumların neler olduğunu açıklamak.

Anne babalar, öğretmenler ve diğer yetişkinlerin, çocuğun yaşamında oyunun rolü ve önemi konusunda bilgi sahibi olmaları ve çocukla ilişkilerinde bu konulara dikkat etmeleri, hem çocuğun gelişiminde hem de var olan davranış sorunlarının giderilmesinde önemlidir. Anne babaların ve diğer yetişkinlerin çocuklar ve öğrenciler ile ilişki kurarken dikkat edecekleri konular sevgi, saygı, sorumluluk, kabul, paylaşım, destek ve yüreklendirme olarak özetlenebilir.

Kendimizi Sınavalım

1. I. Oyun terapisinde çocuğu oyun oynaması için zorlamak gerekir.
- II. Oyun terapisinde çocuk olduğu gibi kabul edildiğini görür.
- III. Oyun terapisinde çocuk, kendi kendine karar vermeyi öğrenir.
- IV. Oyun terapisinde çocuk kendi hızında hareket eder.
- V. Oyun terapisi sürecinde, kadın terapistlerin daha başarılı olduğu bilinmektedir.

Oyun terapisi ile ilgili yukarıdaki ifadelerden hangileri doğrudur?

- a. I ve II
- b. I ve IV
- c. I ve V
- d. II, III ve V
- e. II, III ve IV

2. Aşağıdakilerden hangisi sorunlu davranış gösteren okulöncesi dönemdeki çocuk hakkında en doğru bilgi kaynağıdır?

- a. Çocuğa sorunlu davranış ile ilgili ölçek uygulamak
- b. Çocuğun diğer arkadaşlarından bilgi almak
- c. Çocuğu oyun ve ev ortamında gözlemek
- d. Çocuğun öğretmenlerinden bilgi almak
- e. Çocuğun kendisinden bilgi almak

3. Aşağıdakilerden hangisi, çocuğu oyun aktivitesinde gözlemlerken en az dikkat edilmesi gereken özelliklerden biridir?

- a. Çocuğun anne babasının eğitim düzeyi
- b. Çocuğun cinsiyeti
- c. Oyun ortamının özellikleri
- d. Çocuğun popülerliği
- e. Çocuğun gelişimsel düzeyi

4. Sağlıklı oyun ile ilgili aşağıdaki ifadelerden hangisi doğrudur?

- a. Sağlıklı oyunda çocuk gerçeği oynamak için üzerinde baskı hissetmez.
- b. Sağlıklı oyunda ortaya çıkan yoğun duyguların oyunu etkisi altına alması olumludur.
- c. Sağlıklı oyunda gerçekten kaçış vardır.
- d. Sağlıklı oyunda çocuğun diğer arkadaşlarına saldırgan davranışları olabilir.
- e. Sağlıklı oyun gerçeğin bozuk bir versiyonudur.

5. I. Yetişkinler çocukların oyunlarını bölmemeye dikkat ederler.
- II. Yetişkinler çocuklara sevgilerini göstermek için çok miktarda oyuncak alırlar.
- III. Oyun sırasında, çocuğun yetişkine saçma gelen fikirlerini reddederler.
- IV. Yetişkinler çocukların oyun sırasındaki davranışlarına müdahale ederler.
- V. Yetişkinler çocukların oyun süresine kısıtlama getirirler.

Yukarıdaki çocuğun oyun aktivitesiyle ilgili olarak yetişkinlerin en sık sergilediği davranışlardan hangileri

yanlıştır?

- a. I, II ve III
- b. I, III ve IV
- c. II, III ve V
- d. II, IV ve V
- e. III, IV ve V

6. I. Sosyalleşmeyi öğrenir.

II. Duyularını paylaşır.

III. Problemlerine çözüm bulur.

Yukarıdaki özellikler aşağıdaki oyunlardan hangisi ile sağlanır?

- a. Rol oyunları
- b. Müzik çalışmaları
- c. Gevşeme alıştırmaları
- d. Bulmaca çözüme
- e. Kitap boyama

7. Oyunda saldırgan bir içerik oluştuğunda, öğretmen aşağıdakilerden hangisini yaparak çocuğu sakinleştirebilir?

- a. Müzik ve hareket çalışması yaptırabilir.
- b. Çarpışan araba oyunu düzenleyebilir.
- c. Herkesin sınırlılıkları olduğunu söyleyerek, ceza olarak dışarı çıkartabilir.
- d. Bir arkadaşını incittiğinde, incinen arkadaşının da onu incitmesini ister.
- e. Tek başına oynamaya yönlendirir.

Yaşamın İçinden



8. Aşağıdakilerden hangisi çevresine iyi uyum sağlamış çocuğun oyun özelliklerinden biri **değildir**?

- Davranışları sakindir.
- Dikkati yoğundur.
- Ben-obje ilişkisi sınırsızdır.
- Oyun süresi uzundur.
- Fantezi ve gerçekle uyumludur.

9. Aşağıdaki davranışlardan hangisinde çocuğun oyun oynamada isteksizliği **gözlenmez**?

- Çevredeki objeleri yakalaması ve uygun bir yüz ifadesi
- Bir oyuna başlaması, karşılaştığı en ufak bir zorlukta oyunu bırakması
- Çocuğun uzun bir süre hiç birşey yapmadan oturması
- Sık sık annesine veya eğitimciye “Şimdi ne ile oynayacağım?” şeklinde soru sorması
- Oyun oynarken oyuncaklara zarar vermesi

10. I. Çocukların genel kişilik özelliklerini etkiler.
II. Dil gelişimlerini ve dili anlamayı öğrenir.
III. Konuşma ve ses tonunu ayarlamayı öğrenir.
IV. Kendine ve başkalarına dikkat etmeyi öğrenir.

Yukarıdaki özellikler aşağıdaki oyunlardan hangisi ile sağlanır?

- Çocuklarla gevşeme alıştırmaları
- Rol oyunları
- Müzik çalışmaları
- Bulmaca çözme
- Kitap boyama

Yetişin, kızım üç yaşında!

23.01.2008

Üç yaş dönemindeyiz. Kızımın üç yaş hırçınlıkları başladı; ‘hayır, benim dediğim olacak’ tavırları sergiliyor, ‘sadece ben konuşacağım’ deyip bağıyor, boğazına sarılıp sıkıyor, her fırsatta bacağıma çimdiliyor, eline geçeni fırlatıp atıyor, hep onunla ilgilenilsin istiyor ve daha saymadığım bir sürü tavırlar sergiliyor.

Benim minik Elifim, canımdan çok sevdiğim kızım, öyle sakin öyle mülayim, hanımefendi bir kızdı; ‘annecim, babacım’ demeden konuşmazdı, bir soru sorulduğunda ‘efendim’ demeden konuşmazdı; nasıl olmuştu da bu kadar olumsuz davranışlar sergileyebiliyordu? Bir çocuk bu kadar mı değişir, inanasım gelmiyordu. Bir yerde hata mı yapıyorduk acaba? Yoksa bizi çok özlediğinden mi oluyordu tüm bunlar? Hiçbir anlam veremiyordum eşimle.

Her anne gibi ben de kızımı en iyi şekilde yetiştirmek istiyordum. Çalışıyorum diye hiçbir şeyden mahrum bırakmıyorum. Kızıma her ortamı yaratmaya çalışıyorum. Örneğin kış günleri soğuk havalarda çocuklar içeri kapanıyorlar. Ben onun bu durumuna üzülüp, apartman içindeki arkadaşlarına ziyarete götürüp arkadaşlarını görme fırsatı tanıyorum ya da arkadaşlarını bize çağırıp, en azından iki saat odasında oynamalarına fırsat veriyordum. Bu duruma kızım da çok mutlu oluyor, ben de mutlu oluyordum.

Kızımla birlikte evde birçok aktiviteler yapıyoruz. Birlikte bir şeyleri paylaşmak, el becerimizi geliştirmek bizi çok mutlu ediyor, çok da eğlenceli oluyor. Kızımla evde sulu boya yapıyoruz, parmak boyası yapıyoruz, eski bir tişörtüne sulu boya ile el izimizi çıkartıyoruz, sulu boya ile patates baskısı yapıyoruz, makarnaları tek tek sulu boya ile boyayıp kızımın resmini koyabileceği çerçeve bile yaptık! Aynı şekilde kibrit çöplerinden bir çerçeve daha yaptık. Elişi kağıtlarını kesip yapıştırıyoruz, elişi kağıtlarının üzerine pamuktan kardan adam yapıyoruz, pastel boyalarından boyama kitabını boyuyoruz, oyun hamurlarından neler yapılması gerektiğini anlatıp birlikte uyguluyoruz, kurumuş yaprağı boyayıp sulu boya baskısı yapıyoruz, puzzle’larımızla oynuyoruz, legolarımızla şekiller yapıyoruz ve bunların haricinde evcilik oynuyoruz.

Ben Elif'le geçiremediğim tüm günün acısını, akşamları birlikte oyunlar oynayarak çıkarmaya çalışıyorum. Tabii ki ne kadar başarılı oluyorum bilemem. Birlikte geçirdiğimiz zamanlar benim için çok değerli, tadını çıkara çıkara yaşamaya çalışıyorum ama sanırım kızıma ayırdığım vakit yetmiyor.

Eşim ve benim konuşmamıza hayatta tahammül edemiyor. Aslında ona da konuşma fırsatı veriyoruz. Her konuşmasını, fikrini dinliyoruz. Niye biz babasıyla konuşurken hırçınlaşıyor ki, buna anlam veremiyoruz. Bizim her konuşmamızda ya bağırıyor ya da 'çok başım ağrıdı, susun artık' diyor, inanın iki kelimeyi bir araya getiremez olduk. Yorucu geçen bir günün ardından, bir akşam yemeğinde sakın bir şekilde 'günün nasıl geçti canım?' diyemiyoruz birbirimize.

Tamam bu sefer de hep Elif konuşsun, hep Elifi dinleyelim; dinliyoruz, biz eşimle susuyoruz, konuşmuyoruz. Bu sefer de ya 'tuvaletim geldi' ya 'burnum aktı' ya da 'meyve suyu istiyorum' diyor. İstekleri hiç bitmiyor. Konuşuyoruz kabahat oluyor, konuşmuyoruz kabahat oluyor. Rahat ve huzurlu bir şekilde akşam yemeği yedirmemek için elinden geleni yapıyor. İnanın nasıl davranacağımızı şaşırdık desem yeridir. Öyle yapıyoruz olmuyor, böyle yapıyoruz olmuyor.

Yemek sonrası da boğuşma saatimiz başlıyor. Aslında pek boğuşma da diyemem; bu aralar boğazıma sarılıp sıkıyor, çok canımı acıtıyor, boynumu çürüttüğü bile oluyor. Sakın bir şekilde anlatıyorum, "Kızım bak, bu yapmış olduğun davranış kötü, bunu bir daha yapmasan iyi olur, benim canımı acıtıyorsun" diyorum. "Bir daha yapmayacaksın değil mi?" diyorum. İki dakika sonra yine aynı. "Hani söz vermiştin, yapmayacaktın?" diyorum, "Anneciğim bu son, söz yapmayacağım bir daha" diyor. Ama maalesef yine aynı...

Olur olmaz her şeye bağırmaları ve ağlamaları bizlere isyan bayraklarını çektiyor. Sabır diyorum ama sabredemiyorum artık. Her akşam yemeğinden önce abur cubur yemek istiyor ya da hiç olmayacak bir şeyden dolayı ağlıyor.

Bu dönemi nasıl atlatacağız acaba? Eşimle birlikte bu konuyu oturup konuştuk. Acaba bizim bir hatamız mı vardı kızımıza karşı, yanlış davranış mı sergiliyorduk? İlk önce kendimizi sorguladık. İkimiz de davranışlarımız konusunda birbirimizi eleştirdik ve hatalarımızı aramaya başladık. Belki de problem bizdik. Çok mu üzerine gidiyorduk acaba? Aslında çok da ele avuca sığacak hatamız yok gibiydi, ama Elif'e göre belki de vardı. Bu için içinden çıkamadık eşimle birlikte. Kitap aldım;

'Kızımı Yetiştiriyorum' başlıklı bir kitap. Evet, çok güzel, eğitici, her anne ve babanın okumasını tavsiye ederim. Kızıma evimde anneanne ve babaannesi bakıyor. Çok güzel ilgileniliyor, en iyi şekilde bakılıyor. Ama kızıma artık yetmiyor, arkadaş istiyor. Büyük bir ihtimalle bu sene kreşe vereceğiz. Arkadaş ortamında olmayı, disiplini, paylaşmayı öğrenmesi gerekiyor.

Anneanne ve babaannesine biz evde yokken Elif'in davranışlarını sorduğumuzda ise, Elif'ten çok memnun olduklarını dile getiriyorlar. Çok sakın olduğunu, söz dinlediğini söylüyorlar. Biz şaşırıp kalıyoruz, 'nasıl olur?' diyoruz. Anlaşılan tüm hırçınlıklarını babasına ve bana yapıyor.

Bu aralar kızımız bizi ciddi anlamda yoruyor. İnanın dinlenmeyi özledim, hem de çok özledim. Eşimle birbirimize vakit ayıramıyoruz, bırakın vakit ayırmayı konuşamıyoruz bile. Nasıl başa çıkacağımızı şaşırdık. Arkadaşlarımızın çoğu kendini ifade etme döneminde olduğunu söylüyor. Ama biz kızımıza karşı ilgili ve alakalıyız. Hem de çok ilgiliyiz. İlgili diyorum da, aslında bazı dönemlerde ilgi de yetmiyor anladığım kadarıyla. Kendi karakterini oturma safhasında sanırım.

Elif'le aynı yaşta çocukları olan birçok arkadaşım da aynen benim gibi şikayetçiler çocuklarından. Bu dönem çocuklarının hepsi de aynı tavırları mı sergiliyor dersiniz?

Benim gibi problemi olan annelere sesleniyorum. Sizin çocuklarınız da bu şekilde mi davranıyor? Ya da üç yaş dönemini atlatan, yaşayan annelerin tecrübelerini bilmek isterim. Sizler de benimle paylaşmak isterseniz sevinirim.

Tüm annelere sevgi ve saygılarımla...

Nazan Eldurmaz
nazan@trakya.edu.tr

Kaynak: <http://www.annelergrubu.com/NDC/generic/content/annelereozel/annelerinKalemi/>



Okuma Parçası

Çocuklarda davranış sorunu

Abdullah FIRAT
Kâzım Karabekir İlköğretim Okulu
MALATYA

“Bireyin davranışlarını istendik yolda değiştirme süreci” eğitimin en çok bilinen tanımlarından biridir. Bu tanım eğitimin bir davranış değiştirme olayı olduğunu gösterir. Neden davranışları değiştirme ihtiyacı duyuyoruz? Bu davranışlar olumsuz davranışlar mı? Yoksa bizim olumsuz veya sorunlu olarak telâkki ettiğimiz davranışlar mı? Bu soruları cevaplamak için davranış sorununun ne olduğunu, iyi anlamamız gerekir.

Her şeyden önce bilmeliyiz ki ‘davranış sorunları olan çocuk’ terimi belli bir çocuk için, yani öğrenme güçlüğü, otizm veya dikkat eksikliği olan çocuklar için kullanılan bir terim olmayıp genel bir terimdir. Davranış sorunu, çocuğun kendisinden beklenen davranışı yerine getirmeyip kendisi ya da başkaları için sorun oluşturan şeyler yapmasıdır.

Davranış sorunları ne denli şiddetli olursa olsun, çocuğun yaptıklarından kaynaklanmaktadır, çocuğun kendisinden değil. Eğer sorunu çocuğun kendisinde görürsek, çocuk var oldukça olumsuz davranışın var olacağını, daha doğrusu çocuğun kendisinin her hâlükârda bir sorun olduğunu peşinen kabul etmiş oluruz ki bu bizi hiçbir yere götürmez. Bu nedenle sorunlu davranışları tespit etmek için şu hususları göz önünde bulundurmalıyız:

1. Davranış sorunları terimi çocuğun yalnızca yapmayı öğrenebileceği davranışlar için kullanılmalıdır. Örneğin ağır geldiği için elindeki vazoyu taşıyamayıp yere düşüren çocuğun davranış sorunu olduğunu söyleyemeyiz. Doğru davranışlarda bulunabilecek bir çocuğa davranışının yanlış olduğu öğretildiği hâlde çocuğun bu davranışlarda ısrarcı olması, sorunlu bir davranıştır.
2. Toplumumuzda çocuk davranışlarına farklı farklı tepkiler gösterilmesi meseleyi içinden çıkılmaz bir hâle getirmektedir. Bir evde kabul gören bir davranış, başka bir aile tarafından çok yanlış olarak kabul edilebilir. Meselâ bir aile “Ali kalemi eline geçirdi mi babasının kitaplığındaki kitapları indirip karalıyor. Bu çok kötü...” derken diğer aile “Çocuğum kalem tutup yazmaya çok hevesli, istekli, ne güzel...” diyebiliyor. Bu nedenle zihnimizde çocuğun nasıl davranmasını istediğimizi belirlememiz gerekir.

3. Bazen çocuğun yaramazlıkları da davranış sorunu olarak görülebilir. Oysa yaramazlık zamanla ortadan kalkan bir çocukluk özelliğidir. Ancak yaramazlık olayı çocuğun yaşına göre değişir. Meselâ üç yaşındaki bir çocuk için evin duvarlarına yazı yazmak yaramazlık iken yedi yaşındaki çocuk için artık bu bir davranış sorunudur.
4. “Çocuğun sorunu davranış sorunu mu yoksa duygusal bir sorun mu?” Bu sorunun cevabı oldukça karmaşıktır. Sorun, duygusal sorun ya da kişilik sorunu olarak görülürse ona bazı sıfatlar yakıştırılır: ‘anneye bağımlı, aç gözlü, saldırgan, tembel’ gibi. Davranış sorunu bu sıfatlarla tanımlanırsa bunu düzeltmek için çaba göstermeyip bütün bu sorunların çocuğun kişiliğinden kaynaklandığını kabul etmiş oluruz. Eğer sorun davranış sorunu olarak ele alınırsa o davranışı değiştirmek için bir şeyler yapılabilir. Bu anlamda “Ali saldırgan” yerine “Ali küçük kardeşini çimdikliyor” veya “Ali aç gözlü” yerine “Ali başkalarının tabağından yiyecek alıyor” şeklinde durum tespiti yapmak, sorunu çözmeye bir adım daha yaklaşmak demektir.

Davranış sorununu tanımladıktan sonra, sorunlu davranışın nasıl kazanıldığını irdelersek, büyüklerin, özellikle de anne ve babanın olumsuz davranışlar kazanılmasında etkili olduğunu görürüz. Anne ve babalar istemeden, farkında olmadan çocuğa yanlış davranışlar öğretebiliyorlar. Meselâ alışveriş yaparken bir arkadaşınızla karşılaştınız ve konuşuyorsunuz. Bu arada çocuğunuz kulağınıza fısıldayarak bir istekte bulundu. Siz karşılaştığınız kişi ile konuştuğunuz için çocuğunuzun isteğini yerine getiremediniz. Çocuk bu sefer ses tonunu yükseltmeye, dahası ağlayıp tepinmeye başlar. Bu durumda anne ya da baba hemen çocuğun isteğini yerine getirir. Böylece ağlama ve tepinmenin isteklerini yerine getirmede bir yöntem, bir davranış şekli olduğu çocuk tarafından öğrenilmiş olur. Oysa ebeveyn böyle bir durumda konuşmayı kısa kesip çocuğunu dinlemeli ve çocuğun olumsuz davranışla dile getirdiği isteği uygun bir dille reddetmelidir.

Çocuk eğitiminin temellerinin atıldığı ailede çocuğa olumsuz davranışlar kazandırmamak için çok dikkatli olunmalıdır. Anne babalar çocuklarının sorunlu davranışlarını düzeltmek için aşağıda sıralanan birkaç tedbiri aile içi eğitim sürecinde uygulayabilirler:

1. Çocuğu ciddiye almak: Çocuk bir şey anlattığında onu dinlemek, sorduğu soruları cevaplamaya çalış-

mak gerekir. Aksi hâlde çocuk önemsiz biri olduğu duygusuna kapılacak ya da sesini size duyurmak ve sorularına cevap bulmak için olumsuz davranışlar geliştirecektir.

2. Çocuğu küçümsememek ve aşırı koruyucu olmak: Ayakkabısının bağcığını bağlamaya çalışan çocuğa “sen bağlayamazsın, gel ben bağlayayım” şeklindeki yaklaşım çocuğun öz güvenini sarsacak ve çocuğu anne babaya bağımlı hâle getirecektir. Bu da çocuğun kendisinin yapması gereken işler hususunda yanlış davranışlar geliştirmesine neden olacak, dolayısıyla sorumluluk bilincinin oluşması da gecikecektir.
3. Çocuğa yalan söylememek: Hasta olan çocuğunuzu hastaneye iğne yaptırmaya götürüyorsunuz ve hastanede “bu amca iğneci değil, sana iğne yapmayacak” diyorsunuz. Anne babanın bu davranışı, çocuğa yalanı öğretmenin en güzel yoludur. Böylece çocuğun ebeveynine ve büyüklerine olan güveni de sarsılacaktır.
4. Sözünde durmak: Çocuğa yerine getirilemeyecek sözler asla verilmemeli, söz verildiğinde de mutlaka bu söz yerine getirilmelidir. Bu davranış çocukta doğruluk, dürüstlük gibi ahlâkî kavramların gelişmesini sağlar. Aksi hâlde çocukta tam tersi davranışlar yerleşmeye başlar.
5. Kendi seçimini yapmasına izin vermek: Çocuğun olgunluğuna paralel olarak yaşamında kendini ilgilendiren seçimler yapmasına izin vermek gerekir. Meselâ kucağa alınmayı yürümek isteyen çocuğun ille de kucakta götürülmesi veya bir yere misafirlige gitmek isteyen çocuğun zorla evde bırakılması gibi davranışlar çocuğun tercihlerine saygısızlık olacak, aynı zamanda çocuğun kendini geliştirmesini engelleyecektir.

Ebeveyn olarak her türlü yaklaşım ve tutumumuz, çocuğun eğitiminde, davranışlarının şekillenmesinde oldukça belirleyicidir. Dolayısıyla çocuklara gösterdiğimiz olumlu davranış biçimi, onların sağlıklı bireyler olarak yetişmesine yardımcı olur.

Kaynaklar:

Küçük Adımlar, Macquairie Üniversitesi, Sidney.

Öğretmenler İçin Öğrenci Psikolojisi (Önce Ruhsal Eğitimi), (Derleyen: Füsün Aytaç).

Prof.Dr. Mehmet Özyürek, **Sınıfta Davranış Eğitimi** (Uygulamalı Davranış Eğitimi).

Kendimizi Sınayalım Yanıt Anahtarı

1. e Yanıtınız yanlış ise “Oyun Terapisi” bölümünü yeniden gözden geçiriniz.
2. c Yanıtınız yanlış ise “Oyunun Gözlem Yoluyla Sorunlu Davranışların Tanınması” bölümünü yeniden gözden geçiriniz.
3. d Yanıtınız yanlış ise “Oyunun Gözlem Yoluyla Sorunlu Davranışların Tanınması” bölümünü yeniden gözden geçiriniz.
4. a Yanıtınız yanlış ise “Oyunun Gözlem Yoluyla Sorunlu Davranışların Tanınması” bölümünü yeniden gözden geçiriniz.
5. c Yanıtınız yanlış ise “Anne, Babalara ve Öğretmenlere Öneriler” bölümünü yeniden gözden geçiriniz.
6. a Yanıtınız yanlış ise “Oyunun İşlevi” bölümünü yeniden gözden geçiriniz.
7. a Yanıtınız yanlış ise “Oyunun Gözlem Yoluyla Sorunlu Davranışların Tanınması” bölümünü yeniden gözden geçiriniz.
8. c Yanıtınız yanlış ise “Oyunun Gözlem Yoluyla Sorunlu Davranışların Tanınması” bölümünü yeniden gözden geçiriniz.
9. a Yanıtınız yanlış ise “Oyunun Gözlem Yoluyla Sorunlu Davranışların Tanınması” bölümünü yeniden gözden geçiriniz.
10. c Yanıtınız yanlış ise “Oyunun Gözlem Yoluyla Davranış Bozukluklarının Tanınması” bölümünü yeniden gözden geçiriniz.

Sıra Sizde Yanıt Anahtarı

Sıra Sizde 1

Oyun, içsel olarak güdülenen belirli bir amacı olmayan, yetişkinler tarafından değil, çocuğun koyduğu kurallara bağlı olarak kendiliğinden gelişen ve zevk unsuru taşıyan, davranışlarda oluşan bir etkinliktir. Çocuğun bir çok alandaki gelişimi için gerekli görülen oyun sayesinde çocuk, yetişkinin dünyasını keşfetmeye başlar. Oyun etkinliği içinde çocuğun ait olma, güç, özgürlük ve eğlence ile ilgili psikolojik ihtiyaçları karşılanırken, sosyal becerilerinin gelişmesi gerilim ve kaygının azalması sağlanır. Oyun, kişisel gelişim sürecinde insanlarla paylaşma gibi taklit ederek gerçekleştirilen ve yaşamın temel dayanağı olan bir etkinliktir. Kısaca, çocuğun bilişsel, duygusal, sosyal ve devinsel gelişimi için oyun kaçınılmaz bir yaşantıdır.

Sıra Sizde 2

Oyun terapisi, güvenli bir ortam ve terapist eşliğinde gerçekleştirilir. Çocuk oyun yoluyla baş edemediği duyguları ve yaşadığı zorlukları yeniden canlandırma yaparak dener ve onların üstesinden gelmeye çalışır. Oyun terapisinin, çocuğa deneyim ve duygularını yeniden canlandırma fırsatı sunduğu için iyileştirici özelliği vardır. Oyun terapisinde süreç sonuçtan önemlidir. Çocuk, terapi süresinde engellenmişlikten kurtulur ve gelişim sürecine kaldığı yerden devam edebilir.

Sıra Sizde 3

Çocuk oyuncaklarla oynarken diğer bireylerle sürekli etkileşimden zevk almayı, saldırganlığı kontrol altına almayı ve uyulması gereken değişik kuralları öğrenir. Oyun ve oyuncaklar aracılığıyla çocuklar, bir ya da birkaç karakter rolünü alarak duygusal duyarlılıklarını geliştirerek duygusal tepkilerini kontrol etmeyi, kendisi ve başkaları için sorumluluk almayı öğrenir, sorunlarından uzaklaşabilir, duygusal sorunlarını ortaya koyabilir. Örneğin; depresyon yaşantısı geçirmiş bir çocuk, duygu ve düşüncelerini davranışları yoluyla oyun odasında yansıtabilir. Logolarla yapılmış bir evi yıkabilir, oyuncak bebeğinin üstündekileri parçalayabilir. Terapist, bu sırada çocuğu yönlendirmeden gözlem yapmalıdır. Bu yolla çocuk hem kendisi hakkında bilgi verecek hem de rahatlayacaktır.

Sıra Sizde 4

Öncelikle soruna değil, çocuğa odaklanmak; ön yargısız gözlem yapmak; çocuğun oyununu yönlendirmek; gözlem kaydı sırasında nesnel davranmak; oyun gözlemini diğer bilgileri de kullanarak yorumlamak; işlevsel olduğu düşünülen tüm ayrıntılara dikkat etmek gibi noktaları göz önünde bulundurmak, sağlıklı karar verme sürecinin vazgeçilmez unsurlarıdır.

Sıra Sizde 5

Çocuğun sessel dili müziksel bir öz taşıır. Bu dil ezgisel ve giderek şarkısal dile dönüşür. Çocuğun ezgisel ve şarkısal dili, müziksel dilinin yani "müzikçe"sinin gelişmesinin yanı sıra, özellikle ana dilinin oluşup gelişmesinde etkin ve belirleyici rol oynar. Çocuklar, sözleri kolayca ritimleyerek, ezgileştirerek sayısmalaştırır, tekerlemeleştirir, şarkılaştırır. Çocuğun şarkı dili sayısma, tekerleme ve şarkılarla gelişir. Bu bakımdan çocukların yaşamına ve eğitimine ilişkin sayısma, tekerleme ve şarkılaştırma biçimlerinin ve dağarcığının yeni örnekler ve yeni ürünlerle sürekli çeşitlendirilmesi, zenginleştirilmesi ve geliştirilmesi gerekir. Müzik, çocuğun varlık yapısı ve niteliği ile davranışsal boyut, kapsam ve içeriklerinin ayrılmaz ögesidir.

Yararlanılan ve Başvurulabilecek Kaynaklar

- Aral, Neriman (2002). **Çocuk Çocuk Dergisi**. Sayı 16, 25-26.
- Arthur, M., Bochner, S., Butterfield, N. (1999). "Enhancing peer interactions within the context of play", **International Journal of Disability, Development and Education**, 46(3):367-81.
- Brown, D. G. (1956). "Sex role preference in young children", **Psychological Monographs, General and Applied**, 70:1-19.
- Cramer, B. (1994). "Mutter-Kleinkind-Beziehung: Beginn der psychischen struktur", **Prax. Kinder-psychol. Kinderpsychiat**, 43:345-349.
- Essa, E., Murray, C. (1999). "Sexual play: when should you be concerned?" **Childhood Education**, 75(4): 231-234.
- Freud, S. (1920). **Jenseits des Lustspiels, Gesamtwerke, Band 13**. London: Lingam Press.
- Freud, A. **Çocuklukta Normallik ve Patoloji-Gelişimin Değerlendirilmesi**, (Çev: Ali Nahit Babaoğlu). Metis Yayınları.
- Greenberg, P. (2000) "When a child plays rough", **Scholastic Early Childhood Today**, Aug.15(1): 31.
- Jureidini, J. (2000). "Pathological Play", **Clinical Child Psychology and Psychiatry**, 5(4):606-612.
- Malone, D. M. (1999). "Contextual factors informing play-based program planning", **International Journal of Disability and Education**, Sept., 46(3):307-327.
- Maxim, G. M. (1989). **The Very Young: Guiding Children From Infancy Through The Early Years**. Third edition. London: Merill.
- Oppenheim, D., Emde, R.N. and Warren, S. (1997). "Children's narrative representations of mothers: their development and association with child and mother adaptation", **Child Development**, 68:127-138.
- Özdoğan, B. (1988). "Okulda "yönlendirmeyen terapi" metodu", **Ankara Üniversitesi Eğitim Bilimleri Fakültesi Dergisi**, 21(1-2):17-23,
- Özdoğan, B. (1988). "Çocukta oyun terapisi". **Ankara Üniversitesi Eğitim Bilimleri Fakültesi Dergisi**, 20(1-2): 69-86.
- Özdoğan, B. (2009). **Çocuk ve Oyun-Çocuğa Oyunla Yardım**, Genişletilmiş 5. Baskı. Ankara: Anı Yayınları.
- Patrick, T. (1997). "Play: An important component of preventative behavior management", **ERIC Document Reproduction Service** No: ED400951.
- Rekers, G.A. (1975). "Stimulus control over sex-typed play in cross-gender identified boys", **Journal of Experimental Child Psychology**, 20:136-148.
- Rekers, G. A. and Yates, C. E. (1976). "Sex-typed play in feminoid boys vs. normal boys and girls", **Journal of Abnormal Child Psychology**, 4:1-8.
- Rettig, M. (1998). "Environmental influences on the play of young children with disabilities", **Education and Training in Mental Retardation and Development Disabilities**, 33:189-194.
- Rosen, A. C., Rekers, G.A. and Friar, L.R. (1977). "Theoretical and diagnostic issues in gender disturbances", **Journal of Sex Research**, 13:45-58.
- Uçan, Ali. (2002). **Çocuk Çocuk Dergisi**. Sayı 11, s. 31 <http://www.rshm.saglik.gov.tr/kres/etkinlikler>
- Warren, S. (1996). "Can emotions and themes in children's play predict behavior problems?", **Journal of the American Academy of Child Adolescent Psychiatry**, 35:1331-1337.
- Yavuzer, H. (1984). **Çocuk Psikolojisi**, İstanbul: Altın Kitaplar Yayınevi.
- Yavuzer, H. (1993). **Resimleriyle Çocuk**, İstanbul: Remzi Kitapevi.
- Yavuzer, H. (1994). **Ana-baba ve Çocuk**, Yedinci Basım. İstanbul: Remzi Kitapevi.
- Yavuzer, H. (1997). **Çocuğunuzun İlk Altı Yılı**, İstanbul: Remzi Kitapevi.
- Zulliger, H. (1998). **Çocukta Ruhsal Bozukluklar ve Tedavisi**, Üçüncü Baskı. (Türkçesi: Kamuran Şipal) İstanbul: Cem Yayınevi.

Sözlük

A

Aktif yaşam: Bireyin fiziksel etkinliklere katılımı ile içinde bulunduğu toplumda fiziksel, sosyal, zihinsel yönden sağlıklı bir şekilde yaşam sürdürebilmesi.

Aktivite: Hareket etme hali; fiziksel hareketlilik; doğal ya da normal işlevlerde bulunma hali; çocukların yaptığı etkinlikler ve her tür oyun davranışları.

B

Bilişsel Gelişim: Çocuğun düşünce sistemi, zihinsel yapısı ve dil gelişimindeki değişmelerle ilişkili olarak bellek, dikkat, problem çözme, algı ve öğrenme gibi zihinsel faaliyetlerin gelişimi.

Birinci elden deneyimler: Çocukların olayları doğrudan yaşayarak edindikleri izlenimler yoluyla kavram geliştirmelerine ve bu kavramları netleştirebilmelerine olanak veren deneyimler, yaşam tecrübeleri; birinci elden yaşantılar; ilk el deneyimler.

D

Deneyim: Bir olayı veya çeşitli olayları gerçekten ve doğrudan yaşama; gerçek haz veya acı veren olayları yaşama; düşüncelerle gelen bilginin karşıtı olarak olayları yaşayarak ya da gözlemleyerek kazanılan bilgiler; yaşantı.

Drama: Belirli tekniklerin ve doğaçlamaların kullanılmasını da gerektiren ve oyunun daha stilize olmuş bir biçimi olarak gerçekleşen, diğer kişilerin de izlemesi için sahneye konan oyun.

Dramatik oyun: Temsili oyun ile rol oyununu kapsayan, çocuğun hayalini ve sembolik oyun malzemelerini kullanmayı içeren hayali oyun türü; çocukların başkaları olmadan, tek başına bir durumu, olayı canlandırarak oynadıkları oyun.

Duyusal oyun: Duyusal yaşantılar kazanmaya olanak veren oyunlar.

Duyusal yaşantılar: Duyuları aracılığıyla çocukların yaşadıkları deneyimler sonucunda oluşan bilgi varlığı.

E

Esnek kullanım: Tek bir eyleme ya da tek bir kavrama odaklanmak yerine, çeşitli amaçlar için kullanıma olanak verme.

Esnek kullanımı olan malzemeler: Çocuklara deney yapma, araştırma, yaratıcı olma fırsatlarını sağlayan ve çok yönlü kullanıma olanak veren oyun malzemeleri.

F

Fantezi: Gerçeklere ilişkin unsurları, hiç görülmemiş ya da yaşanmamış ve gerçek olmayan unsurlar ile, zaman zaman gerçeklerle bağdaşmayacak biçimlerde birleştire-

rek, sanat eserlerinde olduğu gibi "sınırlandırılmamış hayalleri zihinde yaratma gücü".

H

Hareket: Vücudun herhangi bir bölümündeki gözle görülür değişim pozisyonu, vücudun konum değiştirmesi.

Hareket eğitimi: Hareketin keşfedilmesi ve üretilmesine yönelik uygulamalar; oyun, spor, atletizm, yüzme, jimnastik, dans kullanımlarını ve bunların anlamlarını araştırmaya çalışan akademik bir disiplin.

Hareketli oyunlar: Çocukların tüm bedeni ile hareket ederek yaşadıklarını duyumsamalarına ve duyularıyla algılamalarına olanak veren oyunlar.

Hayal: Düşüncede yaratılan resimler, olaylar veya olaylar dizisi; düşüncemizde yer alan yaratılan imge, kavram, anlayış; kişinin önünde durmayan, önünde bulunmayan nesnelere ile ilgili düşünsel imgeler oluşturabilme gücü.

İ

İkinci el deneyimler: Bilginin, doğrudan yaşantılar yoluyla değil de başka kişilerin deneyimlerinin yazılı veya sözlü olarak aktarılması ile elde edilmesi.

İlk el deneyimler: Bkz.: Birinci elden deneyimler.

İşbirliğine dayalı öğretim yöntemi: Hareket eğitiminde hedef davranışın kazandırılmasında çocukların karar verme sürecine aktif katılmalarını ve birbirlerini değerlendirme olanağını elde etmelerini sağlayan yöntem.

İşitme cihazı: Seslerin, özellikle konuşma seslerinin şiddetini arttıran, yükselten elektronik araçlar.

İşitme engelli: İşitme kaybının bireyin dil edinimini ve eğitimini önleyecek derecede olması.

İşitme kalıntısı: İşitme kayıplarında işitme cihazları ile kullanılacak duruma gelen işitme duyarlılığı bulunan alan.

İşitme kaybı: Bireyin işitmesinin normal kabul edilen işitme değerlerinden belirli derecede farklılaşması.

K

Kaynaştırma: Özel gereksinimli öğrencilerin yaşatlarından ayrılmadan, gerektiğinde destek özel eğitim hizmetleri sağlanarak normal eğitim ortamlarında eğitilmeleri.

Kurallarla oyun: Geleneksel bazı kuralları oyunsu bir tavır içinde ihlal etmek ya da sınırları sınamak, özellikle de kendi yaşatları tarafından empoze edilmiş sınırları, kuralları çiğnemek yoluyla çocukların kuralların kendisi ile oynadıkları oyun türü.

Kurallı oyunlar: Toplumun kültürü içinde bir kuşaktan diğerine aktarılmış geleneksel oyunları, organize oyunları, dama, satranç gibi kuralları olan masa oyunları ile yine belirli kuralları olan sportif oyunlar ile kuralları önceden belirlenmiş her tür diğer oyunlar.

L

Lokomotor beceriler: Vücudu zemindeki bir noktadan bir başka noktaya hareket ettirmek, yer değiştirmek için kullanılan büyük kas becerileri.

M

Macera oyunları: Yabancı, tanıdık olmayan engelleri aşmak ya da bilinenin dışındaki duyguların deneyimlendiği oyunlar.

Manipülasyon: Çocukların ellerini ve parmaklarını kullanarak nesne üzerinde yaratılabilmesi olası her türlü değişiklikleri yapabilmesi, kontrol etmesi, deneyebilmesi; el ve parmaklar ile iş yapabilme becerisi.

Manipülatif hareket becerisi: Hareket gelişiminde küçük kas becerileri.

Manipülatif oyuncaklar: Çocukların elleri ve parmaklarını kullanarak kontrol ettiği, nesne üzerinde yaratılabilmesi olası her türlü değişiklikleri deneyebildiği; küçük kaslarını kullanarak 'manipüle' ettiği malzeme ve oyuncaklar.

Motor gelişim: Çocuklarda hareket yetenekleri ile fiziksel yeteneklerinin gelişimi.,

O

Oyun epizodu: Çocukların oyunu içinde, diğerlerinden farklı olmayan fakat kendi başına ayrı bir bütünlüğü olan olaylar dizisi.

Oyun malzemesi: Oyunun türüne göre, oyun konusu olan her türlü oyuncak, çocukların oynayabildiği araç-gereç, doğadaki maddeler, gündelik yaşam içinde kullanılan birçok ürün ve atılacak zararsız maddeler.

R

Rol oyunu: Sözlü etkileşim içinde, farz etme yoluyla bir rolün üstlenilmesi, temsil edilmesi.

S

Sembolik oyunlar: Semboller kullanarak oynanan hayali oyunlar.

Sembolleştirme: Olaylar dizisinin akılda, düşüncelerde, gerçek olaydan bağımsız olarak yaratılması ve bu aşamada semboller kullanılarak zihinde tekrar gösterilmesi.

Sosyodramatik oyun: Oyunun konusunun en az bir diğer kişinin de katılımı ve işbirliği içinde yeterince geliştirilmesi ve katılanların birbirleriyle hem hareketler ve hem de konuşma ile etkileşimde bulunması ile oynanan ve etkileşim, iletişim ve işbirliği gerektiren hayali oyun.

Sözce: Bir konuşucunun ürettiği söz zinciri parçası; cümleler ve cümle kurallarını tam anlamıyla karşılamayan cümlecikler.

Sözlerle oyunlar: dilin tüm alt organizasyonları olan fonoloji, gramer, anlam öğeleri yanında konuşma sesleri ve ko-

nuşma becerilerini kapsayan anlamlı sesler, seslerin süresi ve şiddeti, konuşanlar arasındaki sıra dağılımı, konuşma eylemleri gibi dil ve konuşma alanına giren her türlü eylemin konu olabildiği oyun türü.

T

Temsil: Hayali içinde çocuğun 'gerçek olan' bir nesneyi başka bir nesnenin yerine koyarak kullanması.

Temsili oyun: Bir nesne ile olayı farz etme, temsil etme; oyunlar dizisi içinde çocuğun yaşadığı durumlarla ilgili olarak bir olayı '...miş' gibi yaparak canlandırdığı oyun.

U-Ü

Uzlaşımalsal: Anlamı doğal ilişkiden kaynaklanmayan, toplumsal bir anlaşmanın, bireyler arası üstü kapalı bir anlaşmanın ürünü olan.

Üretici hayal: Kişinin hatırladığı bir şeyin, anlamda o varlığın ya da olayın resminin düşünce düzeyinde gösterimi.

Y

Yapı-inşa oyunları: Çocukların nesnelere bir şeyler yapmak, üretmek, inşa etmek veya bir şeyler yaratmak üzere manipüle ederek yapıcı eylemlerde buldukları oyunlar.

Yaratıcı dans: Çocukların vücut hareketleri yoluyla düşüncelerini, yaratıcılıklarını kullanarak ifade etme biçimi.

Yaratıcı düşünce: Ayrışan, çok yöne gidebilen; çeşitlilik gösteren aynı zamanda dağınık yönlere gidebilen ve yaratıcı özellikleri olan düşünce biçimi.

Yaratıcı hayal: Tüm ayrıntıları ile kişinin duyuları tarafından algılanmamış, duyularının önüne gelmemiş, anlamda tüm ayrıntıları ile duymamış/dokunmamış olduğu şeylerin düşünce düzeyinde gösterimi; düşüncede yaratılması.

Yaratıcı hayali oyunlar: Tüm ayrıntıları ile kişinin duyuları tarafından algılanmamış, duyularının önüne gelmemiş, bu anlamda tüm ayrıntıları ile duymamış/görmemiş/dokunmamış olduğu şeylerin düşünce düzeyinde yaratılması ile, bu düzeyde bir gösterimin kullanıldığı oyun türü.

Yaratıcı oyunlar: Çocukların, malzemeleri değişik biçimlerde kullanmaları ya da olduklarından farklı biçimlere, işlevleri olan yeni nesnelere, ürünlere dönüştürülmeleri gibi deneme-yaratma süreçlerini yaşadıkları oyun türü.

Yaşantı: Olay ya da olayların gerçekten ve doğrudan yaşanması; böylece öznel ve doğrudan edinilen izlenimlerin bireyin duyguları veya yargılarında yarattığı etkiler; bireyin çevresiyle belli düzeydeki etkileşimleri sonucunda bireyde kalan iz ve bunun sonucunda oluşan öğrenme; deneyimler sonucu oluşan öğrenme.

Yetenek: Belli bir alanda normalin üzerinde, ancak henüz tam olarak gelişmemiş özellikler bütünü.

Dizin

A

- Açık hava oyunları** 22, 139
Açık havada oyun 138, 146
Aile içi roller 116
Akademik çalışmalar 24, 43, 193, 204
Akademik öğrenme 25, 103
Akış 16-19, 44, 81, 105, 130, 145, 162, 165, 203
Akomodasyon 45
Aktif katılımlar 76, 91
Aktivite 3-5, 7, 12, 13, 19, 24, 30, 101, 108, 236, 238
Alıştırma oyunu 46
Alıştırma yapma 17, 203
Anksiyete 235
Anlamlı 4, 14, 28, 30, 60, 125, 126, 188, 214
Araştırmacı davranışlar 7, 17, 77
Araştırmacı oyun 17, 25, 78, 79, 162
Araştırmacı ve manipülatif oyunlar 79, 91, 101
Araştırmacı 8, 9, 11, 30
Araştırma süreci 58, 86
Aristoteles 39, 40, 48
Azalan enerji 42, 43, 48

B

- Bar** 22
Basamaklar ilkesi 41
Baskı kaynağı 18
Baş çıkma yöntemi 18
Başarma 25, 134, 136, 145
Beaty 102, 106
Benlik 64, 106, 133
Benlik kavramı 106
Bilişsel gelişim teorileri 42, 48
Bireysel eğitim 198, 216, 217
Birinci elden deneyimler 18
Bretherton 101
Bruce 15, 16, 18, 42-44, 57
Bruner 19, 23, 25
Bühler 44
Bütünleştirici mekanizma 15
Büyük motor hareketleri 217

C-Ç

- Canlandırma** 11, 62, 102, 104
Cesaret 135
Comenius 39, 40, 48
Çamur oyunları 91, 131
Çocukların güvenliği 164

D

- Dans** 86, 131, 134, 135, 145
Danslı oyunlar 86
Davranış bozuklukları 234, 236, 238
Dayanıklı 10, 11, 40-42, 80
Dayanıklılık 11, 80
Değerlendirme 27, 29, 138, 146, 153-155, 157, 158, 160, 173-177, 243
Denemeler 11, 24, 77, 79, 81, 85-87, 91, 130, 131, 133, 140, 161, 162, 176
Denemeler yapma 85, 91, 130, 131, 140
Dener 11
Deneyler yapma 11, 85, 89, 126
Dikkat problemleri 214
Dikkatini yoğunlaştırma 8, 30, 159
Dil becerileri 62, 124, 125, 189, 191, 204
Dil gelişimi 9, 76, 82, 91, 96, 185, 187, 190, 191, 193, 204, 217
Dil ve iletişim 25, 103, 126, 145, 171
Disiplin 2, 28, 38, 74, 105
Disiplin sorunları 28, 38, 74
Doğa malzemeleri ile oyun 73, 74, 82, 83, 91, 101, 139, 146
Doğaçlama 58, 61, 105, 109, 116, 120
Doğmaca 6, 113, 125, 156
Drama 105
Dramatik oyun 45, 61, 64-66, 99, 100, 103-105, 107, 108, 116, 164, 169
Driscoll ve Nagel 29, 58, 63, 64, 106
Duyusal sorunlar 8, 30, 145, 168, 236
Duyusal oyun 2, 22, 81
Duyusal yaşantılar 2, 21, 22, 30, 81, 85, 144, 146
Düşsel yaratıcı 18, 30, 83
Düşsel yaratıcılık 18
Düşüncede yaratma eylemi 101, 102, 116

E

- Eğitebilir zihin engelli** 204
Ekolojik teoriler 38, 42, 47, 48
Engelli çocuk 185, 187-189, 191-201, 204, 205, 211, 213, 236
Erikson 42, 44, 45
Erken sembolik davranışlar 103
Esnek düşünme 25
Esnek kullanım 79, 81, 91, 109, 116, 138, 139
Esneklik 25, 61, 65, 80, 175
Etkileşim 6, 20-23, 26, 27, 29, 47, 57, 60, 66, 74, 76, 85, 87, 101, 104, 105, 107-109, 116, 125, 134, 137, 144, 155, 156, 159, 163, 164, 167-171, 175, 177, 188, 190, 191, 204, 211, 213-217, 219, 221
Etkileşim içinde gelişim 85

Etkin öğrenme 2, 21, 23, 30, 75, 155, 173, 175, 177

F

Fantezi 15, 45, 99, 103, 104, 116, 229, 231, 232, 235, 236, 241, 243

Farkında olma 17, 18

Farklılaşma 187, 204

Farz etme 13, 18, 104

Fazla enerji teorisi 42, 43, 48

Fırsatlar 6, 9, 11, 13, 16, 20, 21, 23-25, 27, 75, 77-80, 86, 87, 102, 115, 125, 129-131, 133, 135, 136, 138, 155, 161, 163-165, 171, 172, 175, 189, 196, 197, 233

Fiziksel çevre 137, 139

Fiziksel yardım 205, 218

Freud 42, 44, 46, 231, 232

Froebel 10, 41, 48

Fromberg 14

G

Gelişim alanları 5, 26, 55, 66, 76, 79, 91, 101, 125, 156, 193, 194

Gelişimsel özellik 57, 193, 213

Gelişmiş soyut düşünce 15

Gösterim 25, 86, 101, 104, 105, 116

Güvenliği 139, 160, 162, 164, 241

Güvenlik 136, 167

H

Hareket eğitimi 132, 134, 135

Hareketli oyunlar 66, 123, 133-135, 139, 144-146

Hasar gören çocuklar 10

Hayal gücü 45, 57, 61, 76, 86, 90-92, 101, 109, 116, 134, 153, 195, 196, 205, 215

Hayal oyunu 45

Hayalde ve düşüncede yaratma eylemi 101, 102, 116

Hayali düşünce 17, 18, 175

Hayali oyun 192, 196, 199, 242

Haz teorisi 42, 48

Hutt 7, 17

I-İ

Isaacs 19, 21

İçsel motivasyon 18

İkinci el deneyim 104, 127

İlişkili oyun 58

İlk el deneyimler 127

İlk elden deneyimler 17

İmge 52, 120

İş birliği ile oyun 58

İşini sürdürme 8, 25, 30

İşitme cihazları 188, 204

İşitme engelli çocuk 188, 189, 191, 192, 204

İşitme kaybı 186-188, 204

İşlevsel oyun 61, 65, 196, 215

İtiş kakış oyunları 64

J

Jimmastik 40, 41, 92

K

Kararlılık 8, 25, 30, 107

Katılımsız davranış 58

Kaynaştırma 186, 187, 198, 203

Kaza 10, 164, 235

Keşfeder 3, 4, 8, 11, 20, 30, 81, 134, 137, 233, 241

Keşfedici oyun 81

Keşfetme 6, 9, 13, 17, 18, 20-22, 45, 47, 48, 55, 59, 75, 77, 78, 85, 88, 89, 91, 125, 131, 133, 138, 145, 233

Keşif 3, 19, 21, 23, 29, 30, 45, 78, 83, 106, 161, 162, 176

Kitap köşesi 124, 127, 128, 139

Kitaplar ve oyun 123, 145

Kitson 107, 108

Klasik teoriler 42

Klinik psikoloji 232

Koordinasyon 8, 59, 60, 76, 77, 79, 80, 89, 91, 134, 194, 205

Koşu yolu 163

Kriter 12, 14, 16, 18

Kurallarla oyun 123, 124, 126, 145

Kuvvet 231, 236

Küçük motor hareketleri 218

L

Lee 102, 103

Locke 39, 40, 48

M

...miş gibi oyunlar 103

Macera 123, 124, 134, 135, 136, 144, 145

Macera duygusu 135

Macera oyunları 123, 134, 136, 144, 145

Manipülasyon 2, 7, 17, 77, 90

Manipülatif oyuncaklar 74, 77

Mantık yürütme 19, 105

Merak duygusu 3, 75

Montessori 39, 42, 48

Motivasyon 4, 6, 12, 14, 16, 18, 23-25, 27, 29, 30, 44, 46, 75, 142, 154, 162, 165, 221

Motor aktiviteleri 44

Motor becerileri 22, 102, 158, 159, 196, 198, 216

Mucit yaratıcılık 18

Müzik 60, 61, 86, 123, 124, 131, 132, 145, 163, 195, 197, 237, 239, 240

N

Nesnelerin temsili kullanımı 56, 59

Nitelikli oyun 23, 74-76, 91, 115, 125, 142, 144, 153, 154, 157, 160, 162, 167, 174-176

Nitelikli oyun fırsatları 115

Nitelikli oyunun önkoşulları 157

O-Ö

Orijinal düşünce 7

Orijinallik 18

Otistik 189, 211-221

Otizm 212, 213, 214, 221

Oyun araçları 56, 75, 76, 101, 115, 125

Oyun becerileri 185, 188, 189, 191, 193-195, 198-200, 203, 205, 211, 213-221

Oyun davranışları 3, 6, 7, 12, 14, 20, 57, 59, 66, 76, 77, 90, 103, 105, 108, 123, 126, 145, 159, 168, 190, 191, 196, 198, 215

Oyun epizodu 2, 6

Oyun gelişimi 22, 44, 56, 59, 60, 61, 65, 66, 191, 214

Oyun hamuru 79, 80, 82, 83, 194, 201

Oyun köşesi 98, 127, 129, 160, 163, 169

Oyun malzemesi 4, 74-76, 79, 83, 87, 91, 92, 125, 127, 169

Oyun olanakları 2, 11, 20, 27, 75, 126, 138, 146, 157, 159, 176, 187, 188, 191, 204, 205

Oyun ortamları 2, 13, 16, 27, 30, 37, 47, 48, 78, 153, 156-158, 161, 176, 177, 185, 187, 192, 194, 204, 205, 213, 219

Oyun oynamada isteksizlik 238

Oyun teorileri 37, 44, 47, 48

Oyun terapisi 10, 230, 232-234, 243

Oyun türleri 22, 57, 73, 75, 76, 83, 91, 92, 99, 125-127, 133, 142, 144, 157-159, 161, 193

Oyun ve dil 185, 190, 191, 204

Oyunsu davranışlar 7

Oyunu yapılandırma 15, 158

Oyunun gözlemi 238

Oyunun içeriği 76, 238

Oyunun özellikleri 12, 14, 16, 153, 156, 157, 164, 174-176

Oyunun senaryosu 129

Oyunun temel özellikleri 11, 14, 155, 167, 174, 177

Oyunun yararları 7, 10, 11

Öfke nöbetleri 214

Öğrenme açlığı 76

Öğrenme alanları 138, 139, 142, 159

Öğrenme aracı 3, 21, 144, 146

Öğrenme güçlükleri 214, 234

Öğrenme isteği 23, 75, 76, 154

Öğrenme kapasitesi 23

Öğrenme ortamları 1, 21, 23, 30, 74, 75, 138, 154-156, 176, 194, 195, 205

Öğrenme yaşantıları 4, 57, 86, 113, 134, 138, 157, 164

Öğretilebilir zihin engelli birey 193, 204

Öğretim ortamları 23, 75

Öğretmenin oyunda iletişimci rolü 170

Öğretmen katılımcı rolü 153, 167, 172, 176

Öğretmenin oyunu değerlendirmeye yönelik rolü 173

Öğretmenin oyunu düzenleyici rolü 154, 160

Öğretmenin oyunu gözlemleyici rolü 158, 170

Öğretmenin oyunu planlayıcı rolü 160

Ön egzersiz teorisi 42, 43, 48

Öz bakım becerileri 193, 204

Özdeşleşme 231

Özgür 11, 16, 24, 32, 39, 76, 81, 86, 87, 91, 131, 133, 145, 162, 167, 176, 229, 243

Özümleme 45, 46, 48

P

Paralel oyun 57, 58, 62, 63, 168

Parmak boya 83, 87-89, 201, 234

Patolojik oyun 235

Pekiştiriciler 194, 198, 216, 221

Pellegrini 14

Pestalozzi 39, 41, 48

Piaget 6, 19, 23, 25, 26, 37, 42, 45, 46, 48, 58, 61, 103

Psikanalitik teoriler 37, 42, 48

Q

Quantilianus 39, 40

R

Rekapitulasyon teorisi 42, 43

Rekreasyon teorisi 43

Ritim 130-132, 145, 163, 188

Rol alma 12, 13, 106

Rol oyunu 100, 103, 104, 107, 108, 115, 116, 164, 231, 232

Rol yapabilmek 8

Rousseau 39-41, 48

Rubin, Fein ve Vandenburg 12, 14, 16

Ruhsal 9, 10, 40, 41, 234

S-Ş

Saf oyun 14

Sağlıklı oyun 235

Saldırganlık 64, 231, 233

Sebat etme 8, 25, 30

Sembol kullanma becerisi 46

Sembolik oyun 5, 25, 26, 46, 47, 62, 100, 101, 103, 104, 116, 190, 191, 195, 196, 204, 205, 215-218, 221

Sembolizasyon 9**Sembolize etme becerisi** 106**Semboller** 25, 45, 55, 101, 106, 116, 190**Sembolleştirme** 27, 100, 101, 103, 116, 191**Sembolleştirme yeteneği** 103, 116**Serbest akışlı oyun** 16-19, 165**Serbest akışlı oyun özellikleri** 16**Seyirci davranışı** 58**Simgeler** 101**Simgesel gösterim** 25, 86**Smilansky** 19, 61, 84, 107, 108**Smilansky ve Shefatya** 107, 108**Sorun çözme** 25, 63, 103**Sosyal beceri** 55, 64, 101, 105, 116, 197, 204, 205, 213, 214, 221**Sosyal etkileşim** 23, 26, 108, 156, 191, 214**Sosyal gelişim** 1, 63-65, 76, 82, 91, 92, 191, 193, 196, 217**Sosyalleşme** 56, 60, 99, 153, 158, 211, 232, 243**Sosyodramatik oyun** 27, 60-62, 66, 99, 100, 103-105, 107, 108, 116, 129, 164, 235, 243**Sosyogram** 159**Soyut düşünce** 15, 46**Soyutlamalar yapma** 25, 26**Sözel iletişim** 107, 191, 198**Sözel yönerge** 197, 200, 205**Sözlerle oyun** 125, 126**Spenser** 43**Spontane** 6, 7, 13, 14, 17, 19, 27, 101, 105**Şema** 19, 63**T****Tehlike** 44, 78, 136, 160, 164, 232, 241**Temsil etme** 46, 62, 102-104**Temsili** 62**Terapi** 10, 164, 197, 232-234, 240**Terapist** 197, 233**Toplum içi roller** 9, 113, 116**Travmatik** 10, 11, 44, 235**U-Ü****Uğraşma** 17, 19**Uyarı gereksinimi** 76, 77**Uyum** 3, 8, 10, 25, 27, 28, 45, 46, 57, 62, 65, 107, 130, 132, 163, 170, 193, 217, 233, 235, 236, 241**Uzlaşımsal** 101**Üretici hayal** 104**Üstbilis** 17**V****Vygotsky** 6, 14, 15, 23, 26, 42, 46, 47**W****Winnicott** 10**Y****Yalnız oyun** 58, 237**Yapı inşa oyunları** 101**Yapıcı oyun** 133, 161, 163**Yapıcı ve yaratıcı oyunlar** 115**Yapılandırılmış ortamlar** 196, 215, 216**Yaratıcı buluş** 18**Yaratıcı dans** 131**Yaratıcı düşünce** 18, 25, 101, 161**Yaratıcı düşünce oyunları** 101**Yaratıcı düşünme** 8, 11, 162**Yaratıcı hayal** 103, 104**Yaratıcı hayali oyunlar** 103, 116**Yaratıcı oyun** 61, 83, 85, 86, 87, 101, 115, 133, 135, 139**Yaratıcılık** 4, 7, 17, 25, 76, 85-87, 90, 101, 125, 131, 139, 157, 161, 165, 175**Yaratma eylemi** 101, 102**Yaşantı** 4, 8, 15, 21, 22, 26, 57, 76, 79, 81, 85, 86, 113, 127, 130, 134, 136, 138, 144, 157, 160, 164, 188, 193, 231, 232, 236, 240**Yazı denemeleri** 130**Yazı ve oyun** 145**Yazılı malzeme** 130**Yazma yeteneği** 130**Yetenek** 20, 24-26, 28, 90, 103, 126, 133, 135, 163, 233, 240, 241**Yetersizlik** 192-195, 197, 198, 202, 213-215, 217**Yetişkin davranışı** 144, 194**Yetişkinin rolü** 156**Yetişkinlerin oyuna katılımı** 15**Yıkıcı oyun** 73, 74, 91, 234**Yineleyici davranışlar** 214**Yön verme** 16, 165**Yönerge** 13, 165, 189, 194-203, 205, 218, 220, 221, 239, 240**Yönlendirme** 15, 18, 28, 29, 57, 61, 126, 164, 166, 173, 176, 177, 191, 195, 196, 202, 205, 233**Yöntem** 18, 21, 40, 55, 75, 77, 133, 156, 157, 159, 175, 188, 193, 202, 203, 213, 217, 218, 221, 229, 233, 234, 236, 237**Z****Zarar verme** 9, 43, 64, 214**Zihing engelli çocuklar** 185, 187, 193-200, 204, 205**Zihinsel** 1, 10, 12, 13, 19, 20, 29, 40, 41, 45, 46, 48, 62, 66, 75, 92, 101, 103, 104, 116, 173, 177, 193, 213, 214, 236, 239